

Bistro

moduł obsługi restauracji

Data opisu: 9.06.2017

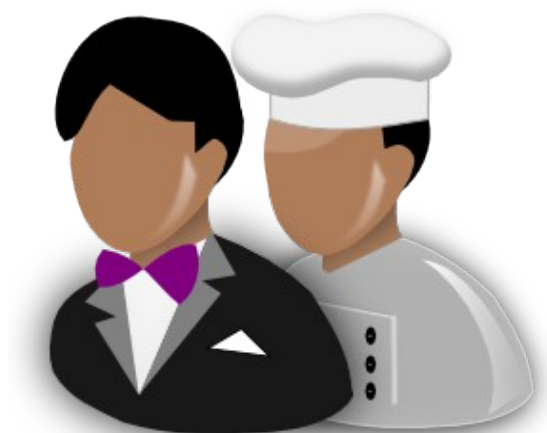

Operatorzy	2-1
Opcje globalne, opcje lokalne	3-1
Definiowanie stolików	4-1
Konfiguracja drukarki systemowej	5-1
Konfiguracja drukarek kuchennych	6-1
Produkty	7-1
Restauracja	8-1
Obsługa zamówienia	9-1
Rachunek	10-1
Dostawa do domu	11-1
Raporty kelnerskie i funkcje menadżera	12-1
Kuchnia	13-1
Konfiguracja współpracy z bonownikami	14-1
Obsługa bonowników z BistroMo na Android	15-1
Imprezy	16-1

Uruchomienie



Dostęp do opcji Bistro możliwy jest bezpośrednio z programu Small Business (**Menu: Bistro**), lub poprzez odpowiednie skróty na pulpicie Windows, które tworzą się podczas instalacji programu i dają bezpośredni dostęp do poszczególnych opcji. Dostęp ten polega na otwarciu programu Small Business z następującymi parametrami uruchomieniowymi:

- „-wh=bistro” - bezpośrednie uruchomienie restauracji (po kliknięciu na ikonę od razu pojawia się okno obsługi restauracji)
- „-wh=kuchnia” - bezpośrednie uruchomienie terminala kuchennego (po kliknięciu na ikonę od razu pojawia się okno obsługi kuchni)
- „-wh=palm” - bezpośrednie uruchomienie obsługi komunikacji z bonownikami
- „-wh=bistromulti:1” * - bezpośrednie uruchomienie pierwszego ekranu MultiBistro (pojawia się okno z możliwością wyboru wejścia do obsługi restauracji lub kuchni, dla pierwszego użytkownika)
- „-wh=bistromulti:2” * - bezpośrednie uruchomienie drugiego ekranu MultiBistro (pojawia się okno z możliwością wyboru wejścia do obsługi restauracji lub kuchni, dla drugiego użytkownika)
- „-wh=bistromulti” * - bezpośrednie uruchomienie obu ekranów MultiBistro (pojawiają się oba okna z możliwością wyboru wejścia do obsługi restauracji lub kuchni, dla obu użytkowników, każde na swoim monitorze)

* - dotyczy stanowiska komputerowego składającego się z jednego komputera z dwiema kartami graficznymi.

Operatorzy

Menu: Bistro > Konfiguracja > Operatorzy > F4 Definiowanie

Menu: Bistro > Restauracja > Konfiguracja > F6 Operatorzy

Pracę z modulem obsługi restauracji rozpoczyna się od zdefiniowania operatorów (kelnerów). Definiowanie operatorów w Bistro nie należy utożsamiać z definiowaniem użytkowników programu. Jest to odrębna grupa osób mająca dostęp wyłącznie do modułu Bistro poprzez system logowania. Po zdefiniowaniu uprawnień dla jednego operatora można je kopiować i w ten sposób tworzyć kolejnych operatorów tego samego typu (kelner, kierowca, itd). Strzałka pod listą operatorów umożliwia poruszanie się po liście operatorów. Dostęp do Operatorów od Small Business umożliwia również wyeksportowanie operatora z jego uprawnieniami do pliku i załadowanie operatora z pliku. Aby mieć dostęp do modułu obsługi kuchni nie jest wymagane definiowanie operatorów.

Właściwości operatora				
1	Monika <i>(operator Menedżer)</i>			
2	Malwina <i>(operator Operator)</i>			
3	Grzesiek <i>(operator Operator)</i>			
4	Batman <i>(operator Operator)</i>			
5	Superman <i>(operator Operator)</i>			
				
				
Dodaj	Kopiu	Edycja	Usuwanie	Wyjście

Definiowanie uprawnień operatora

Właściwości operatora												
Typ:	<input type="radio"/> Njeustalony <input type="radio"/> Kelner <input checked="" type="radio"/> Menedżer <input type="radio"/> Kierowca <input type="radio"/> Kelner bez obsł.BistroMo <input type="radio"/> Kucharz		Nazwa: <input type="text" value="Monika"/>		<input type="button" value="F2 Stoliki"/>		PIN/Nr klucza/Kod magnetyczny: <input type="text" value="1"/>		<input type="button" value="F3 Uprawnienia"/>		<input type="button" value="F4 Przyciski"/>	
			PIN dla BistroMo (0-bez pin): <input type="text" value="1"/>									
			Dostęp do grup towarowych: <input type="text" value="Wszystkie"/>									
Ceny:	<input checked="" type="checkbox"/> Cena 1		<input checked="" type="checkbox"/> Cena 2		<input checked="" type="checkbox"/> Cena 3		<input type="checkbox"/> Cena 4		<input type="checkbox"/> Cena 5		<input type="button" value="F12 Wyjście"/>	
Maksymalny rabat:	<input type="text" value="0,00"/>											
Esc	1	2	3	4	5	6	7	8	9	0	Clr	BS
ę	q	w	e	r	t	y	u	i	o	p	ó	ć
ą	a	s	d	f	g	h	j	k	l	ł	ś	ń
Caps	ż	ź	z	x	c	v	b	n	m	.	^	»
Shift	/	-	F12					Enter		<	v	>

Typ – umożliwia zdefiniowanie typu operatora.

- Kelner – operator umożliwiający wykonywanie wszystkich operacji dotyczących tworzenia zamówień.
- Menedżer – operator posiadający te same możliwości co kelner, a dodatkowo posiadający możliwość zrobienia raportów za innych kelnerów w raportach: „**Raport kelnera**”, „**Rachunki otwarte**” oraz w „**Raporcie stornowań**” (operatorzy typu Kelner mogą robić raport wyłącznie za siebie). Menedżer ponadto ma dostęp do tzw. „Funkcji menadżera”.
- Kierowca – operator mający dostęp wyłącznie do opcji „**Adresy dostaw do domu**” umożliwiającej zapoznanie się z adresami dostawy do domu.
- Kelner bez obsł. palmtopa – operator umożliwiający wykonywanie wszystkich operacji dotyczących tworzenia zamówień z wyłączeniem obsługi na urządzeniach mobilnych (bonownikach).
- Kucharz – operator mający dostęp wyłącznie do obsługi terminala kuchennego.

Nazwa – nazwa operatora pokazująca się na liście kelnerów. Nazwa operatora jest także drukowana na paragonach fiskalnych oraz pozostałych wydrukach kuchennych.

PIN / Nr klucza / Kod magnetyczny – w tym miejscu należy wprowadzić PIN operatora w przypadku, gdy system logowania opiera się na wpisaniu PIN-u. W przypadku wykorzystania pastylki DALLAS w miejscu tym wpisujemy unikalny kod pastylki. Natomiast w przypadku logowania przy pomocy skanera lub czytnika kart magnetycznych wpisujemy tam kod kreskowy lub kod zapisany na pasku magnetycznym. UWAGA: W przypadku korzystania z pastylek DALLAS wystarczy włożyć pastylkę do czytnika będąc jednocześnie w polu wpisywania kodu. Wtedy numer pastylki powinien automatycznie wpisać się w polu.

PIN dla BistroMo – wprowadza się tu kod do zalogowania się na urządzeniu przenośnym, który jest niezależny od kodu do logowania w Bistro.

Dostęp do grup towarowych – wybiera się tu grupy towarowe, z obrębu których operator może prowadzić sprzedaż.

Ceny – należy zaznaczyć z jakich cen operator może korzystać przy tworzeniu zamówienia. Ważne jest, aby przynajmniej jeden poziom cenowy był dostępny dla danego operatora gdyż w innym wypadku tworzenie zamówienia nie będzie możliwe. Można tu oznaczyć, że operator będzie korzystać z ceny 4 lub 5, ale definiowanie tych cen przez menadżera możliwe, jest tylko bezpośrednio ze Small Business.

F2 Stoliki – opcja umożliwia przypisanie stolików do obsługi danemu kelnerowi. Kelner może obsługiwać wyłącznie stoliki do których posiada dostęp. Można przypisywać stoliki poprzez wskazanie poszczególnego stolika lub można wybrać wszystkie stoliki z sali klawiszem „Wszystko”. Po przejściu do następnej sali klawiszem zielonej strzałki po prawej stronie sali, przypisujemy operatorowi kolejne stoliki do obsługi. Przypisany stolik oznaczony jest pomarańczowym kolorem w środku stolika. Do jednego stolika mogą mieć dostęp różni operatorzy.

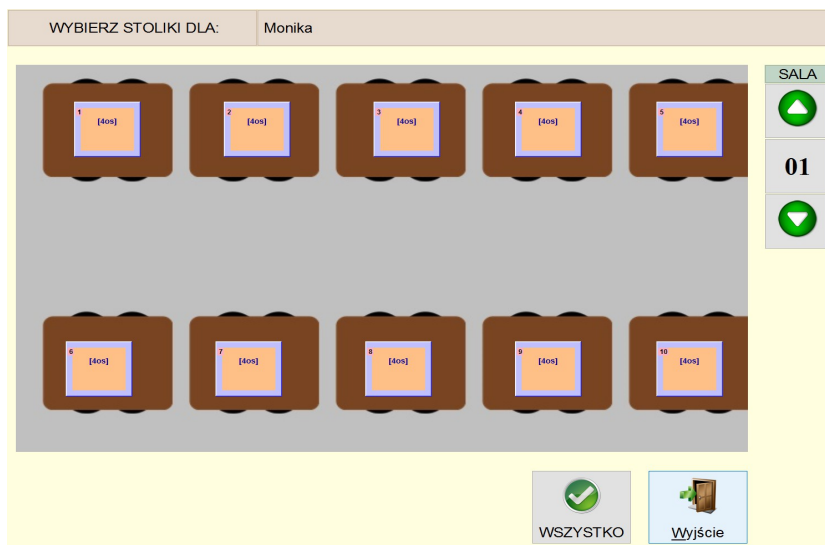

F3 Uprawnienia \ F5 Uprawnienia

Zakładka Dostęp – W tej zakładce ustala się do których opcji restauracji będzie miał dostęp operator. W połączeniu z dostępnymi przyciskami można dowolnie kreować dostęp do funkcji kelnera.



Zakładka Sala – w zakładce ustala się funkcje dostępne na poziomie obsługi sali.

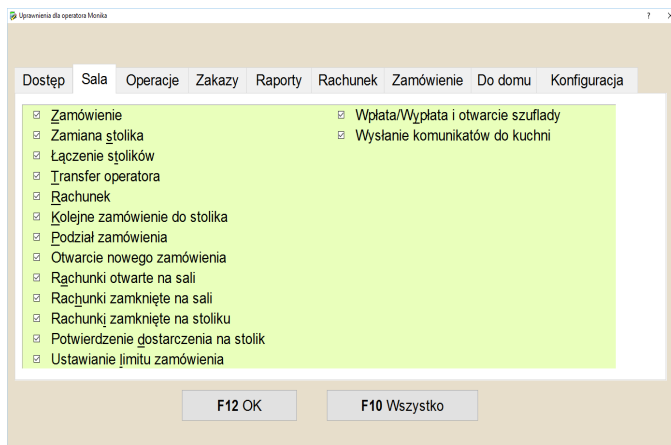

Zakładka Operacje – w zakładce ustala się operacje dostępne w oknie obsługi sali.

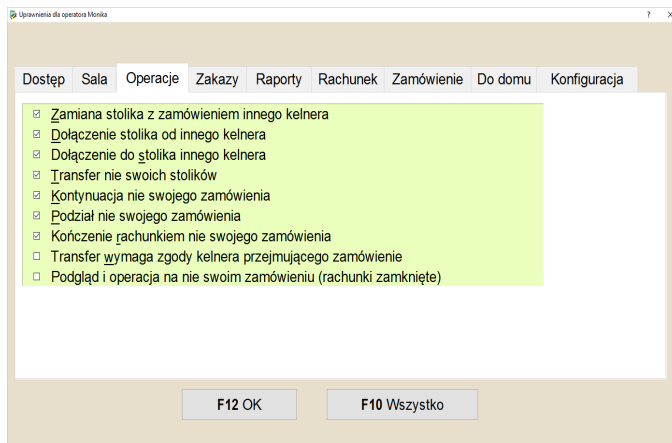

Zakładka Zakazy – w zakładce ustala się zakazy obowiązujące podczas wpisywania zamówienia.

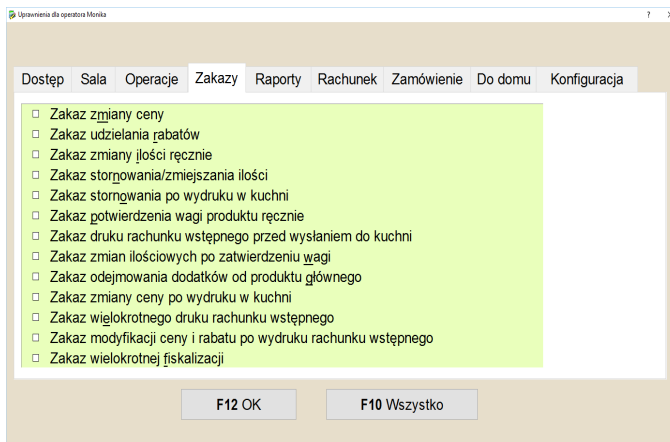

Zakładka Raporty – w zakładce ustala się rodzaje raportów kelnerskich jakie będą dostępne dla operatora.



Zakładka Rachunek – w zakładce ustala się uprawnienia kelnera jakie będzie mógł wykorzystać podczas kończenia zamówienia i wystawienia rachunku.

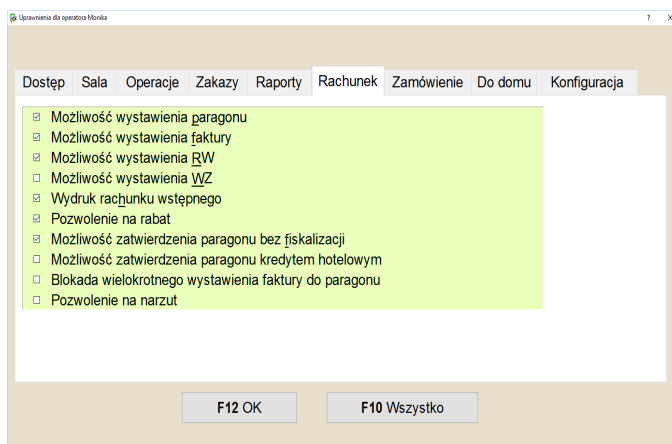

Zakładka Zamówienie – w zakładce ustala się możliwości pracy podczas tworzenia zamówienia jakie będzie mógł wykorzystać kelner.



Zakładka Do domu – w zakładce ustala się uprawnienia kelnera jakie będzie mógł wykorzystać podczas tworzenia zamówienia na wynos.

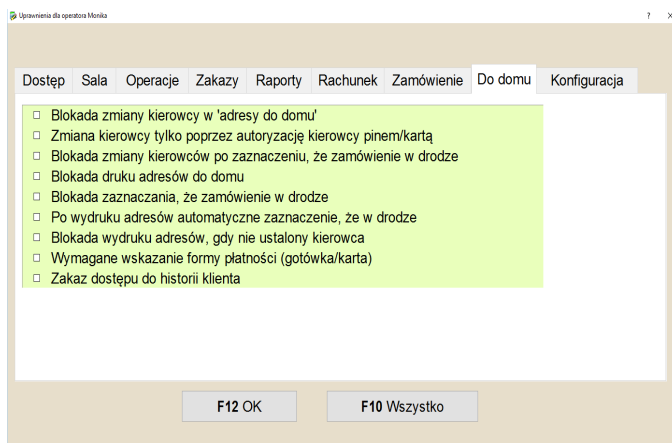

Zakładka Konfiguracja – w zakładce ustala się możliwości zmian w konfiguracji różnych miejsc w Bistro.



F4 Przyciski

Definiowanie przycisków										
	Opuszczenie bieżącego zamówienia		Wysyła komunikat do kuchacza (na drukarkę kuchenną)		Otwiera szufladę do wpłaty/wypłaty gotówki		Zaznacza za ile minut lub na którą godzinę ma być gotowe całe danie			
	Wysyła zamówienie do kuchni		Odczytanie kodu kreskowego spowoduje wprowadzenie wagi (ilości)		Wpłata do kasy		Zaznacza pojedynczą pozycję "na wynos"			
	Zakończenie zamówienia i wydruk paragonu fiskalnego lub faktury		Odczytuje wagę elektroniczną		Wypłata z kasy		Uruchamia program zewnętrzny użytkownika w celu modyfikacji zamówienia			
	Wydruk na paragonie niefiskalnym dotyczącym zamówionych pozycji		Filtruje pozycje z grupy po nazwie		Wysyła pojedynczą pozycję do kuchni		Seryjnie skanuje kody produktów ważonych			
	Kasuje całe zamówienie		Filtruje pozycje z grupy po symbolu (kodzie)		Zaznacza za ile minut lub na którą godzinę ma być gotowa pojedyncza pozycja w daniu		Następne zamówienie bez zakończenia poprzedniego			
		<div style="display: flex; justify-content: space-around;"> Rząd 6 Rząd 5 Rząd 4 Rząd 3 Rząd 2 Rząd 1 </div>								

Tu definiujemy jakie przyciski (funkcje) będą dostępne dla operatora. Każdy operator może posiadać dostęp do dowolnych przycisków zgromadzonych w sześciu grupach.

Autoryzacja

Menu: Bistro > Konfiguracja > Operatorzy > F4 Definiowanie

Opcja umożliwiająca zdefiniowanie w jaki sposób operatorzy będą mogli zalogować się do Bistro oraz ustawienie urządzeń do logowania.

Zakładka Autoryzacja

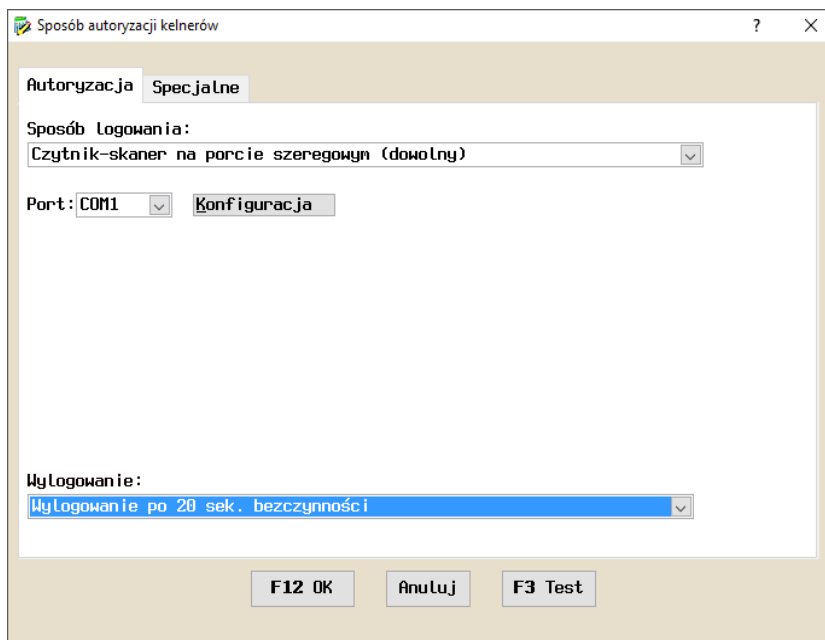

Sposób logowania – opcja umożliwia ustawienie sposobu autoryzacji kelnerów do stanowiska sprzedaży/zamawiania. Poszczególne sposoby oznaczają:

- **Czytnik LongShine SKH300 (par.9600 8E1)** – aby się zalogować kelner musi przeciągnąć kartę magnetyczną w czytniku LongShine. Czytnik może być podłączony szeregowo RS-323 lub w sposób przewidziany dla urządzeń z emulacją klawiatury. Czytnik jest urządzeniem programowalnym i można go skonfigurować opcją z zakładki Specjalne.
- **Czytnik – skaner na porcie szeregowym (dowolny)** - aby się zalogować kelner musi przeczytać kartę magnetyczną w czytniku lub skanerem. Opcja dotyczy dowolnych czytników podłączanych do portu szeregowego.
- **Karta magnetyczna (czytnik na porcie szeregowym)**– aby się zalogować kelner musi przeczytać kartę magnetyczną w czytniku. Dotyczy to wyłącznie czytników podłączanych do portu szeregowego (lub USB, jeżeli system wykryje wirtualny COM). Dla czytniki podłączane do wejścia klawiaturowego, lub emulowanych przez system jako klawiatura należy stosować opcję „Karta magnetyczna (czytnik symulujący klawiaturę)”.
- **Karta magnetyczna (czytnik symulujący klawiaturę)** - dotyczy wyłącznie czytników kart magnetycznych, które „widziane” są przez system jako dodatkowe klawiatury.

- **Karta zbliżeniowa RFID / Clamshell / Unique 19200 8N1**– czytnik kart zbliżeniowych. Mają one różne nazwy i mogą być znane jako Clamshell, Unique lub RFID. Ze względu na wygodę jest to jeden z najlepszych sposobów logowania obok systemu opartego na pastylkach Dallas. Program ma zaimplementowaną obsługę czytników kart wysyłających numer identyfikacyjny.
- **Kod odczytany z pliku** – w takiej sytuacji program będzie cyklicznie sprawdzał, czy zawartość wskazanego pliku odpowiada jednemu z kodów kelnerów. Jeżeli w pliku będzie kod danego kelnera, to zostanie on zalogowany. Opcja umożliwia użytkownikowi zastosowanie własnego systemu autoryzacji. Wystarczy, aby taki system wpisywał do wskazanego pliku odpowiedni ciąg znaków odpowiadający kodowi kasjera. Sposób ten może być także przydatny w sytuacji, gdy w ogóle nie chcemy autoryzować kelnerów. Wtedy wystarczy we wskazanym pliku wpisać na stałe kod kasjera, a będzie on w takim wypadku zawsze zalogowany.
- **Pastylka DALLAS czytnik Dataprocess** – w terminalach dotykowych wyprodukowanych przez Dataprocess są czytniki wykorzystujące pastylki Dallas, ale przetwarzające odczytany kod na własny protokół. W wypadku zastosowania tych terminali należy włączyć tą opcję.
- **Pastylka DALLAS czytnik demiurg.pl** – czytnik pastylek Dallas wyprodukowany przez firmę Demiurg – www.demiurg.pl . Czytnik podłączany jest do portu USB i wykorzystuje wirtualny port COM do komunikacji, który jest tworzony w momencie instalacji sterownika.
- **Pastylka DALLAS czytnik Jarltech 1300** – czytnik pastylek Dallas wyprodukowany przez Jarltech. Przed użyciem czytnika w programie należy użyć opcji konfiguracyjnej z zakładki Specjalne.
- **Pastylka DALLAS czytnik klasyczny i-Button** – bardzo wygodny system logowania kelnerów oparty o tzw. pastylki. Są to elektroniczne „klucze” upakowane w pastylkę wielkością i wymiarami przypominającą baterię do zegarka. Pastylki zwykle są dostępne w uchwytach ułatwiających ich używanie. Mogą być dodatkowo zaopatrzone w magnesy ułatwiające trafienie do czytnika przez kelnera. Każda pastylka zawiera unikalny numer nadany już przez producenta w procesie produkcji. Ze względu na to, że cena pastylki to koszt 3 – 5 zł, a koszt czytnika to ok. 150 zł wykorzystanie tego sposobu autoryzowania kelnerów jest najlepszym rozwiązaniem. Poniżej dołączamy schemat czytnika, który może być wykonany we własnym zakresie przez osoby zajmujące się elektroniką.

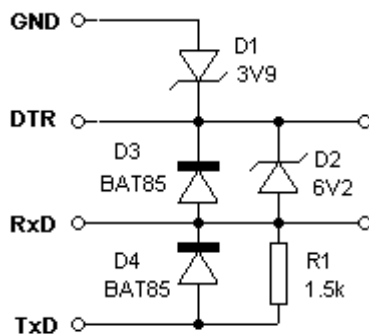

W celu wykorzystania tego sposobu autoryzacji należy zainstalować sterowniki czytnika pastylek ze strony: <http://www.maxim-ic.com/products/lbutton/software/tmex/index.cfm> Czytnik podłączany może być do portu szeregowego – w takim wypadku jako typ czytnika należy ustawić DS9097E i ustawić odpowiedni port COM, do którego jest podłączony. Czytnik może być podłączany do portu USB i w takim wypadku jako typ czytnika należy ustawić DS9094R.



- **Pastyłka DALLAS czytnik USB MP00202 meraprojekt.com.pl** – czytnik pastylek Dallas. Przed użyciem czytnika w programie należy ustawić sposób transmisji zgodnie z posiadanym typem czytnika (RS232, USB, LPT, USB podłączany do wirtualnego portu COM) i odpowiednio skonfigurować połączenie.
- **Ręcznie poprzez PIN** – kelner poproszony zostanie o wpisanie numerycznego kodu w celu dostępu do modułu Bistro
- **Ręcznie – wybór z listy kelnerów** – kelner zostanie poproszony wyłącznie o wybranie siebie z listy kelnerów bez konieczności podawania jakichkolwiek pinów(haseł).

- **Ręcznie lub skaner udający klawiaturę** – kelner proszony jest odczytanie karty. Opcja dotyczy wyłącznie czytników „widzianych” przez system jako klawiatura. Z czytnikami takimi mamy do czynienia najczęściej, gdy podłączone są przez USB lub PS2.

Port, Konfiguracja – opcje ustawiające parametry portu COM do którego dołączone są niektóre z czytników.

Wylogowanie – opcja umożliwia automatyczne wylogowanie kelnera z programu w przypadku systemów logowania, które rozpoznają chwilę zalogowania, ale nie rozpoznają chwili wylogowania. Np. ręczny system logowania, lub poprzez kartę magnetyczną: logowanie jest rejestrowane przez czytnik, ale już wylogowanie nie – bowiem kelner nie odczytuje ponownie karty w chwili odejścia od stanowiska. W wylogowaniu mamy do dyspozycji: Brak, Wylogowanie po 20 sekundach bezczynności, Wylogowanie po 40 sekundach bezczynności, Wylogowanie po 1 min. bezczynności, Wylogowanie po 1 min. bezczynności.

Zakładka Specjalne

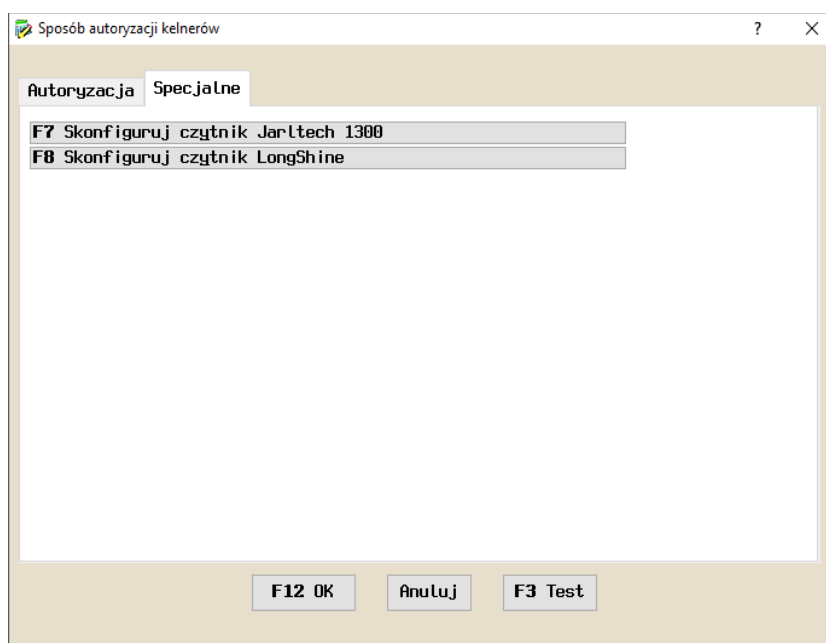

- **Skonfiguruj czytnik Jarltech 1300** – funkcja konfigurująca czytnik pastylek Dallas wyprodukowanego przez Jarltech.
- **Skonfiguruj czytnik LongShine** – funkcja konfigurująca czytnik LongShine.

Opcje globalne

Menu: Bistro > Konfiguracja > Opcje globalne

W tym miejscu znajdują się opcje umożliwiające skonfigurowanie ogólnych zasad działania dla całego programu Bistro.

Numeracja

Opcje globalne

F4 Numeracja F5 Nadgrupy F6 Opcje F7 Fiskalne F8 Zestawy F9 Wynos F10 Klawisze F11 Rezerwacje

Aktualny nr zamówienia: 5
Aktualny nr zmiany: 0 Zmianę Rozpoczęto: 27.05.2016 13:54:41
Maksymalny nr zamów: 0

Opcje:

- Zerowanie Licznika zamówień przy rozpoczęciu pracy w danym dniu
- Zerowanie Licznika zamówień po raporcie zmiany (raport zmiany)
- Wynagana deklaracja gotówki na początku i końcu zmiany
- Deklaracja gotówki dla każdego kelnera osobno
- Raport zmiany osobno dla każdego stanowiska sprzedaży
- Stosuj dla Bistro własną numerację faktur i paragonów
- Utrzymuj stałą datę przez czas trwania zmiany

F12 OK Anuluj

- **Aktualny nr zamówienia** - pokazuje jaki numer będzie miało następne zamówienie zrobione w programie.
- **Aktualny nr zmiany** - pokazuje jaki numer ma trwająca w tej chwili zmiana oraz datę i godzinę jej rozpoczęcia.

- **Maksymalny nr zamów** - pokazuje do jakiej wartości będzie kolejno numerowane zamówienie. Po osiągnięciu tej wartości licznik zamówień zacznie numerować od nowa czyli od numeru jeden. Ustawienie wartości zero oznacza brak górnej granicy numeru.
- **Zerowanie licznika zamówień przy rozpoczęciu pracy w danym dniu** – zaznaczenie opcji powoduje ustawienie licznika zamówień na „1” na początku każdego dnia pracy.
- **Zerowanie licznika zamówień po raporcie zmiany (raport zmiany)** – zaznaczenie opcji powoduje ustawianie się licznika zamówień na „1” po wykonaniu raportu zmiany. Raport ten jest rozliczeniem całej zmiany. Powinien być robiony zawsze po zakończeniu dnia pracy lub w przypadku systemu pracy zmianowego – po zakończeniu zmiany.
- **Wymagana deklaracja gotówki na początku i końcu zmiany** – operatorzy mogą rozpoczynać zmianę bez zapasu gotówki, ale często jest ona jednak potrzebna, wtedy zaznaczenie tej opcji wymusza wprowadzenie przez operatora rozpoczynającego i kończącego zmianę wartości gotówki dla całej zmiany.
- **Deklaracja gotówki dla każdego kelnera osobno** – opcja uaktywnia się gdy jest zaznaczona opcja deklaracji gotówki na początku i końcu zmiany. W przypadku gdy wszyscy operatorzy mają wspólną kasę możemy zadeklarowanej kwoty gotówki dla zmiany nie dzielić na poszczególnych operatorów, ale jeśli chcemy aby każdy operator miał zapisaną wartość swojej gotówki to zaznaczenie opcji wymusza wprowadzenie przez operatora rozpoczynającego i kończącego swoją pracę wartości gotówki.
- **Raport zmiany osobny dla każdego stanowiska sprzedaży** – raport zmiany obejmuje sprzedaż całej zmiany. Jednak gdy potrzebne jest rozgraniczenie utargu na różnych punktach (nr bar, ogródek piwny) zaznaczenie opcji umożliwia wygenerowanie raportu zmiany dla każdego punktu lub stanowiska (komputera) osobno, co jednocześnie umożliwia osobne rozliczenie się grupy kelnerów pracujących na takich osobnych stanowiskach. W opcjach lokalnych na każdym komputerze z Bistro wpisujemy w zakładce nr stanowiska odpowiedni numer.
- **Stosuj dla Bistro własną numerację faktur i paragonów** – zaznaczenie opcji powoduje, iż dokumenty wystawione w Bistro będą miały osobną numerację od dokumentów wystawionych w innych opcjach programu.
- **Utrzymuj stałą datę przez czas trwania zmiany** – dokument sprzedaży powoduje zdjęcie ze stanu magazynowego towarów w nim zawartych z datą dokumentu. Zaznaczenie opcji powoduje, że aktualizacja stanów magazynowych dla dokumentów wystawionych po godzinie 24:00 ale w obrębie rozpoczętej już zmiany będą przyjmowały datę rozpoczętej zmiany, a nie kolejnego dnia. Opcja jest przydatna przy robieniu inwentaryzacji w placówkach pracujących w nocy.

Nadgrupy

W tej zakładce możemy zdefiniować 10 różnych Nadgrup. Nadgrupa jest to specyficznie działający zbiór towarów, grupujący towary z kilku wskazanych grup towarowych. Wykorzystuje się to dla opcji przydzielania dodatków w grupach / nadgrupach. Np.:

Towar, np. „frytki”, będący dodatkiem może być dostępny jako dodatek do dań w swojej grupie, np.: „dania z ziemniaków”; Wtedy wykorzystywanie nadgrup nie jest konieczne.

Jednak gdy chcemy, aby towar był widoczny jako dodatek w innych grupach musimy wybrać jedną z dwóch poniższych możliwości.

Pierwsza możliwość to uwidocznienie dodatku „frytki” we wszystkich grupach jakie posiadamy (dania z ziemniaków, dania z ryb, dania mięsne, dania warzywne itd.) poprzez wybranie w definiowaniu produktów opcji dla dodatku: „Dodatek dostępny we wszystkich grupach”.

Drugą możliwość, możemy wykorzystać gdy mamy szerszy asortyment i nie chcemy widzieć tego dodatku w tak wielu grupach: np. nie chcemy widzieć frytek jako dodatek do produktów w grupach: alkohole, desery, napoje itd., ale chcemy żeby nadal były dostępne w grupach związanych z obiadami. Wtedy tworzymy Nadgrupę (np. 1) z grup związanych z obiadami : dania z ziemniaków, dania z ryb, dania mięsne, dania warzywne itd. a następnie w definiowaniu produktów oznaczamy „frytki” jako „Dodatek dostępny w nadgrupie 1”.

Opcje globalne

F4 Numeracja F5 Nadgrupy F6 Opcje F7 Fiskalne F8 Zestawy F9 Wynos F10 Klawisze F11 Rezerwacje

Nadgrupa 1:	Wybórco
Nadgrupa 2:	Wszystkie
Nadgrupa 3:	Wszystkie
Nadgrupa 4:	Wszystkie
Nadgrupa 5:	Wszystkie
Nadgrupa 6:	Wszystkie
Nadgrupa 7:	Wszystkie
Nadgrupa 8:	Wszystkie
Nadgrupa 9:	Wszystkie
Nadgrupa 10:	Wszystkie

F12 OK Anuluj

Opcje

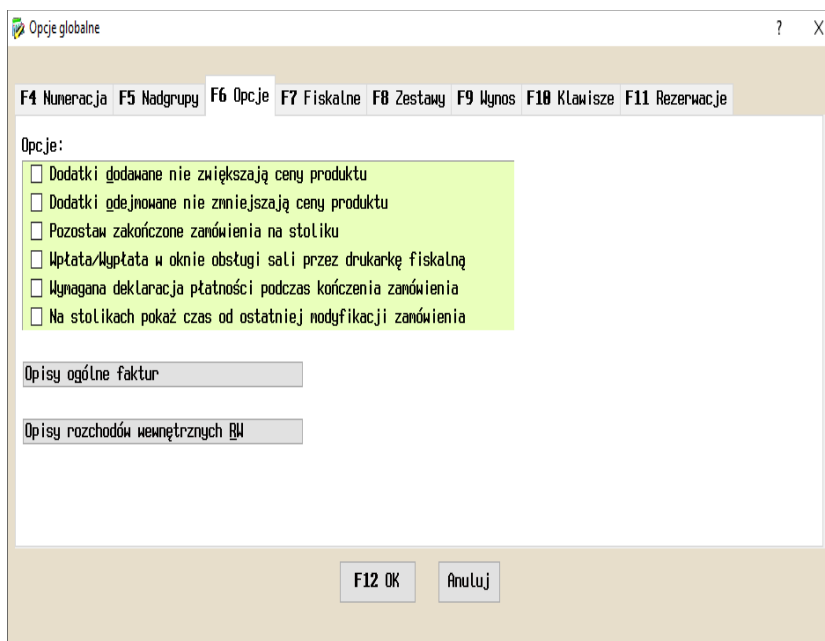

- **Dodatki dodawane nie zwiększają ceny produktu** – dodatki dodawane do produktu domyślnie zwiększają cenę za ten produkt, np. dodając frytki do sałatki z kurczaka zwiększamy jej cenę o wartość frytek. Zaznaczenie tej opcji powoduje, że po dodaniu dodatku do produktu jego cena nie będzie większa.
- **Dodatki odejmowane nie zmniejszają ceny produktu** – dodatki odejmowane od produktu domyślnie zmniejszają cenę za ten produkt, np. odjęcie krewetek z pizzy pomniejsza wartość pizzy o wartość krewetek. Zaznaczenie tej opcji powoduje, że po odjęciu dodatku do produktu jego cena nie będzie zmniejszona.
- **Pozostaw zakończone zamówienia na stoliku** – domyślnie, każde zamówienie gdy jest zapłacone i zakończone dokumentem sprzedaży zostaje usunięte ze stolika i z listy zamówień. Włączenie opcji powoduje, że zamknięte zamówienie nadal jest widoczne. Nie można już go modyfikować, ale można podglądać, np. aby zobaczyć co jeszcze jest do wydania z tego zamówienia.

- **Wpłata / Wyplata w oknie obsługi sali przez drukarkę fiskalną** – wpłaty i wypłaty z kasy, dostępne poprzez ikony umieszczone na oknie obsługi sali, domyślnie są drukowane na drukarce kuchennej. Włączenie tej opcji spowoduje, że te wpłaty i wypłaty będą drukowane przez drukarkę fiskalną.
- **Wymagana deklaracja płatności podczas kończenia zamówienia** – włączenie opcji spowoduje, że program nie będzie podpowiadał kwoty do zapłacenia, w momencie zamykania zamówienia.
- **Na stolikach pokaż czas od ostatniej modyfikacji zamówienia** – na stolikach umieszczonych na sali, standardowo, pokazywany jest czas jaki upłynął od złożenia zamówienia. Zaznaczenie tej opcji spowoduje, że będzie pokazywany czas od momentu ostatniej modyfikacji danego zamówienia, a nie od momentu jego złożenia.
- **Opisy ogólne faktur** - tworząc fakturę w Bistro można umieścić na niej wszystkie zamówione towary lub ogólny opis np. „usługa gastronomiczna”. W tym miejscu program pozwala na zdefiniowanie trzech różnych opisów uzależnionych od stawki VAT produktów. Program robiąc wpis na fakturze zsumuje wartość towarów w danej stawce VAT i wpisze ją dla pozycji z opisem ogólnym i PKWU stworzonym przez użytkownika.

The image shows a configuration window titled "Opisy ogólne - konfiguracja". It contains three input fields, each with a label and a dropdown arrow:

- VAT podst: PKWU: [input field]
- VAT obniż: PKWU: [input field]
- VAT pozostał: PKWU: [input field]

At the bottom of the window are two buttons: "OK" and "Anuluj".

- **Opisy rozchodów wewnętrznych RW** – zamykając rachunek mamy możliwość zamknięcia go dokumentem Rozchodu Wewnętrznego. Jest to wykorzystywane w przypadkach gdy nie może powstać dokument sprzedaży, ale produkty muszą zejść ze stanów magazynowych. W tym miejscu możemy zdefiniować różne rodzaje opisów dokumentów RW. Opisy tworzymy podając przeznaczenie np. „Cele reprezentacyjne szefa”; Typ rozchodu do wyboru jeden z trzech: Straty, Surowce, Zużycie – najczęściej będzie tu Zużycie; Uwagi do rozchodu np. „Impreza z klientami z Wrocławia”.

Słownik rozchodów

Przeznaczenie rozchodu:

Lp	Przeznaczenie	Opis

F12 OK ENTER Popraw INS Dopisz DEL Skasuj Anuluj

Wprowadź do słownika

F2 Przeznaczenie

F3 Typ rozchodu Straty

F4 Uwagi do rozchodu

F12 OK Anuluj

Fiskalne

Opcje globalne

F4 Numeracja F5 Nadgrupy F6 Opcje F7 Fiskalne F8 Zestawy F9 Wynos F10 Klawisze F11 Rezerwacje

Opcje fiskalne:

Pozwól na pracę po błędzie wydruku fiskalnego (np. brak papieru)

Zakaz dalszej pracy po błędzie wydruku fiskalnego

F12 OK Anuluj

- **Pozwól na dalszą pracę po błędzie wydruku fiskalnego (np. brak papieru)**– jeśli rachunek miał być zakończony wydrukiem na urządzeniu fiskalnym i z jakiegokolwiek powodu nie doszło do prawidłowego wydruku, to używając niniejszej funkcji można ustawić program tak, aby zezwalał na dalszą pracę.

- **Zakaz dalszej pracy po błędzie wydruku fiskalnego** – jeśli rachunek miał być zakończony wydrukiem na urządzeniu fiskalnym i z jakiegokolwiek powodu nie doszło do prawidłowego wydruku, to używając niniejszej funkcji można ustawić program tak, aby zabraniał dalszej pracy ponawiając transmisję na urządzenie fiskalne tak długo, aż uzyskany zostanie prawidłowy wydruk.

Zestawy

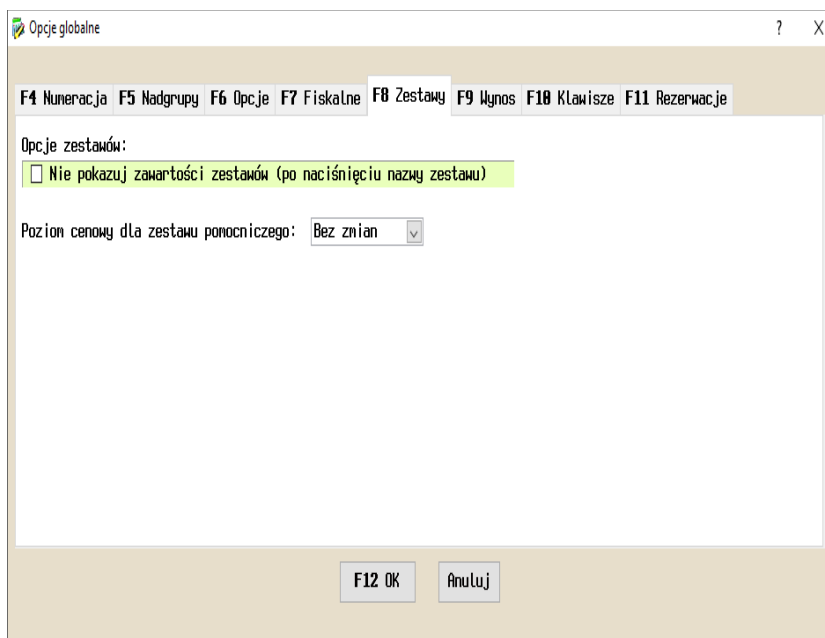

- **Nie pokazuj zawartości zestawów (po naciśnięciu nazwy zestawu)** – w domyślnym działaniu programu kliknięcie w rachunku na nazwie zestawu powoduje rozwinięcie zestawu i pokazanie jego składników, co może być przeszkodą w doborze dodatków do zestawu, gdyż możliwość ich pobrania wywołuje się w ten sam sposób. Zaznaczenie tej opcji spowoduje, że naciśnięcie na nazwie zestawu pokaże listę dodatków, a składniki będą widoczne pod klawiszem „Zwiń / Rozwiń zestaw”.

- **Poziom cenowy dla zestawu pomocniczego** – zestaw pomocniczy jest wykorzystywany do szybkiego wybierania wielu towarów (patrz rozdział Produkty → Zestawy). Jeśli wybierzemy poziom cenowy: „Bez zmian”, to wartość tego zestawu będzie sumą cen produktów wchodzących w jego skład według takiej ceny po jakiej się je sprzedaje pojedynczo. Jeśli wybierzemy poziom cenowy: „Cena 1” lub inna, to wartość tego zestawu będzie sumą cen produktów wchodzących w jego skład według Ceny 1 lub innej wybranej.

Wynos

Opcje globalne

F4 Numeracja F5 Nadgrupy F6 Opcje F7 Fiskalne F8 Zestawy F9 Wynos F10 Klawisze F11 Rezerwacje

Prowizja wg stref naliczaj od zamówień powyżej kwoty:

Koszt dostawy doliczaj do zamówień mniejszych niż:

Wybierz towar będący koszeniem dostawy

F12 OK Anuluj

- **Prowizja wg stref naliczaj od zamówień powyżej kwoty** – prowizje dla kierowców są naliczane wg schematu zapisanego przez użytkownika (opis funkcji znajduje się w rozdziale Na wynos → Strefy dostaw). Wprowadzenie tutaj kwoty minimalnej wartości rachunku oznaczonego „Dostawa do domu”, spowoduje, że prowizja dla kierowcy będzie naliczana tylko z rachunków na wartość wyższą niż podana tutaj. Pozostawienie tu wartości „zero” spowoduje naliczanie prowizji od każdej dostawy.

- **Koszt dostawy doliczaj do zamówień mniejszych niż** - jeśli chcemy doliczyć do zamówienia o niewielkiej wartości koszty transportu, to należy tu wprowadzić wartość rachunku oznaczonego „Dostawa do domu”, poniżej której zostanie doliczony do rachunku taki koszt dostawy (opis funkcji znajduje się w rozdziale Na wynos → Strefy dostaw).
- **Wybierz towar będący kosztem dostawy** – opcja umożliwiająca wskazanie towaru z magazynu, który będzie dopisywany do rachunków jako koszt dostawy (patrz rozdział Na wynos → Strefy dostaw).

Klawisze

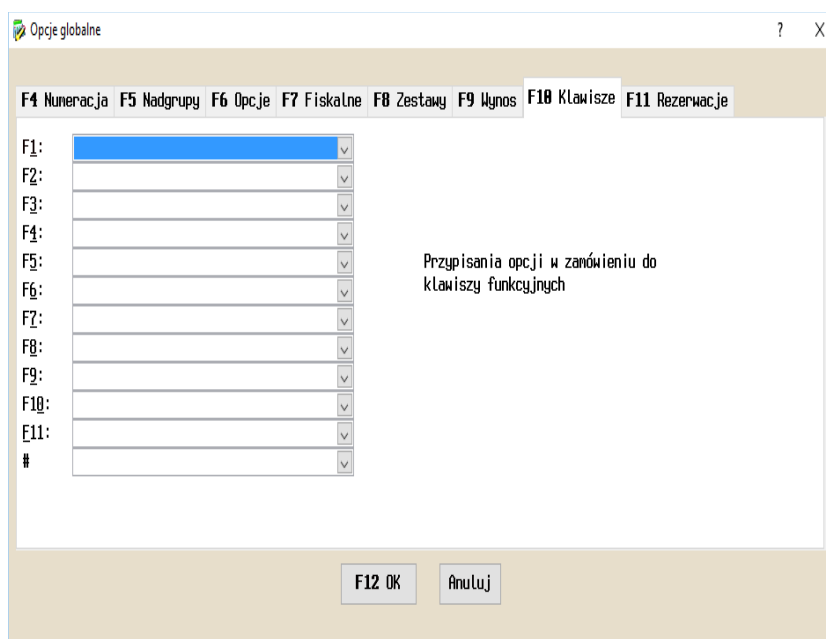

W tym miejscu program umożliwia przypisanie do wyszczególnionych klawiszy funkcyjnych opcji z zamówienia czyli możliwości jakie dają przyciski ułożone w rzędy na dole okna zamówienia. W domyślnym ustawieniu programu, niektóre funkcje mają swoje odpowiedniki w klawiszach funkcyjnych.

Rezerwacje

Opcje globalne

F4 Numeracja F5 Nadgrupy F6 Opcje F7 Fiskalne F8 Zestawy F9 Wynos F10 Klawisze F11 Rezerwacje

Aktualny nr rezerwacji: 2

Powiad. na stoliku: 15 minut przed rozpoczęciem rezerw.

F12 OK Anuluj

- **Aktualny nr rezerwacji** – numer jaki zostanie przypisany następnej utworzonej w programie rezerwacji.
- **Powiad. na stoliku minut przed rozpoczęciem rezerw.** - wprowadzamy tu wartość definiującą ile minut przed rozpoczęciem rezerwacji program ma pokazać powiadomienie na stoliku. Powiadomienie o rezerwacji w danym dniu to czerwona obwódka na stoliku od początku tego dnia, a powiadomienie o rozpoczynającej się rezerwacji to migająca czerwona obwódka na stoliku zaczynająca migać od godziny rezerwacji lub podaną tutaj ilość minut przed rozpoczęciem rezerwacji.

Dodatkowe

Znajdująca się tutaj opcja umożliwia sprzedaż naliczaną według czasu, np. rozliczenie czasu pobytu na sali zabaw dla dzieci.

Np.: klient przy wejściu płaci za pierwsze dwie godziny i dostaje paragon, a przy wyjściu dopłaca, jeśli przekroczył czas i dostaje paragon za dodatkowy czas pobytu. Czasami naliczanie opłaty wynika tylko z czasu trwania usługi, wtedy klient otrzymuje paragon za cały czas, przy wyjściu.

Poniżej pokazana opcja umożliwia naliczanie ilości wg przedziału czasowego.

Aby z tej opcji skorzystać należy wskazać grupę towarową, w obrębie której wszystkie towary będą się w ten sposób zachowywać. Zaznaczenie opcji **'Wyliczaj ilość wg poniższych reguł'** spowoduje używanie wprowadzonych reguł. Zaznaczenie opcji **'Wyliczaj za każdą rozpoczętą jednostkę czasu'** będzie skutkowało naliczeniem opłaty za rozpoczęte ale nie zakończone jeszcze minuty, godziny, lub dni. Program nalicza czas od chwili pobrania towaru do zamówienia do chwili kliknięcia na klawisz ilości dla tej pozycji i zatwierdzenia podanej przez program, zliczonej ilości czasu.

Na rysunku poniżej opisano ustawienie opcji dla przypadku, gdy dwie pierwsze godziny są opłacane przed wejściem. Wtedy **+/- stała** to odjęcie 120 minut (dwie godziny) wcześniej opłaconego czasu.

Opcje globalne

F4 Numeracja F5 Nadgrupy F6 Opcje F7 Fiskalne F8 Zestawy F9 Wynos F10 Klawisze F11 Rezerwacje Dod.

Grupa tow. dla wyliczania ilości wg czasu: wstęp

Opcje wyliczania ilości wg czasu:

- Wyliczaj ilość wg poniższych reguł
- Wyliczaj za każdą rozpoczętą jednostkę czasu

Testuj przykład: Wynik: 4,00

Wg:	Zakres od:	Do:	Mnożnik: +/-stała	
minut	0	0	1,00	-120
brak	0	0	0,00	0

Od: 01.07.2016 godz: 9:52:52
Do: 01.07.2016 godz: 11:55:52

F12 OK Anuluj

Opcje lokalne

Menu: Bistro > Konfiguracja > Opcje lokalne

Menu: Bistro > Restauracja > F4 Konfiguracja > F5 Opcje Lokalne

Znajduje się tutaj zestaw opcji umożliwiających skonfigurowanie lokalnych ustawień Bistro, to znaczy takich, które dotyczą konkretnego stanowiska komputerowego, na którym Bistro jest uruchomione.

Produkty

Opcje lokalne

F6 Produkty F7 Wtyczki F8 Wygląd F9 Inne Druk Alarmy Nr stanowiska

F4 Zakres magazynów: Wszystkie

F5 Zakres grup: Wszystkie

Obsługa zamówienia:

- Pytaj o ilość dla produktów niewagowych
- Pytaj o ilość dla produktów wagowych
- Pytaj o cenę dla wszystkich produktów
- Pytaj o cenę dla produktów z ceną ręczną
- Nie twórz grupy ze wszystkimi towarami w grupie 'inne'
- Ostrzegaj o braku na stanie podczas sprzedaży
- Odśwież bazę produktów po każdorazowym wyjściu z zamówienia

Stan magazynowy:

- Nie aktualizuj stanów po wydruku dokumentu

Produkcja:

- Produkuj na bieżąco towary, na które są receptury

F12 OK Anuluj

F4 Zakres magazynów / F5 Zakres grup – wybieramy tutaj te magazyny i grupy towarowe, z których towary mają być dostępne do sprzedaży w restauracji. Inne magazyny i grupy towarowe jeśli istnieją w programie, będą niewidoczne w Bistro. Np. udostępniamy magazyn „Dania gotowe” a nie udostępniamy magazynu „Surowce”

Obsługa zamówienia – zestaw opcji konfigurujących zachowanie programu w opcji obsługi zamówienia:

- **Pytaj o ilość dla produktów niewagowych** – podczas tworzenia zamówienia program będzie wymuszał na kelnerze wpisanie ilości zamawianego produktu. Domyślnie program przyjmuje zamawianą ilość jako jeden.
- **Pytaj o ilość dla produktów wagowych** – podobnie jak w opcji powyżej, ale dotyczy to produktów sprzedawanych na wagę, czyli z włączoną opcją „Sprzedaż wg wagi – pytaj o ilość” w definicji produktu.
- **Pytaj o cenę dla wszystkich produktów** – przy włączonej opcji program będzie wymuszał wybranie jednego z dostępnych poziomów cenowych dla danego kelnera. Należy podkreślić, że nie jest to opcja wymuszająca wpisanie ceny przez kelnera, tylko wybranie jednej z cen zdefiniowanych wcześniej. Wyjątkiem jest sytuacja, gdy wszystkie z cen są zerowe – wówczas kelner zostanie poproszony o ręczne wpisanie ceny.
- **Pytaj o cenę dla produktów z ceną ręczną** – w podstawowych ustawieniach, przy tworzeniu zamówienia, program dopisuje towar do listy zamawianych produktów nie pytając o cenę. Dzieje się tak także dla produktów, których status oznaczony jest jako „Cena wprowadzana ręcznie”. Gdy nie jest włączona niniejsza opcja, kelner będzie musiał później, przed zakończeniem zamówienia lub wydrukowaniem rachunku, dla takich produktów wpisać cenę. Zaznaczenie tej opcji, spowoduje, że wybór ceny dla takich produktów jest wymuszany natychmiast po pobraniu towaru do rachunku.
- **Nie twórz grupy ze wszystkimi towarami w grupie 'inne'** – czasami kelner nie może zidentyfikować grupy, w której jest dany produkt, a zamawianie w Bistro wymaga wybrania grupy produktów, a następnie danego produktu w grupie. Konieczne jest więc przeszukanie wszystkich grup, aby znaleźć produkt. Do takich celów służy właśnie grupa 'inne', gdzie wszystkie towary są zebrane razem. Włączenie tej opcji powoduje, że w grupie 'inne' są tylko produkty bez przypisanej grupy towarowej i wyszukiwanie towarów wymaga od kelnera przeszukiwania kolejno grupa po grupie w celu znalezienia towaru.
- **Ostrzegaj o braku na stanie podczas sprzedaży** – opcja informuje operatora, że danego produktu nie ma na stanie magazynowym.
- **Odśwież bazę produktów po każdorazowym wyjściu z zamówienia** – w chwili wejścia do restauracji program tworzy osobną listę wszystkich produktów, które są do dyspozycji w Bistro. W oparciu o tą listę pokazywane są towary w zamówieniu. Jeśli ktoś pracując na Small Business wprowadzi jakieś zmiany do produktów, to ta lista w Bistro nie będzie tych zmian widzieć, aż do momentu jej odświeżenia. Zaznaczenie niniejszej opcji spowoduje, że po każdym wyjściu z zamówienia lista produktów jest odświeżana.
- **Stan magazynowy - Nie aktualizuj stanów po wydruku dokumentu** – normalnie po wydruku (zamknięciu) zamówienia program aktualizuje stany magazynowe. Zaznaczenie tej opcji wyłącza aktualizowanie towarów w magazynie. Należy to później zrobić ręcznie, bezpośrednio

w każdym dokumencie (poprzez naciśnięcie klawisza F7 – zatwierdź) lub inną opcją umożliwiającą zbiorowe zatwierdzenie.

- **Produkcja – Produkuj na bieżąco towary, na które są receptury** – włączenie opcji umożliwia automatyczne utworzenie dokumentów produkcyjnych RW i PW (rozchodu składników i przychodu produktów) na produkty, które mają zdefiniowane receptury w momencie zamknięcia i zatwierdzenia zamówienia. Receptury na produkty należy zdefiniować w Small Business-ie. Włączenie opcji powoduje wyprodukowanie na bieżąco odpowiednich produktów pod warunkiem, że są na nie składniki. Opcja powoduje spowolnienie działania programu w chwili aktualizacji stanów magazynowych – tj. w chwili zatwierdzenia w magazynie po wydruku fiskalnym.

Wtyczki

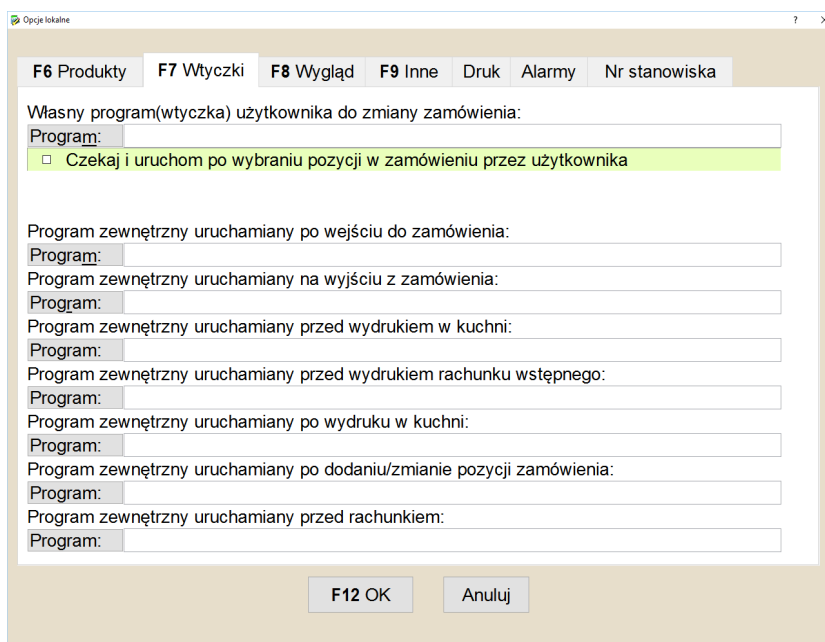

Program umożliwia poszerzenie swojej funkcjonalności poprzez dodanie zewnętrznych programów (wtyczek) do jego działania. W tym miejscu wskazujemy takie wtyczki, które mają zadziałać w konkretnym momencie pracy programu Bistro np. mogą zmieniać sposób działania zamówienia, albo uruchamiać się i wykonywać jakieś czynności w konkretnym momencie pracy Bistro.

Np. w opcji **Program uruchamiany po wejściu do zamówienia / wyjściu z zamówienia** – można wpisać ścieżkę do zewnętrznego programu mogącego wpłynąć na modyfikację zamówienia. Zewnętrzny program powinien odczytać plik zamówienia, który na chwilę uruchomienia programu jest zapisywany w pliku o nazwie „Zamowienie.txt” i odpowiednio go zmodyfikować dla swoich potrzeb. Operację taką można przeprowadzić przy wejściu oraz po wyjściu z bieżącego zamówienia. Przykładowo program taki

mógłby zawsze po wejściu do nowego zamówienia dodawać pozycję „opłata stała za stolik” o określonej cenie, aby kelner nie musiał o tym pamiętać.

Wygląd

Opcje lokalne

F6 Produkty F7 Wtyczki F8 Wygląd F9 Inne Druk Alarmy Nr stanowiska

Zamówienie

Kolejność grup: Wg użytkownika

Kolejność towarów: Brak

Kolejność dodatków: Brak

Wygląd napisów: Z dużej litery

F10 Czcionka produktów

Lista rachunków otwartych/na wynos

Kolejność: Sala, stolik, nr zamówienia

Zamówienia zalogowanego operatora zawsze na początku

F12 OK Anuluj

Kolejność grup, Kolejność towarów, Kolejność dodatków – opcja szeregująca grupy towarowe oraz produkty w oknie zamówienia. Jeżeli wybierzemy opcję „Brak”, to kolejność grup lub towarów jaką będzie widział operator będzie przypadkowa i zależna głównie od chronologicznej kolejności wpisywania do programu.

Wygląd napisów – opcja standaryzująca wygląd nazw towarów pokazywanych w zamówieniu. Opcja ma charakter wyłącznie kosmetyczny, poprawia czytelność i ergonomię pracy operatora.

Kolejność – opcja umożliwiająca układanie listy rachunków otwartych oraz rachunków na wynos. Można ustawić tę kolejność na od najstarszego od najmłodszego, albo wg kolejności Sala, stolik, nr zamówienia.

Zamówienia zalogowanego operatora zawsze na początku – opcja układająca listę rachunków otwartych i rachunków na wynos, w ten sposób, że po wejściu do listy rachunków, na początku, zawsze znajdują się te, które należą do zalogowanego w tej chwili operatora.

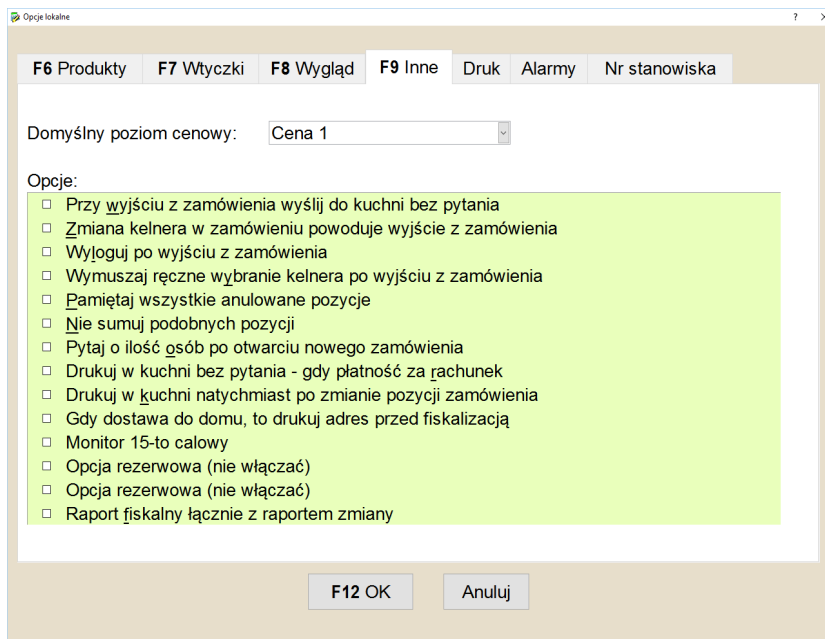

Domyślny poziom cenowy - domyślna cena produktów. Pozycje pobrane do zamówienia będą wyceniane w tym poziomie cenowym do chwili ewentualnej zmiany ceny przez kelnera.

Opcje

- **Przy wyjściu zamówienia wyślij do kuchni bez pytania** – opcja powoduje, że kelner nie musi pamiętać, aby przycisnąć klawisz wydruku w kuchni. W chwili wyjścia z zamówienia program wydrukuje w kuchni wszystkie zamówione przez klienta pozycje.
- **Zmiana operatora w zamówieniu powoduje wyjście z zamówienia** – opcja pomocna w przypadku, gdy jeden z kelnerów odszedł od komputera zapominając wyjść z zamówienia i pozostawiając swoje zamówienie. W sytuacji, gdy kelnerzy nie mają prawa do modyfikacji nie swoich zamówień spowodowałoby to blokowanie komputera do chwili przyścia uprawnionej osoby lub kelnera, który zapomniał zamknąć zamówienie.
- **Wyloguj po wyjściu z zamówienia** – opcja powodująca automatyczne wylogowanie się kelnera, w momencie gdy wychodzi on z zamówienia. Nie trzeba wtedy pamiętać o wylogowaniu się z systemu za każdym razem.

- **Wymuszaj ręczne wybranie kelnera po wyjściu z zamówienia** – włączenie opcji powoduje pojawienie się okna z listą kelnerów do ręcznego wyboru, po wyjściu z zamówienia. Na tym oknie dostępna jest też opcja wylogowania się.
- **Pamiętaj wszystkie anulowane pozycje** – opcja umożliwia zapamiętanie całej historii danego zamówienia. Po włączeniu każda modyfikacja zamówienia powodująca zmniejszenie ilości produktu jest zapamiętywana i może zostać odczytana i analizowana przez osobę uprawnioną. Gdy opcja nie jest włączona program pamięta w historii jedynie te pozycje, które zostały wysłane do kuchni, a następnie zostały anulowane. Opcja ma charakter kontrolny – możliwe jest sprawdzenie jakości pracy kelnerów. Informacja o stornowanych pozycjach pojawia się w raporcie kelnera i w raporcie zmiany.
- **Nie sumuj podobnych pozycji** – normalnie w przypadku, gdy do zamówienia zostanie dodana pozycja, która jest już w liście zamówionych produktów, program nie dodaje jej jako nowej, lecz zwiększa ilość poprzednio zamówionej pozycji w liście identycznego produktu (o ile już był wcześniej zamówiony). Po włączeniu opcji kolejne pozycje są kolejno dodawane do listy w takiej kolejności w jakiej były zamawiane.
- **Pytaj o ilość osób po otwarciu nowego zamówienia** – opcja wymusza pytanie o ilość osób siedzących przy stoliku. Ma to znaczenie wyłącznie w raportach kelnerskich. Chodzi głównie o współczynnik zysku przypadający na osobę (w odróżnieniu od zysku przypadającego na zamówienie).
- **Drukuj w kuchni bez pytania – gdy płatność za rachunek** – włączenie opcji powoduje wysłanie zamówienia do kuchni w chwili, gdy operator wybierze przycisk kończący zamówienie „Rachunek”.
- **Drukuj w kuchni natychmiast po zmianie pozycji zamówienia** - włączenie powoduje natychmiastowe wysłanie informacji do kuchni. Drukowanie jest po pobraniu nowej pozycji do zamówienia oraz w chwili modyfikacji.
- **Gdy dostawa do domu, to drukuj adres przed fiskalizacją** – W przypadku dostawy do domu w chwili zakończenia rachunku wydrukiem fiskalnym (formalnie kierowca powinien wręczyć paragon fiskalny klientowi) Bistro wydrukuje adres dostawy.
- **Monitor 15-to całowy** – zaznaczenie opcji umożliwia zoptymalizowanie wyświetlania, podczas pracy w Bistro, na 15-to całowym monitorze.
- **Raport fiskalny łącznie z raportem zmiany** - każdy raport możemy tworzyć oddzielnie w momencie dokonywania danego rodzaju rozliczeń. Jednak czasem może nie być konieczne powielanie rozliczenia. Zaznaczenie opcji spowoduje, że tworząc raport zmiany jednocześnie wydrukowany zostanie raport fiskalny.

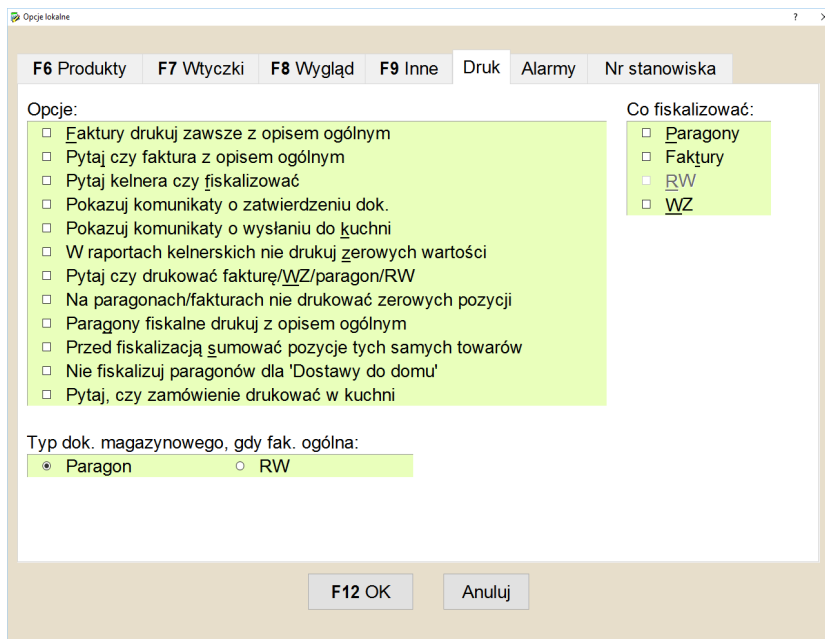

Opcje:

- **Faktury drukuj zawsze z opisem ogólnym** – opcja powoduje, że faktury są drukowane z opisem ogólnym. Na fakturze nie są umieszczane szczegółowe dane zamawianych pozycji (patrz rozdz. Opcje globalne \ Opcje \ Opisy ogólne).
- **Pytaj czy faktura z opisem ogólnym** – opcja umożliwia podjęcie decyzji w chwili wydruku faktury, czy ma ona być z opisem ogólnym, czy zawierać szczegółowe informacje zamawianych produktów.
- **Pytaj kelnera czy fiskalizować** – opcja pyta kelnera, czy dokument ma zostać zafiskalizowany.
- **Pokazuj komunikaty o zatwierdzeniu dok.** - opcja pokazuje komunikat o wygenerowaniu dokumentu paragonu, faktury, WZ i RW.
- **Pokazuj komunikaty o wysłaniu do kuchni** – pokazywany jest komunikat, że w kuchni wydrukowano zamawiane pozycje.

- **W raportach kelnerskich nie drukuj zerowych wartości** – nie są drukowane pozycje, których wartość wynosi zero. Dzięki temu zaoszczędza się papier, a wydruk posiada tylko istotne elementy raportu.
- **Pytaj czy drukować fakturę / WZ / paragon / RW** – przed wydrukiem danego dokumentu program prosi o potwierdzenie wydruku.
- **Na paragonach / fakturach nie drukować zerowych pozycji** – nie drukuje pozycji z zerowymi wartościami na paragonach i fakturach. Opcja powinna być włączona. Pozycje zerowe ukazują się na fakturach w przypadku zestawów z ceną własną. Jeżeli opcja nie zostanie włączona, to zestawy takie będą drukowane w ten sposób, że główna pozycja zestawu będzie miała cenę, zaś pozycje wchodzące w skład zestawu będą drukowane z zerowymi wartościami.
- **Paragony fiskalne drukuj z opisem ogólnym** – włączenie opcji umożliwia wydruk paragonów fiskalnych z opisem ogólnym. Opcja działa w ten sposób, że przed wydrukiem, nazwa produktów jest zamieniana na opis ogólny. Paragony drukują się z taką samą ilością pozycji jaka jest w zamówieniu w odróżnieniu od wydruku faktur z opisem ogólnym, gdzie pozycje są zbijane wg tej samej stawki VAT.
- **Przed fiskalizacją sumować pozycje tych samych towarów** – opcja optymalizująca wydruk paragonu w ten sposób, że sumując te same pozycje pobrane do rachunku, uzyskamy mniejszą ilość linii na wydruku paragonu, co przekłada się na oszczędność papieru.
- **Nie fiskalizuj paragonów dla „Dostawy do domu”** - tworząc zamówienie z dostawą do domu możemy ją zamknąć rachunkiem, który zabierze ze sobą kierowca, w celu przekazania klientowi. Ale jeśli ten rachunek był zafiskalizowany a klient z różnych powodów nie odbierze zamówienia, to nie da się już cofnąć fiskalizacji. Zaznaczenie opcji da możliwość zamknięcia zamówienia, ale nie wyśle go na urządzenie fiskalne. Będzie można to zrobić później, z poziomu rejestru rachunków zamkniętych, poprzez opcję „Fiskalizuj”.
- **Pytaj, czy zamówienie drukować w kuchni** – zaznaczenie opcji spowoduje, że w momencie gdy kelner przycisnie przycisk „Zamówienie do kuchni” to program zapyta czy drukować na drukarce kuchennej. Jeśli anulujemy to pytanie, to program nic nie wydrukuje, ale jednocześnie oznaczy rachunek jako wydrukowany w kuchni.

Typ dok. magazynowego, gdy fak. ogólna – W przypadku wydruku faktury z opisem ogólnym, należy wybrać, jaki typ dokumentu magazynowego ma zostać wygenerowany dla celów aktualizacji stanów magazynowych. Może to być dokument rozchodu wewnętrznego magazynowego RW lub może to być paragon.

- **Paragon** – przy wyborze paragonu jest on dokumentem rozchodu produktów z magazynu oraz jednocześnie jest wysyłany do drukarki fiskalnej. Drukowany paragon fiskalny zawiera szczegółowe informacje zamawianych produktów.
- **RW** – przy wyborze rozchodu wewnętrznego jako dokumentu magazynowego dokumentem fiskalizowanym jest faktura z opisem ogólnym. Drukowany paragon fiskalny nie zawiera w tym wypadku szczegółowych informacji o zamawianych produktach.

Co fiskalizować – opcja umożliwia ustalenie, które dokumenty mają zostać wysłane do drukarki fiskalnej.

Alarmy

Opcje lokalne

F6 Produkty F7 Wtyczki F8 Wygląd F9 Inne Druk Alarmy Nr stanowiska

Alarmy po zatwierdzeniu przez kucharza:

Użyj głośnika systemowego dla alarmu dla kelnera Test

Plik z dźwiękiem alarmu po zatwierdzeniu dania przez kucharza:

Plik: Test

F12 OK Anuluj

Opcje umieszczone w zakładce Alarmy służą do komunikacji pomiędzy kuchnią a kelnerem. W momencie, gdy kucharz na swoim ekranie dotykowym oznaczy danie jako gotowe, na komputerze kelnerów włącza się alarm. Alarmy działają tylko w sytuacji, gdy w kuchni jest zainstalowany ekran dotykowy i włączona jest opcja „Wysyłaj pozycje do terminala kuchennego” w menu: Bistro->Konfiguracja terminala kuchennego i powiadamiacza.

Nr stanowiska

Rozliczając kelnerów na zmianie, można to zrobić na każdym punkcie lub stanowisku pracy osobno. W tym miejscu wprowadzamy na każdym stanowisku (komputerze) numer stanowiska, który będzie wykorzystywany do tych raportów zmiany. Na przykład: jeśli są trzy komputery w sieci obsługujące Bistro, jeden z nich to ogródek piwny na parterze a dwa z nich to restauracja na piętrze, i chcemy rozliczyć osobno te dwa punkty, to na parterze wpisujemy w tej opcji nr 1, a na piętrze w obydwu komputerach wpisujemy nr 2.

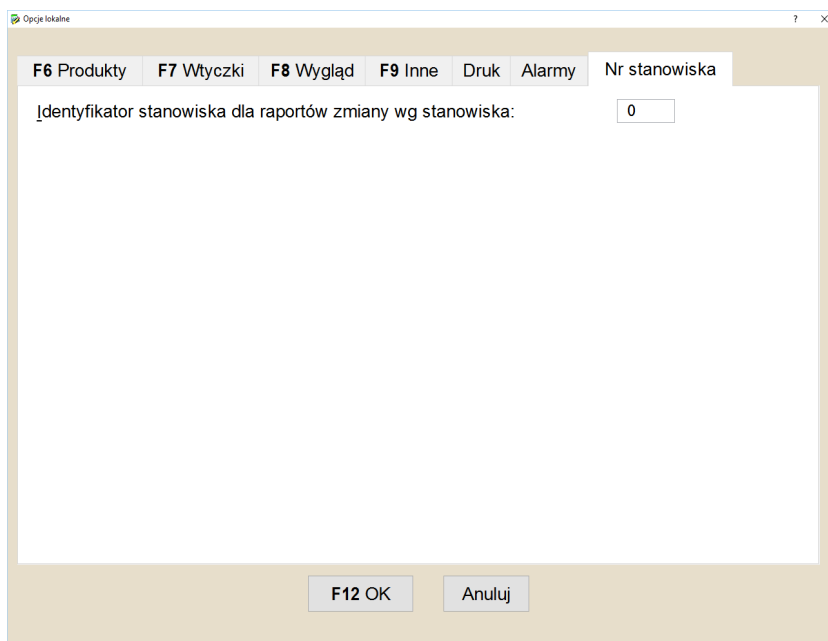

Opcje lokalne

F6 Produkty F7 Wtyczki F8 Wygląd F9 Inne Druk Alarmy Nr stanowiska

Identyfikator stanowiska dla raportów zmiany wg stanowiska:

F12 OK Anuluj

Definiowanie stolików

Menu: Bistro > Konfiguracja > Definicja sali > F4 Definiuj stoliki

Menu: Bistro > Restauracja > F4 Konfiguracja > F2 Stoliki

Ustalanie wyglądu sali

Stoliki - Bistro może obsługiwać do 99 sal. W każdej sali może być umieszczonych maksymalnie 77 stolików w matrycy 11 kolumn, 7 rzędów. Stoliki mogą przybierać dowolną wielkość i kształt w obrębie czworokąta i owalu. Mogą być poukładane na tle skomponowanym z udostępnionych w programie elementów lub na tle użytkownika. Umieszczenie stolika w odpowiednim miejscu sali polega na wybraniu przycisku „Stoliki”, a następnie na kliknięciu w odpowiednim miejscu sali. Program zapyta o kształt stolika i ilość osób.

DODAWANIE STOLIKÓW: kliknij w miejscu, gdzie ma stać stół
USTAWIANIE STOLIKÓW: kliknij na stoliku, a potem na strzałkach by zmienić jego położenie lub rozmiar

The screenshot displays a software interface for configuring a dining room. At the top, there are two instructions: 'DODAWANIE STOLIKÓW: kliknij w miejscu, gdzie ma stać stół' and 'USTAWIANIE STOLIKÓW: kliknij na stoliku, a potem na strzałkach by zmienić jego położenie lub rozmiar'. The main workspace shows a grid of 10 square tables, each labeled with a number (1-10) and '[4os]'. To the right of the grid is a sidebar with three options: 'Sala' (with a green up arrow and '01'), 'Tło sali' (with a grid icon), and 'Bez tła' (with a red prohibition sign). At the bottom, there is a toolbar with various icons for moving, rotating, and deleting tables, as well as buttons for 'Stoliki', 'Numery', 'Opis', 'Ekr.dotyk', and 'Wyjście'.

DODAWANIE STOLIKÓW: kliknij w miejscu, gdzie ma stać stolik
USTAWIANIE STOLIKÓW: kliknij na stoliku, a potem na strzałkach by zmienić jego położenie lub rozmiar



przycisk umożliwia ustawienie stolików i dodatkowych elementów na sali. Po jego naciśnięciu pojawi się okno z możliwością wyboru dwóch zakładek.

Wstaw stolik – na tej zakładce umieszczone są szablony prostokątnych i okrągłych stolików jakich można używać na sali z jednoczesną podpowiedzią ilości osób. Oznaczenie ilości osób ma charakter tylko i wyłącznie informacyjny i nie rzutuje w żaden sposób na ilość i zawartość składanych na stoliku zamówień. Stoliki ze znakiem [X] nie mają przyporządkowanej liczby osób i można ich używać do oznaczenia punktów ze zmienną ilością klientów.

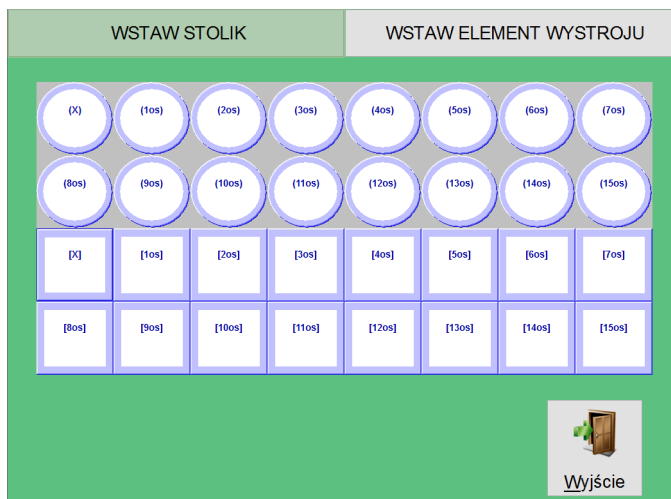

Wstaw element wystroju – na tej zakładce umieszczone są szablony elementów tła jakie można używać tworząc tło sali.

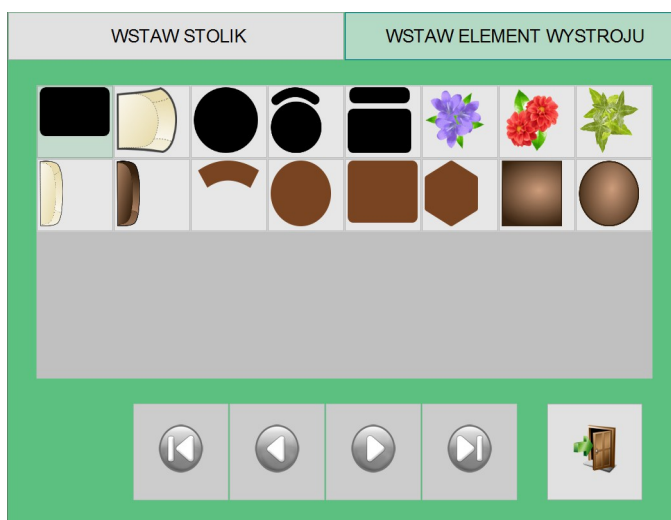



W odpowiednim ułożeniu stolików i elementów wystroju pomocne są klawisze zmieniające położenie i kształt. Każdy element można rozciągać w pionie i poziomie, ścisnąć w pionie i poziomie, obracać zgodnie lub przeciwnie do ruchu wskazówek zegara, przesunąć w górę, w dół, w prawo i w lewo, oraz umieszczać na wierzchu lub pod spodem, a jeśli jest taka potrzeba to go usunąć klawiszem kosza:

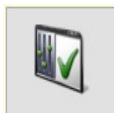

Edycja właściwości stolika lub elementu - pod tym jednym klawiszem ukryta jest możliwość edytowania wszystkich właściwości stolika bądź elementu wystroju sali.

Nr stolika:	<input type="text" value="1"/>	Wsp.X:	<input type="text" value="22"/>	Szer:	<input type="text" value="21"/>
		Wsp.Y:	<input type="text" value="12"/>	Wys:	<input type="text" value="3"/>
Opis:	<input type="text"/>				
	<input type="button" value="OK"/>				

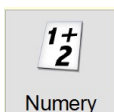

Numery przycisk umożliwia zdefiniowanie numeru stolika. Po jego wybraniu, a następnie kliknięciu na dany stół program poprosi o wpisanie numeru stolika.

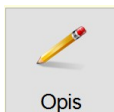

Opis przycisk umożliwia zdefiniowanie nazwy stolika. Np. „Przy kominku”.



Ekr.dotyk opcja włącza lub wyłącza pokazywanie klawiatury ekranowej w chwili wpisywania numeru lub opisu stolika.



przycisk całkowitego wyjścia z okna definiowania stolików.



przyciski umożliwiające poruszanie się pomiędzy salami: środkowy wskazuje numer sali na której się znajdujemy, strzałkami przechodzimy do następnej lub poprzedniej sali.



opcja umożliwia wstawienie własnego tła sali poprzez wskazanie pliku z tłem (pliki mogą być w formacie *.jpg; *.jpeg; *.png; *.ping; *.tif; *.tiff; *.bmp)



opcja służąca do wykasowania wstawionego, własnego tła dla sali.

Konfiguracja drukarki systemowej

Menu: Bistro > Konfiguracja > Konfiguracja drukarki systemowej

Menu: Bistro > Restauracja > F4 Konfiguracja > F9 Drukarka systemowa

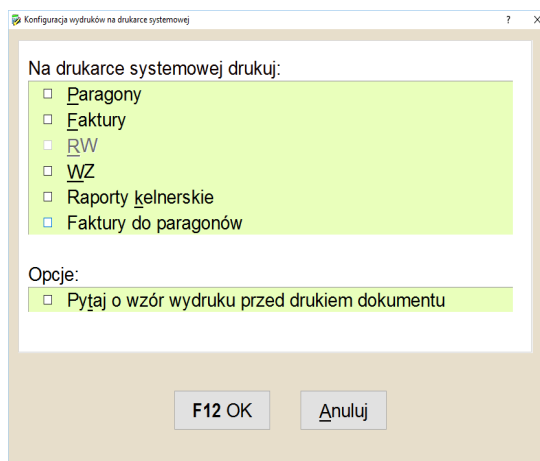

Drukarka systemowa, to drukarka zdefiniowana bezpośrednio w Small Business-ie, służąca do wszelakiego rodzaju wydruków (np. faktury, ewidencje, deklaracje). W Bistro istnieje możliwość jednoczesnego wykorzystania drukarek kuchennych i systemowych do wydruku dokumentów i raportów kelnerskich. Nie można jednak wykorzystywać drukarek systemowych do innych wydruków tj. drukowania zamówień w kuchni, wiadomości dla kucharza, kwitów „na wynos” itp. Od użytkownika zależy, które z możliwych typów dokumentów mają zostać wydrukowane na drukarce kuchennej, a które na systemowej. Możliwe jest także jednoczesne drukowanie na drukarce kuchennej i drukarce systemowej. Zwykle najlepszym rozwiązaniem jest zastosowanie drukarki systemowej do wydruku faktur, choć wydruk na drukarce kuchennej o szerokości paska papieru 80mm też spełnia wymagania stawiane fakturom VAT.

Na drukarce Systemowej drukuj – opcja umożliwia ustalenie, które typy dokumentów mają zostać wydrukowane na drukarce systemowej.

Opcje – Pytaj o wzór wydruku przed drukiem dokumentu – opcja powoduje pokazanie wraz z możliwością wyboru, dostępnych wzorów wydruków dla danego typu dokumentu (faktura, WZ), tak jak jest to pokazywane w Small Business-ie przed wydrukiem.

Konfiguracja drukarek kuchennych

Menu: Bistro > Konfiguracja > Konfiguracja drukarek kuchennych

Menu: Bistro > Restauracja > F4 Konfiguracja > F8 Drukarki kuchenne

Bistro umożliwia zdefiniowanie 6 drukarek kuchennych. Jako drukarki kuchenne rozumiane są urządzenia podłączane do portu szeregowego lub portu USB, choć można znaleźć także urządzenia podłączane do portu LPT. Bistro zostało tak skonstruowane, że drukarki mogą być podłączone do dowolnego komputera w sieci. Jeżeli drukarka będzie tak używana, to należy uruchomić program zdalnego dostępu:

www.symplex.eu/download/comserwer.exe

Drukarki konfiguracja													
Lp	Nazwa	Typ	Włączona	Kuchnia	R. wst...	Wiad...	Raport	Fakt...	WZ	RW	Zwrot	Na wy...	Para...
1	Drukarka w barze	IBM4610	Tak	Tak	Tak	Tak	Tak	Tak	Tak	Tak	Tak	Tak	Tak
2	Drukarka #2	Epson T...	Tak	Tak							Tak		
3	Drukarka #3	Mera	Nie										
4	Drukarka #4	Text	Nie										
5	Drukarka #5												
6	Drukarka #6												

Konfiguracja	Włącz/Wyłącz	Ustaw domyślnie	Eksport ustawień	Import ustawień
F2 Wydruk w kuchni	F7 Kredyt hotelowy	F12 Paragon fisk. (dodatek)		
F3 Rachunek wstępny	F8 Dokumenty			
F4 Wiadomość dla kucharza	F9 Faktura niefiskalna			
F5 Raporty kelnerskie	F10 Paragon niefiskalny			
F6 Rachunek 'na wynos'	F11 Dokument WZ			Wyjście

Konfiguracja – w opcji ustala się sprzętową konfigurację połączenia z drukarką oraz inne parametry wynikające ze specyfiki urządzenia. (patrz opis poniżej).

Włącz / Wyłącz – opcja aktywuje lub wyłącza wydruk na danej drukarce kuchennej.

Ustaw domyślnie – opcja służy ustawieniu domyślnych parametrów dla danego typu drukarki kuchennej. Opcję należy wywołać po ustaleniu typu urządzenia ustawianego w F2 ustawienia komunikacji. umożliwia wpisanie nazwy drukarki np. „Drukarka w barze”.

Eksport ustawień – opcja służy do wyeksportowania stworzonych przez użytkownika ustawień konfiguracji drukarki kuchennej, do pliku. (*.ini) Program eksportuje ustawienia jednej drukarki, tej na której w danym momencie ustawiony jest kursor.

Import ustawień – opcja służy do zaimportowania stworzonych wcześniej przez użytkownika, lub stworzonych w innym programie, ustawień konfiguracji drukarki kuchennej, z pliku. (*.ini) Program importując pyta czy ma zaimportować ustawienia tej drukarki na której w danym momencie ustawiony jest kursor.

Konfiguracja – Ogólne

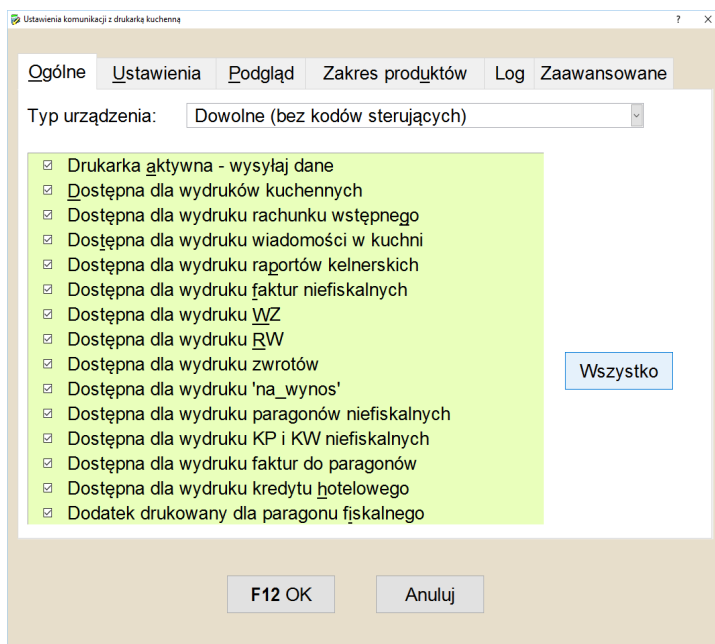

Typ urządzenia – wybieramy tutaj typ drukarki kuchennej jakiej będziemy używać. Może to być urządzenie typowo przeznaczone do wydruków w kuchni, albo drukarka fiskalna, która może być zastosowana jako kuchenna. W zależności od danego typu urządzenia program ustala odpowiednie kody sterujące drukarką, w związku z czym bardzo ważne jest, aby właściwie ten typ ustalić. W przypadku, gdy dysponujemy drukarką, której nie ma w liście, najbezpieczniej jest ustawić typ: „Dowolne (bez kodów sterujących)”. W takim wypadku uzyskamy pewność, że wydruk powinien być czytelny, choć pozbawiony wyróżnień, powiększeń i pogrubień. Drugim bezpiecznym ustawieniem jest typ: „Dowolne (emulacja Epson)”. W tym wypadku program będzie wysyłał już informacje o wyróżnieniach tekstu.

Drukarka aktywna – wysyłaj dane – włączenie opcji umożliwia wysyłanie wydruków na drukarkę. Opcja działa tak samo jak Włącz/Wyłącz.

Dostępna dla wydruków kuchennych – włączenie opcji umożliwia wysyłanie wydruków kuchennych do drukarki. Wydruki kuchenne to między innymi wydruki zamówień oraz wydruki anulacji zamówień.

Dostępna dla wydruku rachunku wstępnego – włączenie opcji umożliwia wysyłanie wydruku rachunku wstępnego do drukarki. Rachunek wstępny jest to rachunek zanoszony klientowi przed akceptacją całości zamówienia.

Dostępna dla wydruku wiadomości w kuchni – włączenie opcji umożliwia wysyłanie wydruku wiadomości dla kucharza. Wiadomości są przesyłane do kuchni w przypadku, gdy nie ma bezpośrednio możliwości porozmawiania z kucharzem na temat zgłoszonego zamówienia.

Dostępna dla wydruku raportów kelnerskich – włączenie opcji umożliwia wysyłanie wydruków raportów kelnerskich do drukarki.

Dostępna dla wydruku faktur niefiskalnych / WZ / paragonów niefiskalnych – włączenie opcji umożliwia wysyłanie wydruków tych dokumentów do drukarki kuchennej.

Dostępna dla wydruku Dokumentów: RW / zwrotów / KP i KW niefiskalnych / faktur do paragonów – włączenie opcji umożliwia wysyłanie wydruków dokumentów do drukarki kuchennej. Ze względu na to, że papier drukarki kuchennej ma ograniczoną szerokość, formaty tych wydruków zostały na stałe zaimplementowane w Bistro i nie są dostępne ich modyfikacje.

Dostępna dla wydruku 'na wynos' – włączenie opcji umożliwia wysyłanie wydruków związanych z zamówieniami „na wynos”. Wydruki zamówień „na wynos” można skierować na drukarkę drukującą na nalepkach dla umożliwienia naklejenia ich na opakowania produktów. Zawierają one informacje umożliwiającą kierowcy dostarczenie zamówienia pod wskazany adres.

Dostępna dla wydruku kredytu hotelowego – włączenie opcji umożliwia wydruk na drukarce kuchennej dokumentu potwierdzającego dopisanie wartości rachunku z Bistro, do rachunku hotelowego konkretnego pokoju, w module Hotel programu Small Business. Wydruk następuje po wybraniu w rachunku szczegółowym opcji „Hotel”. Taki wydruk z podpisem klienta jest potwierdzeniem, że klient nie zapłacił za posiłek w restauracji i musi to uregulować w płatności za hotel.

Dodatek drukowany dla paragonu fiskalnego – włączenie opcji umożliwia wydruk na drukarce kuchennej, dodatku do paragonu, na którym będzie przedstawiony graficznie, nr zamówienia jakie złożył klient. Gdy mamy zastosowane wyświetlanie na sali informacji dla klientów o tym, które zamówienie jest aktualnie w przygotowaniu, a które jest gotowe do odbioru, to wydruk taki będziemy przekazywać klientom po złożeniu zamówienia.

Konfiguracja – Ustawienia

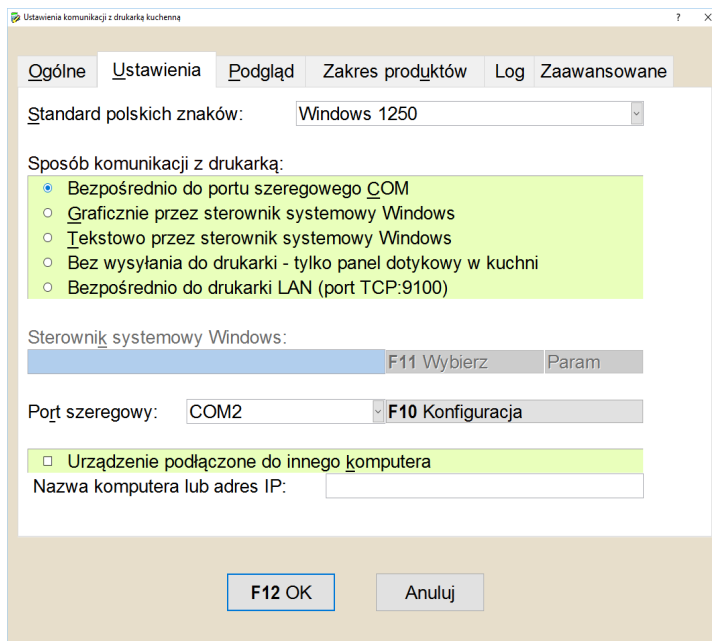

Standard polskich znaków – strona kodowa polskich znaków w drukarce.

Sposób komunikacji z drukarką– Należy w pierwszej kolejności ustawić „**Bezpośrednio do portu szeregowego COM**”. W drugiej kolejności „**Tekstowo przez sterownik systemowy Windows**”. Jeżeli jednak urządzenie nie może być sterowane kodami sterującymi, to wybrać należy „**Graficznie przez sterownik systemowy Windows**”. Z tego rozwiązania należy korzystać wyłącznie w ostateczności, gdy wszystkie możliwe sposoby skomunikowania się z drukarką zawiodły. Przesyłanie informacji w formie graficznej jest czasochłonne, zwłaszcza przez łącze szeregowe.

Jeżeli nie posiadamy drukarki kuchennej lub będziemy korzystali z panelu dotykowego w kuchni zamiast drukarki, to należy włączyć opcję „**Bez wysyłania do drukarki – tylko panel dotykowy**”. Wtedy wydruki nie są kierowane na drukarkę.

Sterownik systemowy Windows /F11 Wybierz – W przypadku niektórych drukarek, np. części drukarek podłączanych przez port USB, brak jest tzw. wirtualnego portu szeregowego przez który Bistro mogłoby wysłać dane do urządzenia. W takim wypadku konieczne jest zainstalowanie sterownika drukarki dołączonego zwykle na CD-ROM. Bistro w takim wypadku będzie wysyłało wydruki przez systemowy sterownik urządzenia. Takie rozwiązanie powinno być rozwiązaniem ostatecznym, gdy nie ma możliwości ustalenia portu szeregowego lub gdy drukarka podłączana jest przez port LPT. W przypadku sterownika Windows nie ma możliwości zwrotnej komunikacji z drukarką. Nie znany jest więc status wydruku, bowiem tym zajmuje się spooler drukarki Windows.

Port szeregowy/ F10 Konfig. - umożliwia skonfigurowanie portu, do którego podłączona jest drukarka oraz parametrów transmisji. Parametry powinny być identyczne jak ustawione w drukarce.

Urządzenie podłączone do innego komputera – opcję włączamy, gdy drukarka podłączona jest do innego komputera w sieci. Na komputerze, do którego jest podłączona drukarka należy uruchomić program pośredniczący w komunikacji: www.symplex.eu/download/comserwer.exe

Konfiguracja – Podgląd

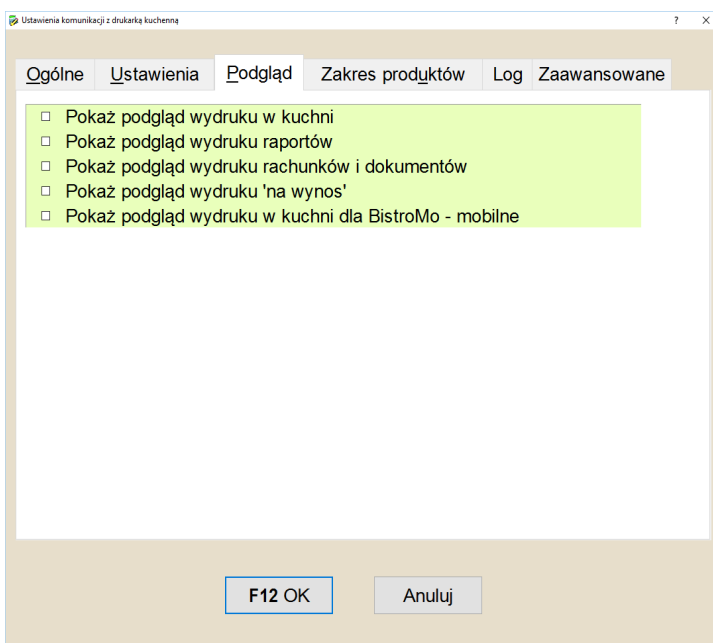

W zakładce można włączyć pokazywanie wyglądu wydruku przed jego fizycznym wysłaniem do drukarki w zależności od typu wydruku. Zwykle podgląd włącza się dla raportów, które użytkownicy nie chcą drukować, a jedynie chcą mieć możliwość rozliczenia kelnerów na zmianie. Po pokazaniu podglądu można po jego obejrzeniu anulować wydruk zamiast drukować.

Konfiguracja - Zakres produktów

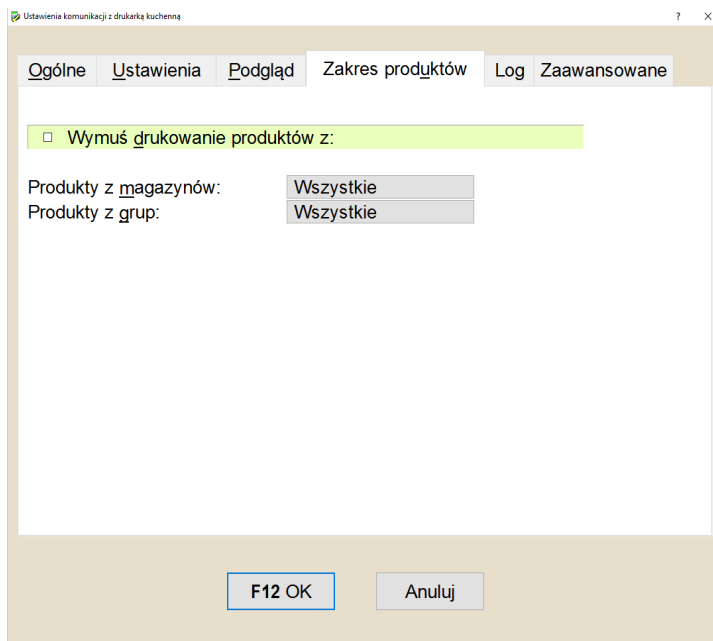

Wymuś drukowanie produktów z – opcja włącza wybranym produktom flagę wysyłania do drukarek kuchennych. Pomocna w przypadku, gdy określone grupy produktów (np. z magazynu „Kuchnia” oraz „Bar”) mają być zawsze wysyłane do określonej drukarki kuchennej. W takim wypadku nie jest konieczne ustawienie przez użytkownika numeru drukarki kuchennej w chwili definiowania cech towaru. Wystarczy zaznaczyć opcję wysyłania do drukarki odpowiedniej grupy.

Produkty z magazynów / Produkty z grup – opcje pokazują listy magazynów i grup umożliwiając wybranie zakresu.

Konfiguracja - Log

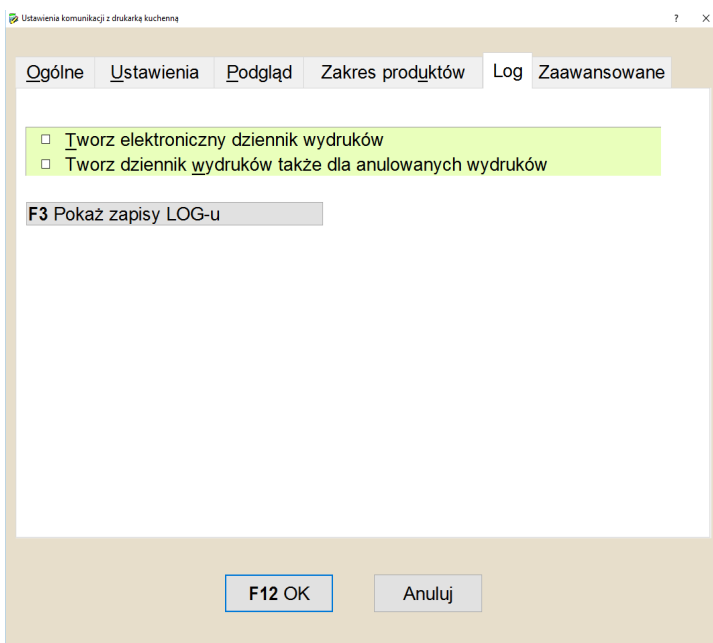

W zakładce można włączyć zapisywanie w archiwum wszystkich wydruków drukowanych na danej drukarce kuchennej tzw. Dziennik elektroniczny. W takim wypadku program będzie archiwizował wydruki z ostatnich 100 dni. Istnieje też możliwość aby w dzienniku rejestrowały się także anulowane wydruki. Klawisz „F3 Pokaż zapisy z LOG-u”, pokazuje zarejestrowane zapisy.

Konfiguracja - Zaawansowane

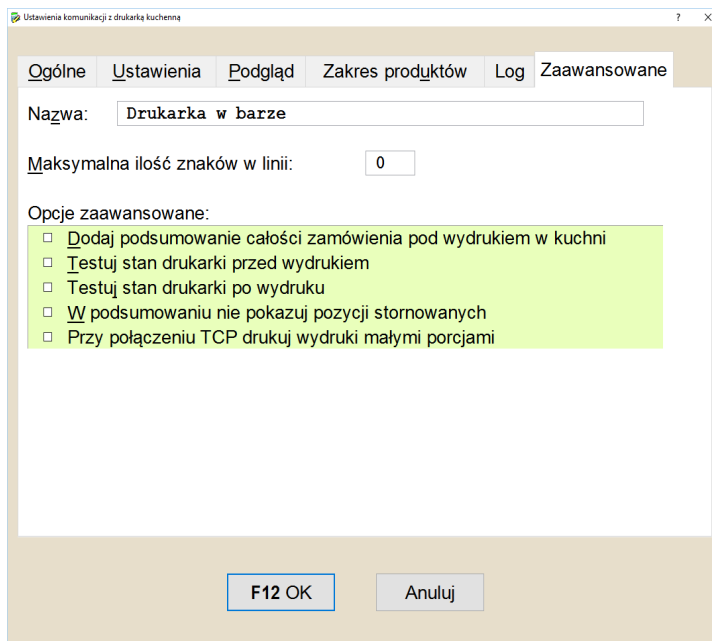

Nazwa – umożliwi wpisanie nazwy drukarki np. „Drukarka w barze”.

Maksymalna ilość znaków w linii – to ilość znaków jaka będzie wysyłana do drukarki kuchennej dla jednej linii wydruku. Pozostawienie wartości „zero” spowoduje że będzie to taka ilość znaków jaką wyśle program.

Dodaj podsumowanie całości zamówienia pod wydrukiem w kuchni – jeśli wyślemy zamówienie do kuchni to na wydruku w kuchni pokażą się po kolei wszystkie zamówione pozycje. Jeśli włączymy tą opcję to na wydruku, na końcu, pokażą się jeszcze raz te same pozycje, ale z podsumowaniem ilości każdej z nich. Np. gdy na rachunku jest jedna herbata i dwa razy kawa to w podsumowaniu będzie: herbata 1, kawa 2. Jeśli do wysłanego wcześniej do kuchni rachunku, dodamy jeszcze taką samą pozycję jaka już na nim wcześniej była (np. jedną kawę), to bez włączenia tego podsumowania, u kucharza wydrukuje się jedna dodana pozycja (będzie wydrukowane kawa 1), a z włączoną opcją podsumowania wydrukuje się ta pozycja, i pod spodem jeszcze raz, z łączną ilością tej pozycji na rachunku (będzie wydrukowane kawa 1, Podsumowanie: kawa 3). Daje to informację kucharzowi o tym, jak wygląda teraz całe zamówienie.

Testuj stan drukarki przed wydrukiem – włączenie opcji spowoduje, że przed wydrukiem na drukarce kuchennej zostanie wysłana informacja o testowaniu gotowości pracy drukarki kuchennej. W przypadku otrzymania zwrotnej informacji z drukarki o braku gotowości do pracy (np. brak papieru, nie domknięta klapka) program nie wyśle wydruku, tylko poinformuje o tym kelnera. Opcja przydatna w przypadku gdy

kelner przekazuje informacje do kuchni tylko tą drogą i nie ma możliwości sprawdzić czy kucharz na pewno odebrał wiadomość.

Testuj stan drukarki po wydruku – opcja działająca jak poprzednia, z tym, że stan drukarki jest sprawdzany już po wydruku, czyli kelner wie jaki jest stan drukarki przed kolejnym wydrukiem, trochę wcześniej.

W podsumowaniu nie pokazuj pozycji stornowanych – włączenie opcji spowoduje, że w podsumowaniu opisanym powyżej (Dodaj podsumowanie całości zamówienia pod wydrukiem w kuchni) nie będą uwzględniane pozycje stornowane.

Przy połączeniu TCP drukuj wydruki małymi porcjami – w pewnych sytuacjach drukarki mogą nie zdążyć odebrać wszystkich danych z komputera. Włączenie tej opcji spowoduje wydruk. Dane wysyłane są w takim wypadku bajt po bajcie.

Definiowanie wyglądu wydruków

Definiowanie wyglądu wydruku dla poszczególnych druków następuje w opcjach:

- F2 Wydruk w kuchni
- F3 Rachunek wstępny
- F4 Wiadomość dla kucharza
- F5 Raporty kelnerskie
- F6 Rachunek 'na wynos'
- F7 Kredyt hotelowy
- F8 Dokumenty
- F9 Faktura niefiskalna
- F10 Paragon niefiskalny
- F11 Dokument WZ
- F12 Paragon fisk. (dodatek)

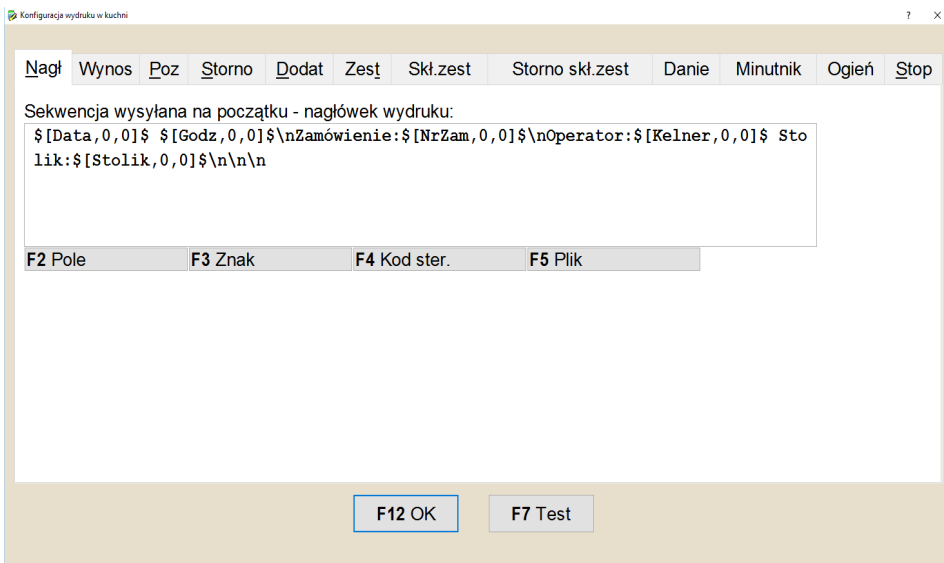

W poszczególnych konfiguracjach ustala się informacje wysyłane do druku na drukarkach kuchennych.

Drukarki kuchenne podłączane są zwykle do portu szeregowego COM lub USB. Komunikacja z drukarką polega na wysłaniu sekwencji bajtów poprzez odpowiedni interfejs. Zwykle mamy do czynienia z drukarkami pracującymi w trybie tekstowym. Oznacza to, że gdy wyślemy do drukarki ciąg znaków: „Ala ma kota” i zakończymy ten ciąg znakiem końca linii (tzw. LF) to drukarka wydrukuje dokładnie linię z napisem „Ala ma kota”. Właśnie w takim trybie Bistro komunikuje się z drukarkami kuchennymi. Zawarliśmy w programie zdefiniowane przez nas ciągi bajtów powodujące wydruk odpowiednich linii z pogrubieniami, powiększeniami itp., tak aby wydruki były jak najbardziej czytelne dla korzystających z nich osób. Ze względu na to, że w niektórych przypadkach mogłoby to być niewystarczające użytkownicy mogą te wydruki modyfikować. Jednak w tym wypadku wymagana jest już zaawansowana znajomość sprzętu komputerowego i przynajmniej podstawowe pojęcie o tzw. komendach ESC-ejpowych. Poniżej opisano możliwe sekwencje bajtów wysyłane do drukarek. Sekwencje te Bistro wysyła w odpowiednich momentach użytkowania programu. Przykładowo sekwencja „Storno” będzie wysłana w momencie anulowania pozycji, sekwencja „Nagłówek” wysłana zostanie w każdym wydruku na samym jego początku.

Sekwencje:

- **Nagł/Nagłówek** – Ciąg znaków wysyłanych do drukarki na początku wydruku. Zwykle w nagłówku należy umieścić informacje dotyczące numeru zamówienia, jego dacie i godzinie.
- **Wynos** – Ciąg znaków wysyłanych na początku wydruku, ale w przypadku gdy jest to dostawa do domu.

- **Stop/Stopka** – Ciąg znaków wysyłanych do drukarki po wydruku. W stopce podobnie jak w nagłówku można umieścić informacje o numerze zamówienia, dacie i godzinie. W stopce zwykle umieszcza się także rozkaz powodujący odcięcie papieru oraz komendę dźwiękową informującą kucharza o wydruku.
- **Poz/Pozycja** – Ciąg znaków wysyłanych do drukarki dla zamawianej pozycji. W takim ciągu umieszcza się informację o nazwie zamawianego produktu oraz jego ilości.
- **Storno** – Ciąg znaków wysyłanych do drukarki w przypadku anulowania zamawianej pozycji. W takim ciągu umieszcza się informacje o nazwie anulowanej pozycji oraz anulowanej ilości.
- **Dodat** – Ciąg znaków wysyłanych do drukarki dla dodatków do produktów. Dodatki to np. frytki, ziemniaki, dodatkowy ser do pizzy, surówka.
- **Zest** – Ciąg znaków wysyłanych do drukarki dla zestawów.
- **Skł. Zest** – Ciąg znaków wysyłanych dla składników zestawu.
- **Storno skl.zest** – Bistro posiada możliwość zdefiniowania zestawów. Zestawy mogą składać się z kilku produktów. W kuchni zestawy mogą drukować się na dwa sposoby: Tylko nazwa zestawu lub drukowane są wszystkie składniki zestawu. W przypadku, gdy w kuchni drukowana jest jedynie nazwa zestawu, a klient zrezygnuje np. z ziemniaków, to konieczne jest poinformowanie kucharza o konieczności wyłączenia ziemniaków z zestawu. Właśnie w tej sekwencji definiuje się ciąg znaków wysyłanych dla takiej okoliczności.
- **Danie** – W Bistro można zamówienie podzielić na trzy dania. Aby na wydruku w kuchni były one rozdzielone wysła się pomiędzy daniami sekwencję rozdzielającą. Zwykle jest to ciąg znaków składający się z linii poziomej z informacją o numerze dania.
- **Minutnik** – W Bistro można realizację zamówionych dań opóźnić. Wówczas informacja o opóźnieniu danego produktu jest drukowana w kuchni. Sekwencja definiuje sposób wydruku informacji o późnieniu przygotowania dania.
- **Ogień** – W bistro istnieje możliwość wysłania ponaglenia do kuchni informującego, że aktualnie kucharz ma przygotować w pierwszej kolejności konkretny produkt. W zakładce „ogień” definiujemy co ma zostać wysłane do drukarki w takim przypadku.
- **Wyróżnienie start** – Sekwencja znaków dostępna tylko przy wydruku raportów. Niektóre linie raportów rozpoczynają się od znaku gwiazdki np. „** Raport Zmiany Z **”. Dla tych linii można wysłać sekwencję pogrubiającą lub powiększającą czcionkę. Robi się to w celu poprawienia czytelności wydruku. Należy jednak pamiętać o tym, aby wyróżnienie lub powiększenie wyłączyć w sekwencji „Wyróżnienie stop”. W innym wypadku całość raportu zostanie wydrukowana w wyróżnieniu lub powiększeniu.

- **Wyróżnienie stop** – Sekwencja wyłączająca ewentualne wyróżnienia lub powiększenia włączone sekwencją „Wyróżnienie start”.

Definiowanie własnego ciągu dla pozycji – przykład

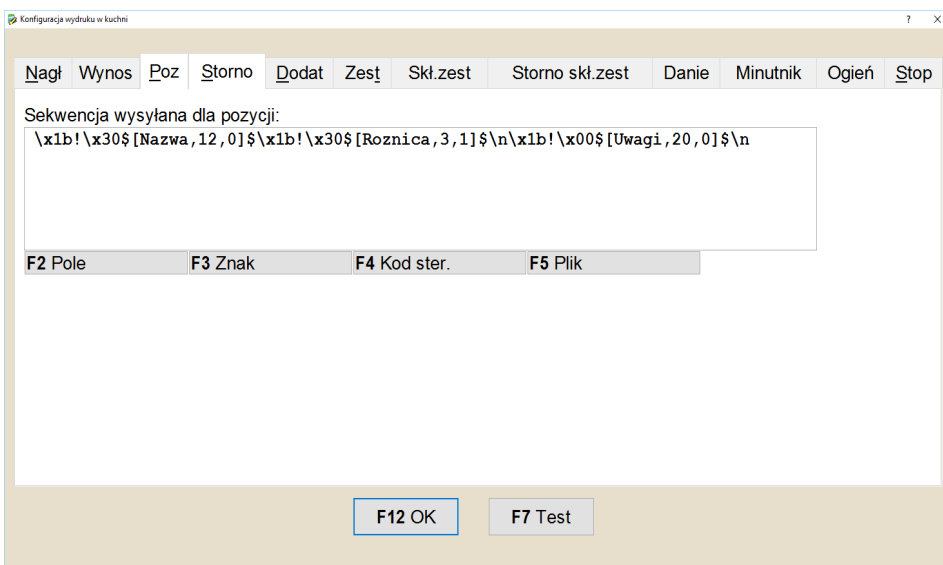

- „\x1b!\x30” - kod sterujący („[ESC]!0”) oznaczający włączenie podwójnego rozmiaru czcionki. Czyli drukarka otrzymując kolejne znaki będzie je drukowała z podwójną wielkością. Jeżeli nie wpisalibyśmy tego kodu, to znaki nazwy produktu, bo te są wysyłane następnie, byłyby normalnej wielkości.

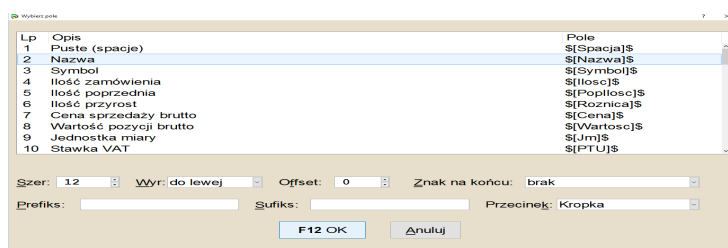

- „,\$[Nazwa,12,0]\$” - pole nazwy produktu. 12 – oznacza ilość znaków nazwy, 0 – oznacza, że w przypadku nazwy krótszej niż 12 znaków będzie ona wyrównana do lewej. Pola można łatwo wpisywać korzystając z klawisza **F2 Pole**. Wybór takiego wpisu wyglądałby następująco:

- „**\x1b!\x30**” - kod sterujący („[ESC]!0”) oznaczający włączenie podwójnego rozmiaru czcionki. Jest on tu zbędny, bowiem już przed nazwą umieszczono kod powodujący powiększenie, ale dla przykładu pokazano go jeszcze raz przez pole wysyłającym różnicę. W tym wypadku nie powoduje on nic w drukarce.
- „**,\$[Roznica,3,1]\$,**” - pole różnicy(przyrostu ilości) produktu. 3 – oznacza szerokość trzech cyfr, 1- oznacza wyrównanie do prawej. Wykorzystano tu pole różnicy zamiast pola ilości z tego względu, że kucharz musi otrzymać na wydruku ilość domawianą produktu. Najczęstszym błędem jest właśnie umieszczanie przez osoby definiujące własne sekwencje pola ilości. Kucharz otrzymuje wtedy sumaryczną ilość myśląc, że jest to ilość domawiana. Wybór takiego wpisu przy korzystaniu z klawisz **F2 Pole** wyglądałby następująco:

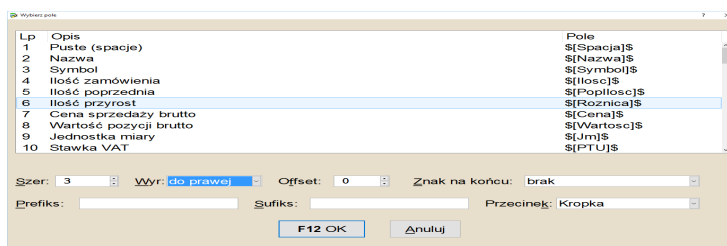

- „**\n**” - znak nowej linii. Oznacza to, że następujące po tym kodzie znaki będą drukowane w następnej linii.
- „**\x1b!\x00**” - kod sterujący („[ESC]!0x00”) włączający normalną wielkość czcionki, czyli wyłącza podwójną wielkość znaków. Oznacza to, że następne znaki będą drukowane już normalną wielkością czcionki.
- „**,\$[Uwagi,20,0]\$,**” - pole uwag do zamawianego produktu. Zwykle pole jest puste, ze względu na to, że rzadko kelnerzy dopisują dla kucharza konkretne uwagi o zamawianym produkcie (np. „dobrze przysmażony”). 20 – oznacza, że uwagi będą ograniczone do pierwszych 20-tu znaków.
- „**\n**” - znak nowej linii. Oznacza to, że następujące po tym kodzie znaki będą drukowane w następnej linii. Ten kod jest konieczny, aby następna pozycja została wydrukowana od początku nowej linii. Zawsze należy o tym pamiętać definiując jakąkolwiek sekwencję!

Efektom takich ustawień będzie przykładowy wydruk:

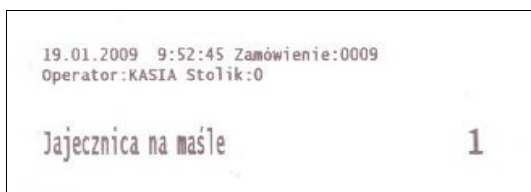

Dostępne pola - pseudozmienne

Użytkownik może w trakcie definiowania sekwencji korzystać z pól - pseudozmiennych, które są w trakcie wydruku zamieniane na odpowiednie wartości.

Lista pól:

- "\$[Spacja,XX,Y]\$" - pole puste bez napisów,
- "\$[Nazwa,XX,Y]\$" - nazwa zamawianego lub anulowanego produktu
- "\$[Symbol,XX,Y]\$" - symbol produktu
- "\$[Ilosc,XX,Y]\$" - całkowita ilość produktu w zamówieniu
- "\$[PopIlosc,XX,Y]\$" - poprzednia ilość produktu
- "\$[Roznica,XX,Y]\$" - ilość domawiana
- "\$[Cena,XX,Y]\$" - cena produktu
- "\$[Wartosc,XX,Y]\$" - wartość produktu
- "\$[Jm,XX,Y]\$" - jednostka miary
- "\$[PTU,XX,Y]\$" - stawka VAT
- "\$[Mag,XX,Y]\$" - numer magazynu
- "\$[Data,XX,Y]\$" - data
- "\$[Godz,XX,Y]\$" - godzina
- "\$[NrZam,XX,Y]\$" - numer zamówienia w formacie #NNNN
- "\$[Kelner,XX,Y]\$" - nazwa kelnera
- "\$[NrKelner,XX,Y]\$" - numer kelnera
- "\$[Sala,XX,Y]\$" - nr sali
- "\$[Stolik,XX,Y]\$" - nr stolika
- "\$[WartDomawiana,XX,Y]\$" - wartość domawiana w kuchni

- "\$[Uwagi,XX,Y]\$" - uwagi o zamawianym produkcie
- "\$[Ogolem,XX,Y]\$" - wartość ogółem zamówienia
- "\$[Kurs,XX,Y]\$" - kurs waluty Euro
- "\$[CenEuro,XX,Y]\$" - cena produktu w Euro
- "\$[WartEuro,XX,Y]\$" - wartość zamówienia danej pozycji (ilość*cena w euro)
- "\$[OgEuro,XX,Y]\$" - wartość całego zamówienia w Euro
- "\$[Klient,XX,Y]\$" - nazwa klienta - dotyczy „na wynos”
- "\$[Adres,XX,Y]\$" - adres klienta - dotyczy „na wynos”
- "\$[Tel,XX,Y]\$" - symbol klienta (numer telefonu klienta)
- "\$[OdbiorcaUwagi,XX,Y]\$" - uwagi dotyczące klienta
- "\$[Kierowca,XX,Y]\$" - numer kierowcy - dotyczy „na wynos”
- "\$[OpisStolika,XX,Y]\$" - opis/nazwa stolika
- "\$[NaWynos?,XX,Y]\$" - napis „**NA WYNOS**” zakończony znakiem końca linii, gdy zamówienie jest na wynos, w przeciwnym wypadku napis pusty.
- "\$[Minuty,XX,Y]\$" - opóźnienie (w minutach)
- "\$[MinCzas,XX,Y]\$" - opóźnienie (jako godzina)
- "\$[IIWDaniu,XX,Y]\$" - całą ilość danego produktu w daniu
- "\$[OpisZamowienia,XX,Y]\$" - Uwagi do zamówienia
- "\$[Nr grupy,XX,Y]\$" - numer grupy
- "\$[GrupaNazwa,XX,Y]\$" - nazwa grupy
- "\$[NrCeny,XX,Y]\$" - numer ceny

- "\$[CenBezRabat,XX,Y]\$" - cena bez rabatu
- "\$[WartBezRabat,XX,Y]\$" - wartość bez rabatu
- "\$[RabatProcent,XX,Y]\$" - procent rabatu
- "\$[RabatWartosc,XX,Y]\$" - wartość rabatu
- "\$[RabatOgolem,XX,Y]\$" - rabat ogółem na dokumencie
- "\$[Danie,XX,Y]\$" - numer dania
- "\$[Mnozник,XX,Y]\$" - mnożnik
- "\$[Strefa,XX,Y]\$" - numer strefy dostaw 'do domu'
- "\$[Platnosc,XX,Y]\$" - rodzaj płatności
- "\$[Pokoј,XX,Y]\$" - numer pokoju dla kredytu hotelowego
- "\$[IloSob,XX,Y]\$" - ilość osób siedzących przy stoliku
- "\$[StrefaCena,XX,Y]\$" - cena dla strefy dostaw 'do domu'
- "\$[StrefaNazwa,XX,Y]\$" - nazwa strefy dostaw 'do domu'
- "\$[StartData,XX,Y]\$" - data przyjęcia zamówienia
- "\$[StartGodz,XX,Y]\$" - godzina przyjęcia zamówienia
- "\$[DrukarkaNazwa,XX,Y]\$" - nazwa drukarki zamówień
- "\$[DrukarkiKtore,XX,Y]\$" - drukarki na których drukowano
- "\$[NrZamDuzy,XX,Y]\$" - numer zamówienia DUŻY - literami
- "\$[NrZamDuz2,XX,Y]\$" - numer zamówienia DUŻY - literami typ 1
- "\$[NrZamDuz3,XX,Y]\$" - numer zamówienia DUŻY - literami typ 2
- "\$[NrZamDuz4,XX,Y]\$" - numer zamówienia DUŻY - semigrafiką

- "\$[Storno,XX,Y]\$" - ilość storno
- "\$[NazwaKomputera,XX,Y]\$" - nazwa komputera
- "\$[NrStanowiska,XX,Y]\$" - numer stanowiska

Produkty

Menu: Bistro > Konfiguracja > Produkty

Menu: Bistro > Restauracja > F4 Konfiguracja > F3 Produkty

Nazwa grupy	Il. prod.	Magazyn: Restauracja	Grupa: Pizza																																																																	
Wołowina	3	Zestaw z ceną własną																																																																		
Dania chińskie	3	Nazwa: Pizza rodzinna																																																																		
Makarony	9	Symbol: 2310	J.miary: POR.																																																																	
Pierogi i naleśniki	13	PKWIU:	VAT: 8 %																																																																	
Ryby smażone	13	Cena 1: 16,00	2: 16,00	3: 16,00																																																																
Pizza	40	Cena zak: 0,00	Dostępność: Dostępny																																																																	
Dodatki	20	<input type="checkbox"/> Sprzedaż wg wagi - pytaj o ilość																																																																		
Produkty w grupie:		<input type="checkbox"/> Automatycznie odczytaj masę z wagi kalkulacyjnej																																																																		
Owoce morza		<input type="checkbox"/> Cena wprowadzana ręcznie																																																																		
Papryka		<input type="checkbox"/> Zakaz wydruku z opisem ogólnym na fakturze																																																																		
Peperoni		<input type="checkbox"/> Zakaz zmiany ilości																																																																		
Pieczarki		<input type="checkbox"/> Dodatki obowiązkowe																																																																		
Pizza biesiada serowa		<input type="checkbox"/> Wymagane potwierdzenie wagi po przygotowaniu																																																																		
Pizza boryna na hawajach		<input type="checkbox"/> Może wystąpić jednokrotnie w zamówieniu																																																																		
Pizza carbonara		<input type="checkbox"/> Pytaj o składniki zestawu po pobraniu do zamówienia																																																																		
Pizza cztery pory roku		<input type="checkbox"/> Gdy użyty jako dodatek to zawsze jako jedna porcja																																																																		
Pizza rodzinna																																																																				
Pizza grek zorba																																																																				
Pizza kurczak boryny																																																																				
Drukarki:																																																																				
<input checked="" type="checkbox"/> Drukarka 1	<input checked="" type="checkbox"/> Drukarka 4																																																																			
<input checked="" type="checkbox"/> Drukarka 2	<input checked="" type="checkbox"/> Drukarka 5																																																																			
<input checked="" type="checkbox"/> Drukarka 3	<input checked="" type="checkbox"/> Drukarka 6																																																																			
Po wyborze towaru przejdź do grupy:																																																																				
Po wyborze wykonaj akcję:																																																																				
Nic nie rób																																																																				
																																																																				
<table border="1"><tr><td>Esc</td><td>1</td><td>2</td><td>3</td><td>4</td><td>5</td><td>6</td><td>7</td><td>8</td><td>9</td><td>0</td><td>Clr</td><td>BS</td></tr><tr><td>ę</td><td>q</td><td>w</td><td>e</td><td>r</td><td>t</td><td>y</td><td>u</td><td>i</td><td>o</td><td>p</td><td>ó</td><td>ć</td></tr><tr><td>ą</td><td>a</td><td>s</td><td>d</td><td>f</td><td>g</td><td>h</td><td>j</td><td>k</td><td>l</td><td>ł</td><td>ś</td><td>ń</td></tr><tr><td>Caps</td><td>ż</td><td>ź</td><td>z</td><td>x</td><td>c</td><td>v</td><td>b</td><td>n</td><td>m</td><td>.</td><td>^</td><td>»</td></tr><tr><td>Shift</td><td>/</td><td>-</td><td>F12</td><td></td><td></td><td></td><td></td><td>Enter</td><td><</td><td>v</td><td>></td><td></td></tr></table>				Esc	1	2	3	4	5	6	7	8	9	0	Clr	BS	ę	q	w	e	r	t	y	u	i	o	p	ó	ć	ą	a	s	d	f	g	h	j	k	l	ł	ś	ń	Caps	ż	ź	z	x	c	v	b	n	m	.	^	»	Shift	/	-	F12					Enter	<	v	>	
Esc	1	2	3	4	5	6	7	8	9	0	Clr	BS																																																								
ę	q	w	e	r	t	y	u	i	o	p	ó	ć																																																								
ą	a	s	d	f	g	h	j	k	l	ł	ś	ń																																																								
Caps	ż	ź	z	x	c	v	b	n	m	.	^	»																																																								
Shift	/	-	F12					Enter	<	v	>																																																									

Podstawowe dane o produktach można wykonać bezpośrednio w programie Small Business korzystając z dostępnych opcji w menu Tabele > Magazyny > F4 Zawartość. Jednak opcje tam dostępne nie pozwalają na definiowanie dodatkowych cech, które potrzebne są w restauracji. Dostęp do dodatkowych cech produktów jest jedynie z menu **Bistro > Konfiguracja > Produkty** lub **Bistro > Restauracja > F4 Konfiguracja > F3 Produkty**.

Drukarki

Jeżeli dany produkt ma zostać wytworzony w kuchni, to należy zaznaczyć na której drukarce ma zostać wydrukowany. Jeżeli nie zaznaczymy żadnej drukarki, oznaczać to będzie, że produkt jest produktem gotowym i nie wymaga przygotowania.

Po wyborze towaru przejdź do grupy

Wskazujemy tutaj jedną grupę towarową z istniejących w naszym menu. Funkcja działa w ten sposób, że po pobraniu danego towaru do zamówienia, program ustawi się na wskazanej grupie towarowej pokazując towary wchodzące w jej zakres. Można to zastosować kiedy zazwyczaj sprzedaży danego produktu towarzyszy jakiś inny i chcemy aby kelner mógł pobrać od razu towary z innej grupy bez konieczności wyszukiwania jej. Np. po pobraniu deseru „sernik wiedeński” przechodzimy do grupy „napoje” dając możliwość zamówienia kawy.

Po wyborze wykonaj akcję

Można tutaj ustawić opcję „Pozwól wpisać uwagi do produktu”. Po dodaniu do zamówienia towaru, który ma taką opcję, program automatycznie otworzy okno umożliwiające wpisanie uwag do tego towaru, które będą pokazane u kucharza w momencie wysłania zamówienia do kuchni.



Magazyn \ Grupa \ Typ towaru

Magazyn: Restauracja Grupa: Pizza
Zestaw z ceną własną

Pierwsze dwie pozycje to informacja o magazynie i grupie wyświetlanego w tej chwili towaru. Grupę możemy edytować w dowolnym momencie, natomiast wybór magazynu uaktywnia się tylko w przypadku tworzenia nowego towaru. Kolejna opcja to **typ produktu**. Jej wybór decyduje o sposobie zachowywania się programu po wybraniu danego produktu w zamówieniu. Klikając na opcję pojawiają się poniżej pokazane typy produktów:

Artykuł
Dodatek dostępny w swojej grupie
Dodatek dostępny w każdej grupie
Artykuł i jako dodatek widoczny w każdej grupie
Zestaw z ceną własną
Zestaw z ceną wylicz. na podst. składn. (skł.na paragonie)
Zestaw z ceną wylicz. na podst. składn. (zestaw na parag.)
Dodatek dostępny w nadgrupie 1
Dodatek dostępny w nadgrupie 2
Dodatek dostępny w nadgrupie 3

Dodatek dostępny w nadgrupie 4
Dodatek dostępny w nadgrupie 5
Dodatek dostępny w nadgrupie 6
Dodatek dostępny w nadgrupie 7
Dodatek dostępny w nadgrupie 8
Dodatek dostępny w nadgrupie 9
Dodatek dostępny w nadgrupie 10
Zestaw pomocniczy (pobierane są tylko składniki do zamówienia)

Artykuł – najczęściej używany typ produktu. Oznacza pojedynczą porcję produktu, który zazwyczaj jest przygotowywany w ten sam sposób, np.: Jajecznica, Pierogi, Spagetti z sosem bolońskim, Kurczak w sosie słodko-kwaśnym, Polędwica wołowa na placku ziemniaczanym, Pizza margerita, Pizza wiejska itd. Do artykułu mogą być dobierane, powielane lub odejmowane dodatki, zgodnie z życzeniami klientów.

Dodatek dostępny w swojej grupie – produkt, który jest podawany wraz z daniem (np.: ziemniaki pure, ryż, kasza itp.) lub jest opcjonalnym składnikiem dania (np.: dodatkowe składniki pizzy), udostępnionym tylko w obrębie swojej grupy towarowej. Np. dla artykułu Jajecznica dodatkiem może być Szczypiorek; dla artykułu Pizza wiejska dodatkiem może być Pomidor świeży, Cebula, Kukurydza itd. Może również to być artykuł już występujący w daniu, np. Ser do pizzy, wtedy klient może zażyczyć sobie podwójny ser, lub zrezygnować z sera w pizzy. Charakterystyczna dla tego typu dodatku jest możliwość sprzedaży tylko z artykułem lub zestawem.

Dodatek dostępny w każdej grupie – produkt działający tak jak powyżej opisany, z tą różnicą, że jest udostępniony w każdej grupie towarowej. Np. do Jajecznic z grupy Śniadania dodatkiem może być Pieczywo, które jednocześnie może być dostępne w innych grupach jak przekąski czy dania obiadowe.

Artykuł i jako dodatek widoczny w każdej grupie – produkt działający tak jak powyżej opisany ale będący jednocześnie Artykułem. Powoduje to, że jest on widoczny w liście artykułów i klient może go kupić osobno. Np. Frytki mogą być dodatkiem do dań obiadowych lub przekąsek, albo klient może kupić tylko same Frytki.

Zestawy: z ceną własną, z ceną wyliczana na podstawie składników (składniki na paragonie oraz zestaw na paragonie) oraz pomocniczy – zostały opisane w dalszej części rozdziału w temacie 'Zestawy'.

Dodatek dostępny w nadgrupie 1 ... 10 – produkt, który jest dodatkiem dostępnym tylko w wybranych grupach towarowych tworzących jedną wspólną nadgrupę. Opcja została opisana w rozdziale 'Opcje globalne' w temacie 'Nadgrupy'.

Dostępność

Jeżeli ustawimy tą opcję na „Niedostępny”, to produkt nie będzie pokazywany w liście produktów podczas tworzenia zamówienia.

Cechy produktu

Sprzedaż wg wagi – pytaj o ilość – cecha oznacza, że dany towar jest sprzedawany na wagę. Program po wybraniu takiego produktu w miejscu wyświetlania ilości pokazuje napis „waga?”. Do chwili wpisania wagi nie można zakończyć takiego zamówienia oraz wydrukować rachunku wstępnego. Można jednak wydrukować zamówienie w kuchni. W takim wypadku w kuchni kucharz otrzyma zamówienie na jedną jednostkę zamawianej pozycji. Po wpisaniu ilości napis „waga?” zostanie zastąpiony masą produktu.

Automatycznie odczytaj masę z wagi kalkulacyjnej – opcja umożliwia odczytanie masy produktu w chwili wyboru go przez operatora w czasie tworzenia zamówienia.

Cena wprowadzana ręcznie - cecha oznacza, że cena na dany produkt będzie wybierana z listy dostępnych cen, lub kelner może wpisać cenę „z ręki”. W liście dostępnych cen są zdefiniowane wcześniej poziomy cenowe. Jeżeli wszystkie poziomy cenowe będą zerowe kelner zmuszony będzie wpisać cenę ręcznie.

Sery na desce	
1	14,00 <i>12,96 netto</i>
2	16,00 <i>14,81 netto</i>
3	20,00 <i>18,52 netto</i>
 Inna...	 Wyjście

Zakaz wydruku z opisem ogólnym na fakturze – cecha powoduje, że podczas wydruku faktury VAT, dany produkt nie będzie mógł być włączony do pozycji z opisem ogólnym. Będzie on drukowany osobno z własną nazwą. Cecha przydatna w sytuacji, gdy oprócz restauracji użytkownik prowadzi inną działalność lub sprzedaż, np. usługi hotelarskie. W takim wypadku nie wolno na fakturze łączyć usług gastronomicznych z usługami hotelarskimi. Wtedy pozycja „usługi hotelarskie” będzie wydrukowana osobno pod pozycją z opisem ogólnym (np. „usługi gastronomiczne”).

Zakaz zmiany ilości – cecha powoduje zakaz zmiany ilości po wprowadzeniu pozycji do zamówienia. Można jedynie usunąć całkowicie dany towar i wprowadzić go ponownie z nową ilością.

Dodatki obowiązkowe – cecha powoduje, że kelner ma obowiązek wybrania dodatków do produktu. Po wybraniu takiego towaru na ekranie pokaże się lista dodatków. Jeżeli nie zostanie wybrany ani jeden dodatek, to w miejscu ilości program będzie pokazywał znak plusa, informujący o konieczności wybrania dodatków. Oprócz tego nie będzie można wydrukować rachunku dla klienta, do chwili wybrania dodatków.

Lista dodatków			
Ananas	Barwny widok	Bekon	Brokuly
Buleczki z masłem czosn.	Cebula	Czosnek	Extra ser
Kielbasa	Kukurydza	Kulki ziemniaczane	Kurczak
Mięso do pizzy	Olivki	Opiekowanie na wynos do pizzy	Owoce morza
Papryka	Peperoni	Pieczarki	Pieczyno
Pieczyno czosnkowe	Pomidor suszony	Pomidor świeży	Salami
Ser do pizzy	Smielana	Sos grzybowy	Sos miesny
Szynka	Talarki ziemniaczane	Tuńczyk	Warzywa do pizzy
Zapiekane ziemniaki opiekane z przyprawami	Ziemniaki gotowane	Ziemniaki pure	

Wymagane potwierdzenie wagi po przygotowaniu – cecha podobna do opisywanej powyżej cechy wymuszającej wpisanie ilości(masy), ale wymusza ona ponowne wpisanie ilości po przygotowaniu (np. smażenie ryb). Opcja wymaga od operatora wymuszenie wydrukowania takiego produktu w kuchni. Na stworzonym przez operatora zamówieniu w miejscu ilości pokazuje się wtedy napis „zaw. wagę”. Po przygotowaniu produktu w kuchni należy go zważyć, a masę wpisać w miejscu na ilość. Napis „zaw. wagę” zostanie wtedy zastąpiony masą produktu. Jeżeli korzystamy z terminalu w kuchni, to można wymusić, aby masę przygotowanego produktu wpisał kucharz.

Powyższe cechy produktu należy odpowiednio przypisać do produktów wagowych, tak aby uzyskać komfort i uniknąć pomyłek sprzedaży produktów na wagę. Przykładowo w smażalni ryb obie opcje wagowe powinny zostać włączone jednocześnie. Pierwsza opcja (**Sprzedaż wg wagi – pytaj o ilość**) spowoduje, że przed wydrukiem w kuchni kelner będzie musiał określić mniej-więcej wagę ryby, pytając o to klienta. Kucharz otrzyma więc informację o jakiej wielkości rybę chodzi. Druga opcja (**Wymagane potwierdzenie wagi po przygotowaniu**) spowoduje, że po usmażeniu waga ryby będzie musiała zostać skorygowana przez kelnera przez ponowne wpisanie.

Może wystąpić jednokrotnie w zamówieniu – opcja oznacza, że pozycja może wystąpić jednokrotnie w zamówieniu. Opcja przeznaczona dla stołówek. W powiązaniu z zastosowaniem kart rabatowych (w tym wypadku kart identyfikacyjnych użytkowników stołówki) umożliwia zabezpieczenie się przed wielokrotnym pobraniem dotowanych przez pracodawcę posiłków.

Pytaj o składniki zestawu po pobraniu do zamówienia – opcja przewidziana dla produktu będącego zestawem. Po pobraniu takiej pozycji do zamówienia pokazuje się lista składników jakie wchodzi na zestaw, dając możliwość wskazania, które składniki mają być teraz użyte. Np. zamawiając chińskie danie możemy wybrać, że ma być ono na bazie ryżu, albo na bazie makaronu.

Gdy użyty jako dodatek to zawsze jedna porcja – cecha towaru, będącego dodatkiem, powodująca, że po pobraniu zawsze będzie w jednej porcji. Przydatne dla dodatków niepodzielnych np. bułka. Jeśli ktoś zamówi całą porcję to dostanie 1 bułkę, a gdy zamówi pół porcji to też dostanie 1 bułkę.

Zestawy

W Bistro można zdefiniować produkt jako zestaw. Zestaw to połączenie kilku produktów w jedną pozycję. Zestawem może być np. „Danie dnia”, w skład którego będzie wchodziła np. zupa, kotlet, ziemniaki itp. jak również zestawem może być pizza ze składnikami: ser, pomidory, pieczarki. W tym drugim przypadku ułatwia to pracę kelnera, który w prosty sposób może zmieniać, usuwać lub dodawać składniki pizzy. Będą one wydrukowane w kuchni z informacją, że należy dodać lub usunąć odpowiedni składnik z pizzy podczas przygotowania. Jednak zestawy do pizz należy stosować z umiarem i tylko w przypadku gdy mamy do czynienia z pizzą o skomplikowanym naliczaniu ceny. Np. cena nie zmienia się po usunięciu składnika pizzy, powiększa po dodaniu ale tylko o różnicę pomiędzy usuwanym a dodawanym składnikiem. W innych przypadkach np. gdy cena zmniejsza się po usunięciu składnika wystarczy wykorzystanie tzw. dodatków odejmowanych (patrz. str. 9-2 „Tryb dodatków”).

Rodzaje zestawów

Zestaw z ceną własną – ten typ zestawu generalnie posiada własną cenę, tak jak inne produkty. Pomimo stałej ceny taki zestaw może zmienić swoją cenę, jeżeli użytkownik ustali pewne właściwości składnikom, które wchodzi w skład zestawu. Podczas wydruku w kuchni drukuje się nazwa zestawu oraz te składniki, które użytkownik zaznaczy w konfiguracji zestawu.

Zestaw z ceną wyliczaną na podstawie składników – ten typ zestawu ma cenę zależną od składników, z których się składa. Podczas wydruku w kuchni drukuje się nazwa zestawu oraz te składniki, które użytkownik zaznaczy w konfiguracji zestawu. Może występować w dwóch wersjach: zakończenie zamówienia z takim zestawem może powodować wydruk wszystkich składników na paragonie lub wydruk zestawu

Zestaw pomocniczy – ten typ zestawu nie pobiera się jako jedna pozycja, ale służy jako sposób na szybkie pobranie wielu pozycji do zamówienia. Podczas tworzenia zamówienia przez kelnera i pobrania takiego zestawu nie pojawi się on w zamówieniu. Pojawiają się jedynie składniki wchodzące w jego skład. Np. zamiast pobierać z menu „zupę pomidorową”, „kotlet”, „frytki” i „kompot” możemy pobrać zestaw pomocniczy „Danie dnia”, a w zamówieniu będą od razu cztery pozycje.

Nazwa grupy	Il. prod.	Magazyn: <input type="text" value="Magazyn główny"/>	Grupa: <input type="text" value="Zestawy Obiadowe"/>
Sniadania	11	<input type="text" value="Zestaw z ceną własną"/>	
Przekąski	12		
Zupy	7		
Zestawy obiadowe	14		
Dla dzieci	10		
Wieprzowina	11		

Nazwa: <input type="text" value="Danie dnia"/>		Składniki zestawu	
Symbol: <input type="text"/>		Domyślne	
PKWIU: <input type="text"/>	J. miary: <input type="text" value="szt."/>	Domyślne towar	
VAT: <input type="text" value="8 %"/>		Domyślne grupa	
Cena 1: <input type="text" value="20,00"/>	2: <input type="text" value="21,00"/>	3: <input type="text" value="22,00"/>	
Cena zak: <input type="text" value="0,00"/>	Dostępność: <input type="text" value="Dostępny"/>		

- Sprzedaż wg wagi - pytaj o ilość
- Automatycznie odczytaj masę z wagi kalkulacyjnej
- Cena wprowadzana ręcznie
- Zakaz wydruku z opisem ogólnym na fakturze
- Zakaz zmiany ilości
- Dodatki obowiązkowe
- Wymagane potwierdzenie wagi po przygotowaniu
- Może wystąpić jednokrotnie w zamówieniu
- Pytaj o składniki zestawu po pobraniu do zamówienia
- Gdy użyty jako dodatek to zawsze jako jedna porcja

Drukarki:	
<input checked="" type="checkbox"/> Drukarka 1	<input type="checkbox"/> Drukarka 4
<input type="checkbox"/> Drukarka 2	<input type="checkbox"/> Drukarka 5
<input type="checkbox"/> Drukarka 3	<input type="checkbox"/> Drukarka 6

Po wyborze towaru przejdź do grupy:

Po wyborze wykonaj akcję:

Esc	1	2	3	4	5	6	7	8	9	0	Clr	BS
ę	q	w	e	r	t	y	u	i	o	p	ó	ć
ą	a	s	d	f	g	h	j	k	l	ł	ś	ń
Caps	ź	ż	z	x	c	v	b	n	m	.	^	»
Shift	/	-	F12				Enter		<	v	>	

Przykład 1: definiowanie zestawu z ceną własną – „Danie dnia”

Definiujemy zestaw obiadowy, w skład którego wchodzi zupa pomidorowa, kotlet, ziemniaki i surówka.

W oknie definiowania wpisujemy nazwę produktu oraz inne parametry, czyli ceny, stawkę VAT oraz jednostkę miary. Ponadto ustalamy drukarkę kuchenną, na której będzie drukowana informacja dla kucharza. Następnie należy wybrać z listy **Typ** produktu: „Zestaw z ceną własną”. Pojawi się przycisk umożliwiający definiowanie składników zestawu: **Składniki zestawu**.

Lista składników zestawu								
Lp	Nazwa	Symbol	Grupa	Cena 1	Cena 2	Cena 3	Status	C...
1	Zupa pom. z makaronem	1200	Zupy	6.06	6.06	6.06	*D-	0.00
2	Kotlet zęglarza	1503	Wieprzow...	14.13	14.13	14.13	D-	0.00
3	Surówka wielowarzywna	2507	Surówki	5.04	5.04	5.04	D-	0.00
4	Ziemniaczki opiekane z przypr...		Dodatki in...	5.04	5.04	5.04	B	0.00
5	Ziemniaki gotowane		Dodatki in...	3.02	3.02	3.02	D-B	0.00
6	Ziemniaki purre		Dodatki in...	4.04	4.04	4.04	D-B	0.00
7								
8								
9								
10								
11								
12								
13								
14								
15								
				37.33	37.33	37.33		0.00

O Składnik opcjonalny
 * Składnik nie drukowany w kuchni
 D- Składnik drukowany z napisem BRAK, gdy nieobecny
 W Składnik może wystąpić wielokrotnie w zamówieniu
 K Składnik drukowany, gdy wystąpi kilkakrotnie
 B Pobrany do zamówienia z informacją, że BRAK
 1 Składnik zawsze w ilości jednej porcji
 - Składnik ukryty i niewidoczny przy sprzedaży

Gdy przekroczona suma skł. podstawowych zwiększ cenę zestawu o cenę składnika opcjonalnego.

Max il. składn. na zamówieniu:
 Ilość składników bezpłatnych:

7	8	9	C	Esc
4	5	6	BS	»
1	2	3	Waga	
0	,	-	Enter	

F2 Mnożnik F3 Dodaj F4 Usuń F5 Dodaj pozostałe dodatki F7 W górę F8 W dół

OK

Przyciskiem **F3 Dodaj** pobieramy do zestawu poszczególne produkty wchodzące w skład zestawu. Następnie każdemu składnikowi oznaczamy flagę „**Składnik nie drukowany w kuchni**” oraz „**Składnik drukowany z napisem BRAK jeżeli nieobecny**”.

Opcja **Składnik nie drukowany w kuchni** powoduje, że składnik nie jest drukowany w kuchni (bo kucharz wie, co wchodzi skład zestawu), natomiast opcja **Składnik drukowany z napisem BRAK, jeżeli nieobecny** powoduje, że w wypadku, gdy klient zrezygnuje z tego elementu zestawu, to informacja ta zostanie uwidoczniiona na wydruku w kuchni (pojawi się napis „BRAK”).

22.01.2009 9:44:33 Zamówienie:0017
Operator:KASIA Stoлик:0

Danie dnia

1

Surówka wielowarzywna

BRAK

Jest też do dyspozycji opcja zestawu **"Pobrano do zamówienia z informacją, że BRAK"**, która przydatna będzie wtedy, kiedy chcemy już w zamówieniu oznaczyć brak danej pozycji. Np. w zestawie mamy do dyspozycji „Ziemniaki opiekane”, „Ziemniaki gotowane” i „Ziemniaki pure” jeśli klient wybierze „Ziemniaki gotowane” to pobierając zestaw wyświetlą się wszystkie trzy pozycje w przekreślonej postaci z ilością zero, kelner klikając na ilość doda jedną z nich, a reszta pozostanie przekreślona. U kucharza nie wydrukuje się przekreślona w zamówieniu pozycja, chyba, że zaznaczymy jej też opcję „Składnik drukowany z napisem BRAK gdy nieobecny”.

Ilość	Nazwa	Wartość
1	Danie dnia	zestaw 20.00
1	<i>Zupa pom. z makaronem</i>	
1	<i>Kotlet zęglarza</i>	
1	<i>Surówka wielowarzywna</i>	
0	<i>Ziemniaczki opiekane z przyprawami</i>	
1	<i>Ziemniaki gotowane</i>	
0	<i>Ziemniaki pure</i>	

Opcja **„Składnik może wystąpić wielokrotnie w zamówieniu”** musi pozostać we wszystkich składnikach wyłączona. Zapobiegnie to sytuacji, że zamówienie będzie składało się np. wyłącznie z 4 kotletów (gdy klient zrezygnuje z pozostałych składników (ziemniaki, surówka), a w ich miejsce poprosi o kotlety).

Przykład 2: definiowanie zestawu z ceną własną – „Pizza familia”

W większości pizzerii menu ustala się w ten sposób, że definiujemy poszczególne pizze i nadajemy im typ Artykuł a następnie definiujemy listę produktów, które będą dodatkami, czyli takich produktów jak: ser, salami, papryka, pieczarki, pomidor świeży, cebula, tuńczyk itp. służących do modyfikacji pizzy przez klienta. Nie jest wtedy potrzebne tworzenie zestawów. Sposób wyliczania wartości pizzy po dodaniu/odjęciu składników regulujemy poprzez odpowiednie ustawienie w opcjach globalnych (dodatki dodawane nie zwiększają ceny produktu, dodatki odejmowane nie zmniejszają ceny produktu).

UWAGA: Takie ustawienie artykułów w pizzerii jest przez nas zalecane.

Zdarzają się jednak przypadki tak skomplikowanego menu, którego w ten sposób nie da rady odzwierciedlić.

Przykład: pizzę może tworzyć max. 10 składników, z których klient może wymienić tylko dwa. Jeśli wymieni tańszy dodatek na droższy, to cena ma wzrosnąć o różnicę wartości pomiędzy nimi, ale gdy wymieni droższy na tańszy to cena nie może się zmniejszyć.

Tego typu operacje na zwykłych artykułach są niedostępne i musimy zdefiniować produkt jako zestaw. Niesie to pewną niedogodność polegającą na konieczności zdefiniowania wszystkich składników wchodzących w skład danej pizzy. Aby ułatwić sobie pracę wystarczy zdefiniować jedną wzorcową pizzę (z wszystkimi możliwymi dodatkami), a resztę należy kopiować używając w tym celu przycisku **Kopiuj**. Poniżej przedstawiamy przykład, który może być rozwiązany wyłącznie na zasadzie zestawu:

Definiujemy „Pizzę rodzinę”. Pizza ma mieć stałą cenę 16 zł. Podstawowe składniki tej pizzy to papryka i oliwki. Jednak klient może do tej pizzy dodać jeszcze maksymalnie 2 składniki z 3 do wyboru: pomidor świeży, pieczarki, tuńczyk, które nie zmieniają ceny.

Zadanie może wydawać się proste, ale stworzymy jeszcze pewne utrudnienie: Klient może zrezygnować z jednego z podstawowych składników, a w jego miejsce wziąć inny składnik. Rezygnacja ze składnika podstawowego nie może powodować zmniejszenia ceny pizzy. Dodanie zamiast niego innego składnika nie może powodować zwiększenia ceny, ale tylko w przypadku, gdy klient zapragnie tańszego składnika niż wymieniany składnik podstawowy. Gdy klient zapragnie składnika droższego cena pizzy powinna zostać powiększona o różnicę pomiędzy tańszym a droższym składnikiem.

W oknie definiowania wpisujemy nazwę „Pizza familia” oraz inne parametry, czyli ceny, stawkę VAT oraz jednostkę miary. Ponadto ustalamy drukarkę kuchenną, na której będzie drukowana informacja dla kucharza. Następnie należy wybrać z listy **Typ** produktu: „Zestaw z ceną własną”. Pojawi się przycisk umożliwiający definiowanie składników zestawu: **Składniki zestawu**.

Lista składników zestawu								
Lp	Nazwa	Symbol	Grupa	Cena 1	Cena 2	Cena 3	Status	C...
1	Papryka		Pizza	2.02	2.02	2.02	*D-WK	0.00
2	Oliwki		Pizza	3.02	3.02	3.02	*D-WK	0.00
3	Pomidor świeży		Pizza	2.02	2.02	2.02	D-WKO	0.00
4	Pieczarki		Pizza	2.02	2.02	2.02	D-WKO	0.00
5	Tuńczyk	2353	Pizza	13.12	13.12	13.12	D-WKO	0.00
6								
7								
8								
9								
10								
11								
12								
13								
14								
15								
				22.20	22.20	22.20		0.00

F2 Mnożnik
F3 Dodaj
F4 Usuń
F5 Dodaj pozostałe dodatki
F7 W górę
F8 W dół

- Q Składnik opcjonalny
- * Składnik nie drukowany w kuchni
- D- Składnik drukowany z napisem BRAK, gdy nieobecny
- W Składnik może wystąpić wielokrotnie w zamówieniu
- K Składnik drukowany, gdy wystąpi kilkakrotnie
- B Pobrany do zamówienia z informacją, że BRAK
- 1 Składnik zawsze w ilości jednej porcji
- Składnik ukryty i niewidoczny przy sprzedaży

Gdy przekroczona suma skl. podstawowych zwiększ cenę zestawu o cenę składnika opcjonalnego.

Max il. składn. na zamówieniu:		4
Ilość składników bezpłatnych:		4

7	8	9	C	Esc
4	5	6	BS	»
1	2	3	Waga	
0	,	-	Enter	

Przyciskiem **Dodaj składnik** pobieramy do zestawu poszczególne produkty wchodzące w skład zestawu. Następnie składnikom „Papryka” i „Oliwki” oznaczamy flagę „Składnik nie drukowany w kuchni” oraz

„**Składnik drukowany z napisem BRAK jeżeli nieobecny**”. Oba te składniki są składnikami podstawowymi, a których składa się pizza familia. W związku z tym, że klient może zażyczyć sobie dodatkową paprykę lub oliwkę, a składniki te normalnie się nie drukują włączamy opcję „**Składnik drukowany, gdy wystąpi kilkakrotnie**”. Wówczas składniki te będą traktowane jako dodatki i wydrukują się w kuchni.

Składnikom: pomidor świeży, pieczarki, tuńczyk do pizzy włączamy opcję „**Składnik opcjonalny**”.

Wszystkim składnikom ustawiamy opcję „**Składnik może wystąpić wielokrotnie na zamówieniu**”. Poniżej przykład wydruku pizzy z dodatkowymi składnikami: pomidor oraz pieczarki.

```
22.01.2009 9:48:16 Zamówienie:0018
Operator:KASIA Stoлик:0

Pizza familia 1
Pomidor świeży 1
Pieczarki 1
```

Aby zestaw zachowywał się w ten sposób, że w przypadku zamiany składnika podstawowego na składnik droższy, następowało powiększenie ceny o różnicę cen tych składników zaznaczamy opcję: **Gdy przekroczona suma skl. podstawowych zwiększ cenę zestawu o cenę składnika opcjonalnego**.

Na koniec ograniczamy ilość wszystkich składników pizzy do maksymalnie 4 składników wpisując cyfrę 4 w pole „**Max ilość składników na zamówieniu**”.

Opcja „**Ilość składników bezpłatnych**” określa, przy zestawach z ceną własną trochę innego typu niż pizza, która akurat teraz definiujemy, ile składników jest w tej cenie. Każdy kolejny składnik będzie podnosił cenę zestawu o swoją wartość, przy czym decyduje tu kolejność dodawania składników w zamówieniu.

Opcja **Składnik nie drukowany w kuchni** powoduje, że składnik nie jest drukowany w kuchni (bo kucharz wie, że pizza familia zawsze składa się z tych składników), natomiast opcja **Składnik drukowany z napisem BRAK, jeżeli nieobecny** powoduje, że w wypadku, gdy klient zrezygnuje z tego składnika pizzy, to informacja ta zostanie uwidoczniiona na wydruku w kuchni (pojawi się napis „BRAK”). Opcja **Składnik opcjonalny** powoduje, że kelner tworząc zamówienie, po pobraniu pizzy i kliknięciu na jej nazwę otrzyma listę składników do wyboru przedstawiona poniżej. Te wszystkie ustawienia spowodują, że zachowanie programu w chwili wyboru pizzy rodzinnej będzie zgodne z oczekiwaniami.

Wybór składników zestawu

Papryka	Oliwki	<input checked="" type="checkbox"/> Pomidor świeży	Pieczarki
Turńczyk			

Mozna jeszcze wybrać 1 składnik

OK

Opcja **Składnik ukryty i niewidoczny przy sprzedaży** powoduje, że danego składnika nie można usunąć po pobraniu do zamówienia ponieważ jest on niewidoczny. Opcja służy do umożliwienia pobrania takiej pozycji, która jest stała w zamówieniu i pobiera się ją głównie po to, aby rozchodować ze stanu magazynowego (np. ciasto do pizzy).

Definiowanie produktów – funkcje pomocnicze

Nazwa grupy	Il. prod.	Magazyn: Restauracja	Grupa: Pizza																																																																	
Wołowina	3	Zestaw z ceną własną																																																																		
Dania chińskie	3	Nazwa: Pizza familijna	Składniki zestawu																																																																	
Makarony	9	Symbol: 2310	J.miar: POR.																																																																	
Pierogi i naleśniki	13	PKWU:	VAT: 8 %																																																																	
Ryby smażone	13	Cena 1: 16,00	2: 16,00																																																																	
Pizza	40	Cena zak: 0,00	Dostępność: Dostępny																																																																	
Dodatki	20	<input type="checkbox"/> Sprzedaż wg wagi - pytaj o ilość <input type="checkbox"/> Automatycznie odczytaj masę z wagi kalkulacyjnej <input type="checkbox"/> Cena wprowadzana ręcznie <input type="checkbox"/> Zakaz wydruku z opisem ogólnym na fakturze <input type="checkbox"/> Zakaz zmiany ilości <input type="checkbox"/> Dodatki obowiązkowe <input type="checkbox"/> Wymagane potwierdzenie wagi po przygotowaniu <input type="checkbox"/> Może wystąpić jednokrotnie w zamówieniu <input type="checkbox"/> Pytaj o składniki zestawu po pobraniu do zamówienia <input type="checkbox"/> Gdy użyty jako dodatek to zawsze jako jedna porcja																																																																		
Produkty w grupie:		<input type="button" value="Nowy"/> <input type="button" value="Kopiuj"/> <input type="button" value="Usuń"/> <input type="button" value="Lista"/>																																																																		
Opakowanie na wynos do pizzy																																																																				
Owoce morza																																																																				
Papryka																																																																				
Peperoni																																																																				
Piecarki																																																																				
Pizza biesiada serowa																																																																				
Pizza boryna na hawajach																																																																				
Pizza carbonara																																																																				
Pizza cztery pory roku																																																																				
Pizza familijna																																																																				
Pizza grek zorba																																																																				
Drukarki:																																																																				
<input checked="" type="checkbox"/> Drukarka 1 <input type="checkbox"/> Drukarka 4 <input checked="" type="checkbox"/> Drukarka 2 <input type="checkbox"/> Drukarka 5 <input checked="" type="checkbox"/> Drukarka 3 <input type="checkbox"/> Drukarka 6																																																																				
Po wyborze towaru przejdź do grupy:																																																																				
Po wyborze wykonaj akcję:																																																																				
Pozwól wpisać uwagi do produktu																																																																				
		<table border="1"> <tr> <td>Esc</td> <td>1</td> <td>2</td> <td>3</td> <td>4</td> <td>5</td> <td>6</td> <td>7</td> <td>8</td> <td>9</td> <td>0</td> <td>Clr</td> <td>BS</td> </tr> <tr> <td>ę</td> <td>q</td> <td>w</td> <td>e</td> <td>r</td> <td>t</td> <td>y</td> <td>u</td> <td>i</td> <td>o</td> <td>p</td> <td>ó</td> <td>ć</td> </tr> <tr> <td>ą</td> <td>a</td> <td>s</td> <td>d</td> <td>f</td> <td>g</td> <td>h</td> <td>j</td> <td>k</td> <td>l</td> <td>ł</td> <td>ś</td> <td>ń</td> </tr> <tr> <td>Caps</td> <td>ź</td> <td>ż</td> <td>z</td> <td>x</td> <td>c</td> <td>v</td> <td>b</td> <td>n</td> <td>m</td> <td>.</td> <td>^</td> <td>»</td> </tr> <tr> <td>Shift</td> <td>/</td> <td>-</td> <td>F12</td> <td></td> <td></td> <td></td> <td></td> <td>Enter</td> <td><</td> <td>v</td> <td>></td> <td></td> </tr> </table>		Esc	1	2	3	4	5	6	7	8	9	0	Clr	BS	ę	q	w	e	r	t	y	u	i	o	p	ó	ć	ą	a	s	d	f	g	h	j	k	l	ł	ś	ń	Caps	ź	ż	z	x	c	v	b	n	m	.	^	»	Shift	/	-	F12					Enter	<	v	>	
Esc	1	2	3	4	5	6	7	8	9	0	Clr	BS																																																								
ę	q	w	e	r	t	y	u	i	o	p	ó	ć																																																								
ą	a	s	d	f	g	h	j	k	l	ł	ś	ń																																																								
Caps	ź	ż	z	x	c	v	b	n	m	.	^	»																																																								
Shift	/	-	F12					Enter	<	v	>																																																									

Domyślnie – opcja służy do ustalenia domyślnych parametrów dla nowo wpisywanych produktów. Każdemu dopisywanemu produktowi program będzie ustawiał takie parametry jak tutaj ustawimy.

Sprzedaż wg wagi - pytaj o ilość

Automatycznie odczytaj masę z wagi kalkulacyjnej

Cena wprowadzana ręcznie

Zakaz wydruku z opisem ogólnym na fakturze

Zakaz zmiany ilości

Dodatki obowiązkowe

Wymagane potwierdzenie wagi po przygotowaniu

Może wystąpić jednokrotnie w zamówieniu

Pytaj o składniki zestawu po pobraniu do zamówienia

Jeżeli użyty jako dodatek to zawsze tylko w jednej porcji

Drukarki: Drukarka 1 Drukarka 4
 Drukarka 2 Drukarka 5
 Drukarka 3 Drukarka 6

Po wyborze produktu przejdź do grupy:

Po wyborze: Pozwól wpisać uwagi do produktu

Domyślnie towar – opcja ustawia wybranemu towarowi domyślne parametry ustawione w poprzedniej opcji (**Domyślnie**). Celem opcji jest łatwa zmiana parametrów towaru już wcześniej zdefiniowanego, w którym użytkownik zapomniał ustawić prawidłowo parametry lub ustawił te parametry niepoprawnie.

Domyślnie grupa – opcja ustawia wybranej grupie towarów domyślne parametry ustawione w poprzedniej opcji (**Domyślnie**). Celem opcji jest łatwa zmiana parametrów całej grupy towarów. Opcja

przydatna zwłaszcza w sytuacji, gdy chcemy wszystkim товарom w danej grupie szybko zmienić np. numer drukarki kuchennej.

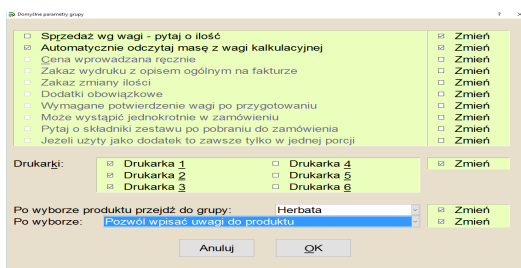

Zmienione zostaną jedynie parametry, których sobie życzymy, tzn. te, które mają zaznaczoną opcję „Zmień” po prawej stronie odpowiedniej opcji. Na powyższym przykładzie zostaną zmienione opcje: „Sprzedaż wg wagi...”, „Cena wprowadzana ręcznie oraz „Drukarki”. Pozostałe opcje nie zostaną zmienione.

Kopiuji – opcja służąca do kopiowania produktów. Kopiowane są wszystkie widoczne w oknie parametry produktu, a gdy towar jest zestawem także składniki. Opcja pozwala na szybkie i łatwe tworzenie menu restauracji. Opcja przydatna jest szczególnie w przypadku definiowania takich produktów jak pizza. Jeżeli zdecydujemy się na tworzenie pizzy jako zestawów zawierających wszystkie możliwe składniki (ser, pieczarki, papryka, salami, cebula,...), to wystarczy zdefiniować wzorcowy produkt zawierający te wszystkie składniki, a następnie kopiować i włączać lub wyłączać odpowiedni składnik w danym rodzaju pizzy.

Restauracja

Opcja dostępna jest poprzez uruchomienie programu z parametrem „-wh=bistro” lub z menu:

Bistro > Restauracja

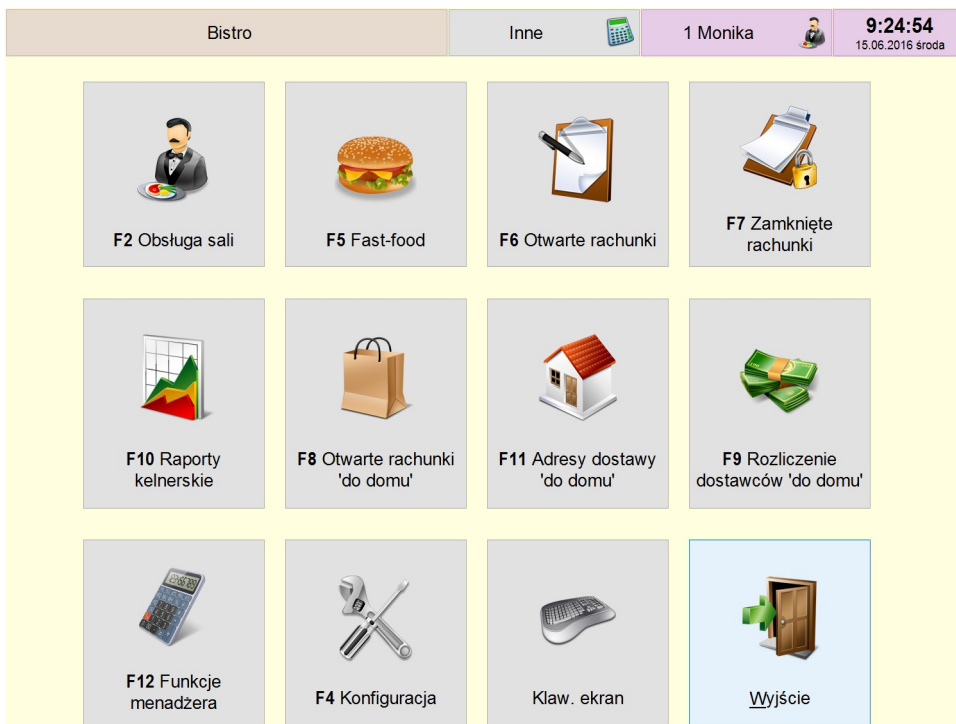

Główne okno Bistro służy do wyboru podstawowych opcji restauracji dostępnych dla kelnerów. Kelnerzy mają dostęp tylko do tych opcji, do jakich otrzymali uprawnienia. Rozpoczęcie pracy z Bistro należy więc rozpocząć od zdefiniowania kelnera (operatora), który będzie posiadał uprawnienia do wszystkich opcji, tak aby mógł on dodawać i kasować pozostałych operatorów. Po instalacji Bistro posiada domyślnego użytkownika, dzięki któremu możemy wejść do wszystkich opcji, ale tylko do chwili zdefiniowania pierwszego użytkownika.



opcja służy do zdefiniowania podstawowych parametrów pracy programu. Po jej wybraniu pojawia się poniższe okno:

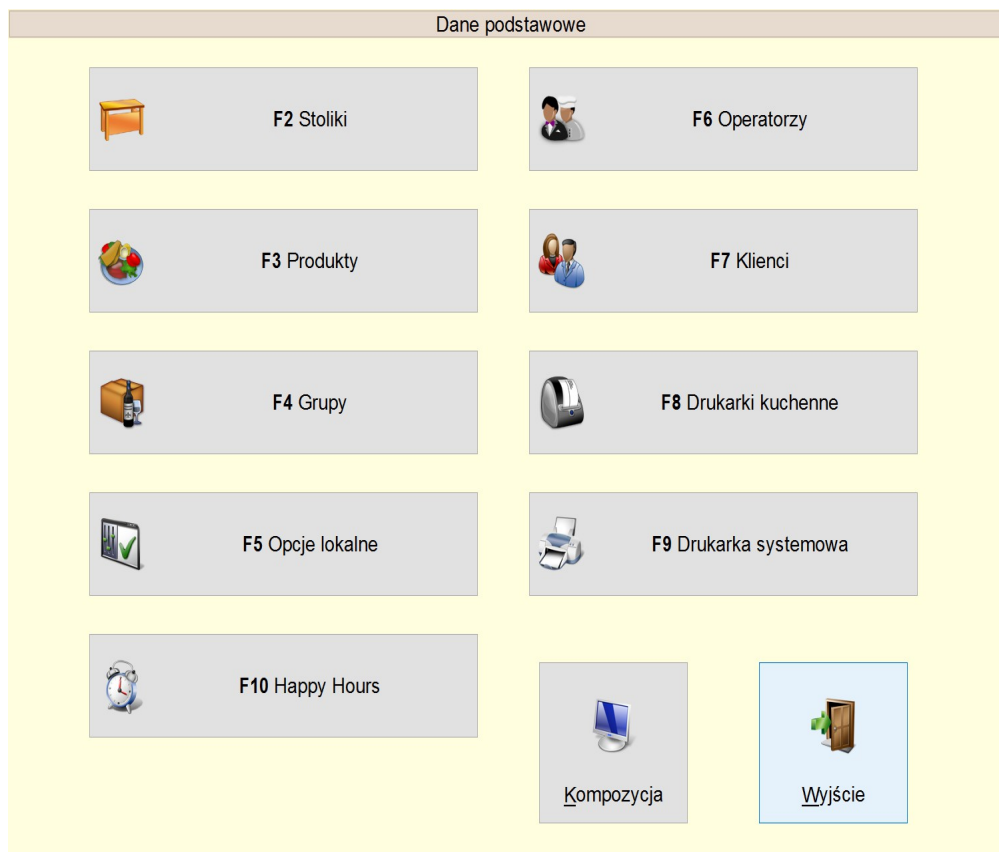

- **F2 Stoliki** - opcja służy do zdefiniowania położenia stolików na sali. Opis definiowania układu stolików na sali opisany jest w rozdziale „**Definiowanie stolików**”.
- **F3 Produkty** – opcja służy do definiowania produktów. Opis definiowania produktów w Bistro został umieszczony w rozdziale „**Produkty**”. Oczywiście produkty można definiować bezpośrednio w tabelach Small Business, ale bez możliwości przydzielania szczegółowych flag i drukarek kuchennych konkretnym produktom.

- **F4 Grupy** – opcja służy do definiowania grup towarowych. Definiowanie sprowadza się do nadania nazwy oraz przydzielenia obrazka (ikony) danej grupie. Grupy można oczywiście także definiować bezpośrednio z programu Small Business, ale bez możliwości przydzielania obrazków. Zwykle przydzielanie obrazków nie jest potrzebne. Praktyka dowodzi, że najlepszym rozwiązaniem jest ustalenie krótki zwięzłych nazw dla grup towarów.

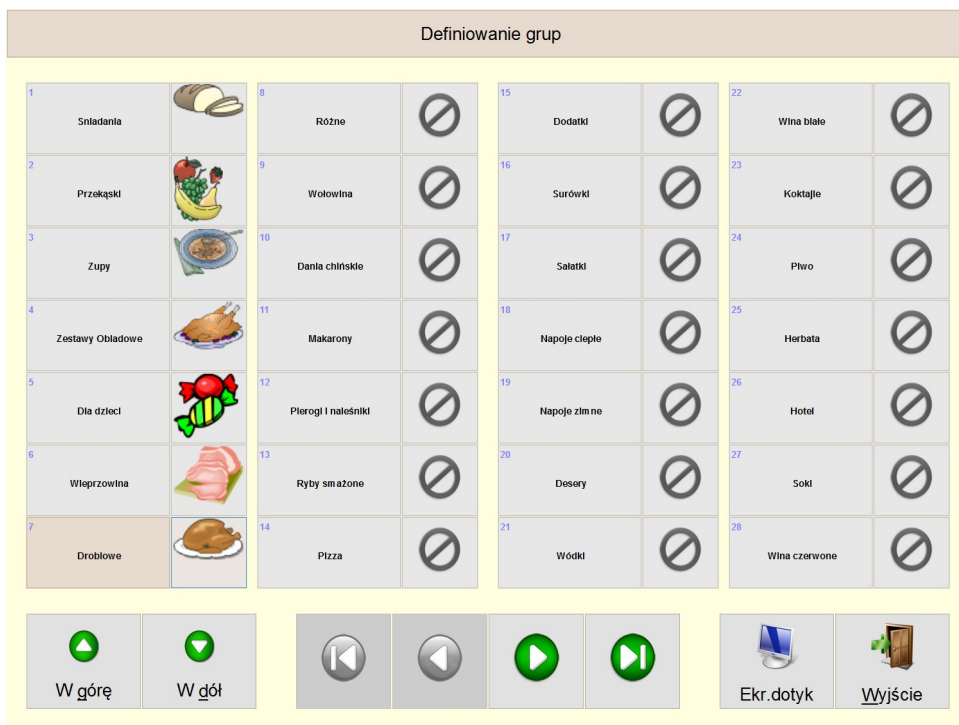

- **F5 Opcje lokalne** – Opcja umożliwia zdefiniowanie konfiguracji dotyczących danego stanowiska. Ustala się tu sposób logowanie oraz zachowanie Bistro w określonych sytuacjach sprzedaży. Opis szczegółowy definiowania opcji lokalnych został umieszczony w rozdziale „Opcje lokalne”.
- **F6 Operatorzy** – Opcja umożliwia definiowanie operatorów(kelnerów). Opis szczegółowy został umieszczony w rozdziale „Operatorzy”.
- **F7 Klienci** – Opcja umożliwia definiowanie i modyfikowanie kontrahentów. Opis definiowania umieszczony jest w instrukcji programu Small Business.
- **F8 Drukarki kuchenne** – Opcja umożliwia definiowanie drukarek kuchennych. Opis szczegółowy w rozdziale „Konfiguracja drukarek kuchennych”.

- **F9 Drukarka systemowa** – Opcja umożliwia ustalenie, które z dokumentów mają zostać wydrukowane na drukarce systemowej. Normalnie Bistro drukuje wszystkie dokumenty na drukarce kuchennej oraz paragony na drukarce fiskalnej. Szczegółowy opis w rozdziale „**Konfiguracja drukarki systemowej**”.
- **F 10 Happy Hours** – opcja umożliwia ustawienie do 10 różnych konfiguracji rabatów Happy Hours. Mogą to być rabaty procentowe lub zmiana poziomu ceny dla produktów ze wskazanych grup lub kategorii, ważne w jakimś okresie czasu, działające tylko w wybranych godzinach dnia i wybranych dniach tygodnia.
- **Kompozycja** – opcja umożliwia ustawienie różnych kompozycji wyglądu Bistro.

Raporty kelnerskie i Funkcje menadżera

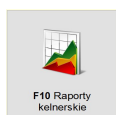

opcja umożliwia dostęp do raportów kelnerskich. Szczegółowe informacje zostały umieszczone w rozdziale „**Raporty kelnerskie**”.



opcja umożliwia dostęp do dodatkowych funkcji przeznaczonych wyłącznie dla menadżerów. Np. drukowanie raportu fiskalnego, podglądu utargu lub fiskalizacji paragonów niezafiskalizowanych.

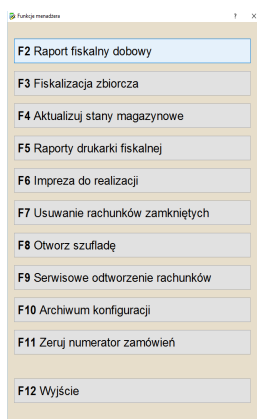

Rachunki otwarte i zamknięte



opcja pokazuje listę rachunków otwartych umożliwiając dostęp do nich w celu modyfikacji zamówienia. Po naciśnięciu klawisza pojawia się poniższe okno



Poszczególne elementy w liście rachunków otwartych oznaczają:

- numer stolika – (rachunek na linii drugiej to cyfra 3, rachunek na linii trzeciej to cyfra 9)
- numer zamówienia – (rachunek na linii pierwszej: #0009)
- nazwę kelnera - (Monika)

-  - ikonę stanu - kolory zależą od stanu rachunku i oznaczają:

biało-różowy – zamówienie nie wysłane do kuchni,
biało-niebieski – zamówienie wysłane do kuchni,
biało-pomarańczowy – zamówienie nie wymaga przygotowania w kuchni,
zielono-niebieski – zamówienie wysłane do kuchni i wystawiony rachunek wstępny,
zielono-różowy – zamówienie nie wysłane do kuchni i wystawiony rachunek wstępny,
biało-zielony – zamówienie zanesione na stół,
zielono-zielone – zamówienie zanesione na stół i wystawiony rachunek wstępny

- kwotę zamówienia - (rachunek na linii pierwszej: 15,14 zł)

- czas od rozpoczęcia zamawiania w formacie gg:mm – (rachunek na linii pierwszej: niebieska ikonka zegarka 10:35)
- zawartość zamówienia – (rachunek na linii pierwszej: Pizza grek z,)



opcja umożliwia dostęp do rachunków zamkniętych, tzn. takich, którym wydrukowano już dokument fiskalny, fakturę, WZ lub RW. Rachunki zamknięte można przeglądać, ale nie modyfikować. W tym miejscu można zrobić zwrot towaru, np. w konsekwencji reklamacji złożonej przez klienta. Można tutaj również oznaczać wydanie dan klientowi. Oprócz tego możliwe jest wystawienie faktury do wydrukowanego już wcześniej paragonu.

Rachunki zamknięte										
Lp	Nr	Data	God...	Typ dok...	Nr dokumentu	dok. o...	Nr og...	Wartość	Nr o...	Płatność
1	#0011	07.06.2016	13:31	Paragon	NrC00004/96			14.13	1	G
2	#0007	15.06.2016	12:33	Paragon	NrC00005/96			17.16	1	G
3	#0019	15.06.2016	12:36	Paragon	NrC00006/96			17.16	1	G
4	#0020	15.06.2016	12:36	Paragon	NrC00007/96			17.16	1	G
5	#0009	15.06.2016	13:07	Faktura	NrJ00002/96			15.14	1	G
6	#0010	15.06.2016	13:07	Faktura	NrJ00003/96			1.00	1	G
7	#0024	15.06.2016	13:08	RW	NrP00001/96			17.16	1	G
8	#0025	15.06.2016	13:10	Faktura	NrA00002/96			151.40	1	
9	#0026	15.06.2016	13:12	Faktura	NrA00003/96			85.80	1	K

Zmiana nr:bieżąca Zaznaczone: 0.00 Razem: 336.11 + zmiana

Data, nr zamówienia lub nr paragonu: Szukaj

Zaznacz	Faktura do paragonu	Zwrot	Zawartość	Esc	1	2	3	4	5	6	7	8	9	0	Clr	BS
				ę	q	w	e	r	t	y	u	i	o	p	ó	ć
				ą	a	s	d	f	g	h	j	k	l	ł	ś	ń
	Drukuj dokument ogólny	Fiskalizuj	Drukuj	Caps	ż	ż	z	x	c	v	b	n	m	.	^	»
				Shift	/	-	F12				Enter	<	v	>		

- zmiana \ + zmiana – przyciski przechodzenia pomiędzy pokazywaniem dokumentów z różnych zmian. Domyślnie program ustawia się na liście dokumentów z bieżącej zmiany. Przyciski strzałek powyżej umożliwiają przewijanie listy z obrębu danej zmiany.

Szukaj – opcja umożliwiająca wyszukanie rachunku po dacie, numerze zamówienia lub numerze wystawionego dokumentu.

Zaznacz – przycisk służy do zaznaczenia dokumentu. Przydatne w sytuacji wystawiania faktury do kilku paragonów.

Faktura do paragonu – przycisk służy do wystawienia faktury do wystawionego już wcześniej paragonu, lub paragonów. Aby wystawić fakturę do paragonu należy wybrać z listy paragon, a następnie wybrać przycisk **Faktura do paragonu**. Aby wystawić fakturę do kilku paragonów postępujemy podobnie. Wcześniej musimy zaznaczyć paragony, których faktura ma dotyczyć.

Zwrot – przycisk stosowany w przypadku reklamacji klienta. Reklamacja może dotyczyć zamkniętego rachunku, który z zasady nie jest już modyfikowalny. Uzupełniamy zwracane ilości produktu i naciskamy przycisk **Zwrot**. Zostanie wygenerowany dokument zwrotu na podstawie którego możliwy jest zwrot pieniędzy klientowi. Przy zwrocie pieniędzy należy pamiętać o wydrukowaniu na drukarce fiskalnej zwrotu pieniędzy. Zwykle jest to robione klawiszem „**Wypłata**”.

Lp	Nazwa	Il. zwrot	Wartość	Rabat
1	Piersi z sosem pom-grzybowym	1	14.13	0.00

Zwrot: 14.13 (Euro:0.00)

Opis zwrotu:
Nie smakuje klientowi

Ilość Czyść OK Wypłata

Zawartość – przycisk umożliwia podgląd zawartości zamówienia. Klawisze Wydadaj + \ Wydadaj – umożliwiają oznaczenie ilości wydanej o jeden więcej lub mniej, klawisz Wydadaj umożliwia wydanie konkretnej ilości, klawisz Płatność pokazuje przyjętą na dokumencie formę płatności, w formie tabelki w dolnym prawym rogu podglądu.

Lp	Ilość	Wydano	Nazwa	Wartość	Rabat
1	1	0	Piersi z sosem pom-grzybowym	14.13	0.00

Rabat: 0.00 Razem: 14.13 (Euro:0.00 wg kursu 0.000)

Opis:

Gotówka:	14,13
Karta:	0,00
Bon:	0,00
Czek:	0,00

Wydadaj+ Wydadaj- Wydadaj Płatności Wyjście

Drukuj dokument ogólny – przycisk umożliwia wydrukowanie dokumentu ogólnego. Normalnie, gdy klient prosi o wystawienie faktury VAT, faktura taka zawiera szczegółowe informacje na temat spożytych posiłków. Jednak często zdarza się, że klient prosi o uogólnienie i wystawienie faktury nie zawierającej szczegółów. Taką fakturę nazywamy fakturą ogólną.

Fiskalizuj – przycisk umożliwia wydrukowanie paragonu fiskalnego. Stosujemy tą opcję w przypadku, gdy z jakichś powodów paragon fiskalny nie został wydrukowany.

Drukuj – przycisk umożliwia wydrukowanie dokumentu na drukarce kuchennej lub(i) drukarce systemowej. Stosuje się w przypadku konieczności powtórnego wydruku dokumentu (dokument został zniszczony, potrzebna jest jeszcze jedna kopia, itp.).

Na wynos



F8 Otwarte rachunki 'do domu'

po naciśnięciu tego klawisza pokazywana jest lista rachunków otwartych 'na wynos'.

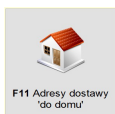

F11 Adresy dostawy 'do domu'

opcja umożliwia podział zamówień pomiędzy poszczególnych kierowców oraz wydrukowanie bonu z adresami dostaw.



F9 Rozliczenie dostawców 'do domu'

Po naciśnięciu klawisza wchodzimy w opcję gdzie dokonuje się rozliczenia zamówień „na wynos” z kierowcą rozwożącym zamówienia.

UWAGA: Szczegółowe informacje na temat zamówień „na wynos” znajdują się w rozdziale „Na wynos”.

Fast-food

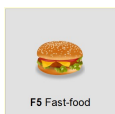

F5 Fast-food

opcja nazwana przez nas **F5 Fast-food** oznacza szybką sprzedaż w restauracjach nie posiadających sal ze stolikami. Opcja szybkiej obsługi to po prostu cykliczne tworzenie zamówienia dla kolejnych klientów. Opis szczegółowy działania tej opcji został opisany w rozdziale „**Obsługa zamówienia**”.

Obsługa sali



opcja umożliwia kelnerom kontrolę nad zamówieniami składanymi przez klientów restauracji, wysyłanie / drukowanie zamówień w kuchni oraz modyfikację tych zamówień do chwili wystawienia rachunków klientom. Okno obsługi sali składa się z rysunku sali wraz ze stolikami, na których pracują kelnerzy, otoczonego różnymi funkcjami, którymi dysponujemy w tym miejscu.

The screenshot displays a restaurant management interface. At the top, there's a header with 'Zamówienie' and a status bar showing '01', '1 Monika', and the time '12:48:16' on '15.06.2016 środa'. The main area shows a grid of 14 tables, each with a status card. Table 14 is highlighted in grey and contains the text '[4os]'. The sidebar on the right includes icons for 'Wpłata', 'Wyplata', 'Limit', 'Il. osób', 'Otwarte na sali', 'Zamkn. na sali', 'Zamkn. na stoliku', and 'Klient hotelowy'. The bottom toolbar contains icons for 'Zamówienie', 'Kolejne zamówienie', 'Podział zamówienia', 'Zamiana stolika', 'Łączenie stolików', 'Transfer operatora', 'Usuh zakończony', 'Zanieś na stolik', 'Rachunek', 'Szufłada', and 'Wyjście'.

Informacje wyświetlane na stolikach



- kolor szary - stół wolny, ale niedostępny dla kelnera. Nie ma on uprawnień do obsługi tego stolika. Liczba na górze „14” oznacza numer stolika, liczba poniżej w nawiasie [4os] oznacza ilość miejsc „4”



- kolor biały - stół wolny, opis „VIP” to opis stolika umożliwiony w definiowaniu sali, stół dostępny do obsługi przez załogowanego kelnera.



- kolor biało-pomarańczowy - stół zajęty, kolejne elementy od góry oznaczają „1 zł” - kwotę zamówienia, „Monika”- nazwa kelnera, do którego należy zamówienie, „0:14”- czas, który minął od rozpoczęcia zamawiania, „#0011”- numer zamówienia. Kolor pomarańczowy świadczy o tym, że w zamówieniu są pobrane towary niewymagające przygotowania w kuchni.



- kolor biało-różowy - stół zajęty, kolor różowy świadczy o tym, że w zamówieniu są pobrane towary wymagające przygotowania w kuchni ale jeszcze nie zostało to zamówienie wysłane do kuchni.



- kolor biało-niebieski - stół zajęty, w zamówieniu są produkty które zostały wysłane do kuchni czyli kucharz został poinformowany o konieczności przygotowania produktów.



- kolor zielono-niebieski - stół zajęty, zamówienie wysłane do kuchni czyli kucharz został poinformowany o konieczności przygotowania produktów, kolor zielony w górnej części oznacza, że do zamówienia wydrukowano rachunek wstępny lub adres dla dostawy do domu.



- kolor zielono-różowy - stół zajęty, kolor różowy świadczy o tym, że w zamówieniu są pobrane towary wymagające przygotowania w kuchni ale jeszcze nie zostało to zamówienie wysłane do kuchni, kolor zielony w górnej części oznacza, że do zamówienia wydrukowano rachunek wstępny lub adres dla dostawy do domu.

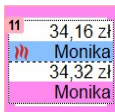

- stół zajęty, do stolika przypisane są dwa lub więcej zamówień. Pierwsze zamówienie jest na kwotę 34,16zł, drugie jest na kwotę 34,32zł. Kolor różowy świadczy o konieczności wysłania zamówienia do kuchni. Kolor niebieski pierwszego zamówienia oznacza wydrukowanie zamówienia w kuchni. Kwoty zamówień pokazywane są naprzemiennie z czasem, który minął rozpoczęcia zamówienia. Jeżeli zamówień do stolika jest więcej, to zawsze pokazywane są tylko dwa pierwsze.



- stół zajęty, zamówienie zostało przygotowane w kuchni i zanesione na stół, nie zamknięto jeszcze zamówienia, czyli nie wystawiono dokumentu paragonu, faktury itd.



- stół zajęty, zamówienie zostało przygotowane w kuchni i zanesione na stół, nie zamknięto jeszcze zamówienia, czyli nie wystawiono dokumentu paragonu, faktury itd. ale wydrukowano rachunek wstępny lub adres dla dostawy do domu.



- stół zajęty, zamówienie zostało zrealizowane czyli przygotowane w kuchni, zanesione na stół, zamknięto zamówienie wystawiając dokument paragonu, faktury itd. ale klient jeszcze nie opuścił stolika (zamówienie zamknięte z włączoną opcją w Opcjach globalnych „Pozostaw zakończone zamówienie na stoliku”). Kliknięcie na stół i umożliwi podgląd zamówienia oraz jego usunięcie ze stolika.



- stół zajęty, migający na przemian z innymi kolorami kolor czerwony oznacza sygnalizację dla kelnera, że kucharz przygotował już zamówione danie i należy je odebrać i zanieść klientowi. Miganie włączy się wtedy, gdy korzystamy z terminala w kuchni i we właściwościach terminala, w zakładce Wiadomość, mamy włączoną opcję „Zatwierdzenie dania wysła wiadomość kelnerowi” oraz „Zatwierdzenie produktu wysła wiadomość kelnerowi”. Przygotowane danie jest też oznaczone ikonką płomieni. Alarm może też sygnalizować sygnałem dźwiękowym, że danie jest do odebrania z kuchni. Dźwięk alarmu można zdefiniować w opcjach lokalnych. Wskazanie stolika, na którym jest danie spowoduje wyłączenie alarmu.



- stół zarezerwowany, zapisana rezerwacja ma nr 5, migający kolor czerwony oznacza sygnalizację dla kelnera, że rezerwacja właśnie się rozpoczęła lub właśnie minął czas do rozpoczęcia rezerwacji, ustawiony w Opcjach globalnych \ Rezerwacja \ „Powiad. na stoliku: ... minut przed rozpoczęciem rezerw.”

Mogą wystąpić również inne kombinacje kolorów i podziału pola opisującego stoliki. Ponadto na stolikach mogą pojawić się ikony oznaczające stan zamówienia:



- oznacza, że kucharz poinformował o przygotowaniu dania. Danie jest już gotowe i należy je odebrać z kuchni. Ikona może się pojawić tylko, gdy w kuchni jest zainstalowany terminal dotykowy z uruchomionym modulem „**Kuchnia**” (patrz: rozdział „Kuchnia”). W takim przypadku istnieje możliwość powrotnej komunikacji pomiędzy kucharzem a obsługą sali.



- Oznacza, że zamówienie jest przygotowywane jako dostawa do domu (patrz: rozdział „Na wynos”).

Przyciski na sali

12:48:16

15.06.2016 środa

- bieżąca data, godzina i dzień tygodnia.

1 KASIA



- przycisk informuje o **numerze i nazwie kelnera**. Przcisnięcie przycisku umożliwia ręczną zmianę kelnera pod warunkiem systemu autoryzacji ręcznej lub poprzez PIN.

WYLOGUJ SIĘ!	5 Superman
1 Monika	6 Spiderman
2 Małwina	
3 Grzesiek	
4 Batman	



- przycisk informuje o **numerze sali**, na której się znajdujemy. Naciśnięcie go umożliwia wejście na konkretną salę np. o numerze 15. Strzałki po obu stronach umożliwiają przejście pomiędzy salami przyległymi, np. z sali 01 na salę 02 itd. Ilość sal jest ograniczona do 99.



- **Info do kuchni** - przycisk umożliwia wysłanie komunikatu do kuchni. Komunikat zostanie wydrukowany na drukarce kuchennej lub zostanie pokazany na ekranie terminala kuchennego.

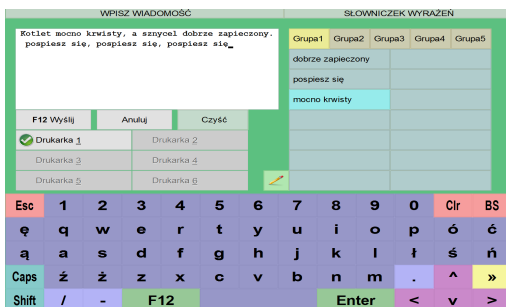

UWAGA: Przyciski z wyborem drukarki, na której ma zostać wydrukowany komunikat, są aktywne tylko dla tych drukarek, którym w konfiguracji włączono możliwość druku komunikatów.

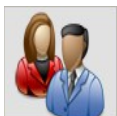

- **Przypisanie klienta do rachunku** – przycisk umożliwia wybranie z listy kontrahentów firmy lub osoby dla której będzie wystawiony rachunek z danego zamówienia. Po wyborze opcji pojawi się poniższy napis, sugerujący kelnerowi, żeby wskazał stolik do którego dopisze kontrahenta.

Przypisanie klienta do rachunku
Wskaz stolik - przypisanie klienta

Po wskazaniu stolika program umożliwia wybranie kontrahenta z listy naszych kontrahentów, lub dodanie nowego.

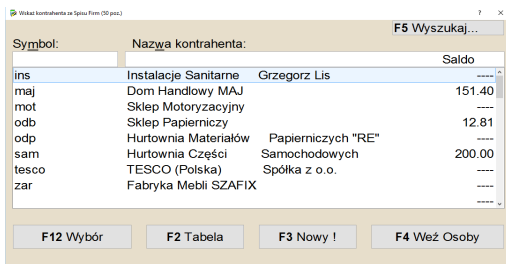



- **Rezerwacja** – opcja umożliwiająca ustawienie rezerwacji na stoliku. Po naciśnięciu klawisza pojawi się poniższy napis sugerujący kelnerowi wskazanie stolika do rezerwacji.

Rezerwacja
Wskaż stolik do rezerwacji

Po wskazaniu stolika pojawi się spis Rezerwacji stolików. Można tu tworzyć nowe rezerwacje, edytować już istniejące, zmieniać status rezerwacji oraz i filtrować zapisane rezerwacje poprzez pokazanie dzisiejszych, przyszłych lub wszystkich.

Rezerwacje stolików								
Lp	Data	Godz	Na ile	Nr rez.	Stolik	Sala	Status	Uwagi
1	02.06.2016	16:00	31h 59min	1	1	1	Potwierdzona	cały dzień impreza :)
2	06.06.2016	9:50	1h 0min	4	1	1	Anulowana	
3	17.06.2016	17:00	13h 0min	6	1	1	Nowa	impreza nocna

Data lub nr rezerwacji: _____ Szukaj

Zaznacz	Dodaj nową	Edytuj	Pokaż dzisiejsze	Esc	1	2	3	4	5	6	7	8	9	0	Clr	BS
				ę	q	w	e	r	t	y	u	i	o	p	ó	ć
				ą	a	s	d	f	g	h	j	k	l	ł	ś	ń
	Zmień status	Pokaż wszystkie	Pokaż przyszłe	Caps	ź	ż	z	x	c	v	b	n	m	.	^	»
				Shift	/	-	F12					Enter	<	v	>	

Klawisz **Dodaj nową** służy do dodania nowej rezerwacji stolika, który wskazał kelner, i umożliwia wpisanie daty i godziny rozpoczęcia i zakończenia rezerwacji oraz uwag do niej.

Klawisz **Edytuj** umożliwia wniesienie poprawek do już stworzonej rezerwacji. Klawisz **Pokaż dzisiejsze** pokazuje w liście tylko rezerwacje na dzień bieżący. Klawisz **Pokaż przyszłe** pokazuje tylko rezerwacje na dni następne. Klawisz **Pokaż wszystkie** pokazuje rezerwacje, które już miały miejsce, bieżące oraz przyszłe.

Klawisz **Zmień status** umożliwia oznaczenie rezerwacji innym statusem. Do dyspozycji mamy: „(bez zmian)”, „nowa”, „potwierdzona”, „anulowana”, „(skasuj rezerwację)”.



Wpłata przycisk drukowania dokumentu wpłaty na drukarce kuchennej. Przycisk umożliwia wydruk wpłaty na drukarce fiskalnej jeśli w Opcjach globalnych zaznaczymy „Wpłata / Wpłata w oknie obsługi sali przez drukarkę fiskalną”.



Wypłata przycisk drukowania dokumentu wypłaty na drukarce kuchennej. Przycisk umożliwia wydruk wypłaty na drukarce fiskalnej jeśli w Opcjach globalnych zaznaczymy „Wpłata / Wpłata w oknie obsługi sali przez drukarkę fiskalną”.

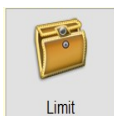

Limit przycisk ustawienia maksymalnej kwoty zamówienia. Kwota ogranicza możliwość zamawiania ponad limit. Limit można ustalić tylko do otwartych już zamówień. Zwykle stosowane w przypadku, gdy szef firmy funduje swoim pracownikom poczęstunek i ogranicza możliwość nieograniczonego zamawiania do określonej kwoty. Limit zabezpiecza więc kelnera przed wydaniem produktów za które nie zastawiono kaucji.



Il. osób przycisk umożliwiający wpisanie ilości osób siedzących przy stoliku (dla danego zamówienia). Jest to bardzo istotna informacja dla właściciela restauracji. Dzięki tej informacji program może wyliczyć jaka wartość zostawionych pieniędzy przypada na jedną osobę. Dzięki niej jest on w stanie porównać swoją restaurację z innymi, lub ocenić czy np. nie należy zmniejszyć cen lub porcji posiłków (bo np. klient najada się tak dobrze, że nie chce już nic więcej zamawiać). Informację o kwocie przypadającej na klienta Bistro drukuje na raporcie zmiany X oraz Z.



Otwarte na sali przycisk umożliwia pokazanie otwartych rachunków na bieżącej sali.



Zamkn. na sali przycisk umożliwia pokazanie zamkniętych rachunków, które dotyczyły bieżącej sali.

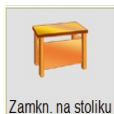

Zamkn. na stoliku przycisk umożliwia pokazanie zamkniętych rachunków, które dotyczą konkretnego stolika. Po wybraniu przycisku należy następnie wskazać stół, z którego chcemy obejrzeć zamówienia.



Klient hotelowy przycisk umożliwia dopisanie wartości rachunku z zamówienia w Bistro do rachunku klienta hotelowego. Po wyborze opcji pojawi się poniższy napis, sugerujący kelnerowi, żeby wskazał stół, do którego ma być dopisany klient hotelowy, a następnie pokaże się lista otwartych rezerwacji w hotelu, z której wybierzemy rezerwację pokoju naszego klienta, po czym zobaczymy szczegóły tej rezerwacji. Jeśli źle wybierzemy rezerwację, to możemy na tym etapie wrócić, poprzez przycisk „Anuluj”.

Klient hotelowy
Wskaż stół dla gościa hotelowego

Anuluj
aprt 1
Rezerwacja:

uwaga

Pokój:	aprt 1
Rezerwujący:	
Nr rezerwacji:	#0013
Okres pobytu:	16 - 20 czerwiec 2016
Ilość dni:	4
Ilość osób:	2

OK Anuluj

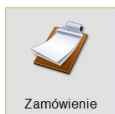

przycisk wejścia w tryb modyfikacji zamówienia. Opcja służy do modyfikacji otwartego zamówienia lub otwarcia nowego zamówienia, w przypadku, gdy na stoliku nie ma jeszcze zamówień. Kolejnym krokiem powinno być wybranie stolika na którym będziemy modyfikować zamówienie.

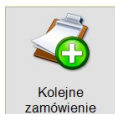
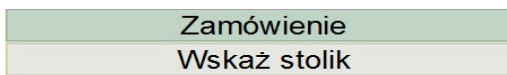

wejście w tryb dodawania zamówienia na stoliku, na którym jest już przynajmniej jedno zamówienie. Przycisk służy do dodania nowego zamówienia. Kolejnym krokiem powinno być wybranie stolika na którym będziemy modyfikować zamówienie.



wejście w tryb podziału zamówienia. Kolejnym krokiem powinno być wskazanie zamówienia, które ma zostać podzielone. Z sytuacją mamy do czynienia dość często. Przy kończeniu zamówienia klienci oświadczają, że każdy zapłaci za siebie. Kelner musi w tym wypadku rozdzielić pozycje na dwie osoby (**UWAGA**: gdy musimy podzielić na więcej osób należy kolejno dzielić zamówienie na dwa do wyczerpania się ilości osób). Po wskazaniu dzielonego zamówienia pokaże się okno podziału.

Podział zamówienia

Nazwa	Ilość	-1jm	-1jm	Ilość	Nazwa		
Pizza marinera	1	1>	<1	1	Pizza marinera		
Pizza peperoni	1	1>	<1	1	Pizza twoja pizza		
Pizza piekielny kurczak	1	1>	<1	1	Pizza włoska		
Pizza peperoni	1	1>					
Pizza marinera	1	1>					
Pizza twoja pizza	1	1>					
Pizza włoska	3	1>					
Euro: 0.00			Suma: 153.43				
Danie główne	Danie 1	Danie 2	▲ ▼	Danie główne	Danie 1	Danie 2	▲ ▼

Anuluj Wyjście



wejście w tryb zamiany stolików. Przycisk umożliwia przeniesienie zamówienia na inny stół. Sytuacja ma miejsce w przypadku, gdy klient już po otwarciu zamówienia zdecydował się przenieść na inny stół. Program w tym wypadku poprosi w linii podpowiedzi (znajdującej się w lewej górnej linii) o wskazanie stoika na którym jest zamówienie.

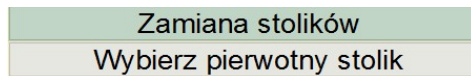

Następnie po wskazaniu stoika poproszeni zostaniemy o stół docelowy.

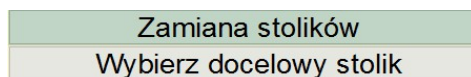

Wskazanie innego stoika spowoduje przeniesienie zamówienia na stół docelowy.

UWAGA: W przypadku, gdy na stoiku pierwotnym jest więcej zamówień program poprosi o wskazanie, którego zamówienia dotyczy przeniesienie.



wejście w tryb łączenia stolików. Przycisk umożliwia połączenie dwóch zamówień w jedno. Sytuacja ma miejsce w przypadku, gdy początkowo klienci zamawiali osobno, jednak przed wydaniem rachunku jeden z nich zdecydował się zapłacić za całość. Program po wejściu w ten tryb poprosi o wskazanie stoika na którym jest dołączane zamówienie.

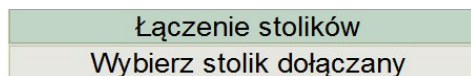

Następnie poproszeni zostaniemy o wskazanie stoika do którego chcemy to zamówienie dołączyć.

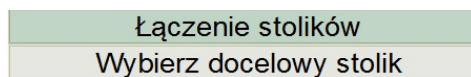

Wskazanie stoika z docelowym zamówieniem, do którego chcemy dołączyć zamówienie dołączane spowoduje połączenie zamówień w jedno.

UWAGA: W przypadku, gdy na stoiku dołączanym jest więcej zamówień program poprosi o wskazanie, którego zamówienia dotyczy przeniesienie. Podobnie w przypadku, gdy na stoiku docelowym jest więcej zamówień program poprosi o wskazanie, do którego zamówienia należy dołączyć.

W sytuacji, gdy chcemy połączyć więcej niż dwa zamówienia należy operacje powtarzać cyklicznie i kolejno dołączać kolejne zamówienia do zamówienia docelowego.

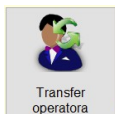

wejście w tryb zmiany kelnera obsługującego zamówienie. Przycisk umożliwia zmianę kelnera obsługującego zamówienie. Z sytuacją mamy do czynienia w przypadku np. kończenia zmiany jednego z kelnerów. Musi on przekazać takie nie skończone zamówienie innemu kelnerowi. Konieczności nie będzie jedynie w przypadku, gdy kelnerzy będą mieli uprawnienia do kontynuowania nie swoich zamówień. Uprawnienia ustawia się podczas definiowania kelnerów(operatorów). W sytuacji, gdy jednak nie będą mieli takich uprawnień radzimy, aby przynajmniej kierownik zmiany miał prawo do zmiany kelnerów przypisanych do zamówień. W innym wypadku może nastąpić zablokowanie zamówienia. Nikt nie będzie go mógł zmienić ani zakończyć.

Aby zmienić kelnera należy wskazać stolik na którym jest zamówienie.

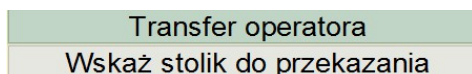

Po wskazaniu stolika poproszeni zostaniemy o wskazanie kelnera, któremu przekazujemy zamówienie.



Teraz możemy albo wskazać konkretnego kelnera, albo nie wskazywać nikogo wybierając przycisk „**BEZ OPERATORA**”. W takim wypadku zamówienie będzie mogło zostać przejęte przez dowolnego kelnera na zasadzie „kto pierwszy ten lepszy” nawet w sytuacji, gdy nie będą oni mieli uprawnień do kontynuowania nie swoich zamówień.



jeśli zostawiliśmy zakończone zamówienie na stoliku, to tym klawiszem oczyścimy stolik, po

opuszczeniu go przez klienta.

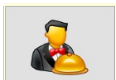

Zanieś na stół

klawisz umożliwiający wskazanie stolika, na który zostało właśnie zaniezione gotowe danie. Przycisk służy do wyłączenia „alarmu” spowodowanego zakończeniem przygotowania produktu w kuchni.



Rachunek

klawisz umożliwiający zakończenie zamówienia na wskazanym stoliku rachunkiem (paragon, faktura, WZ, RW). Program przechodzi do okna Rachunku szczegółowego.



Szuflada

przycisk otwarcia szuflady podłączonej do drukarki fiskalnej.



Wyjście

przycisk wyjścia z obsługi sali.

Obsługa zamówienia

Bistro > Restauracja > F5 Fast-food

Bistro > Restauracja > F2 Restauracja > Zamówienie > (przyciśnięcie stolika)

Zamówienie

Ilość	Nazwa	Wartość
1	Mleko	0.55
1	Dżem	2.02
1	Jajecznica na bekonie	7.06
1	Parówki	10.10

---			#0028	1 Monika	10:59:51 20.06.2016 poniedziałek	
Inne	Sniadania	Przekąski	Zupy	Zestawy obiadowe	Dla dzieci	Wieprzowina
Drobiowe	Różne	Wołowina	Dania chińskie	Makarony	Pierogi i naleśniki	Ryby smażone
Pizza	Dodatki	Surówki	Salatki	Napoje ciepłe		

Dżem	Jajecznica na bekonie	Jajecznica na kielbasie	Jajecznica na maśle
1007 2,02 zł	1003 7,06 zł	1001 7,06 zł	1000 6,06 zł
Jajecznica na szynce	Jajecznica wiejska	Masło	Parówki
1002 8,08 zł	1004 10,10 zł	1008 1,00 zł	1010 10,10 zł
Pieczynko	Sery na desce	Wędliny domowe	
1009 2,02 zł	1005 14,00 zł	1006 14,13 zł	

7	8	9	Ilość
4	5	6	Cena
1	2	3	Kod
0	,	C	

Euro: 0.00	Suma: 19.73
------------	-------------

Lista 1	Przyciski	Waga przez kod	Odczytaj wagę	Szukaj po nazwie	Dostawa do domu	Zamówienie do kuchni	Pozycja do kuchni	Rachunek wstępny	Rachunek	Wyjście		

Pasek stanu – funkcje zamówienia



- pierwszy klawisz na pasku stanu służy do rozdzielania zamówienia na części, tak aby było to odpowiednio drukowane w kuchni. Klikamy najpierw na ten klawisz, a potem pobieramy kolejną pozycję do zamówienia, lub jeśli już pozycje są pobrane, to na pozycję zamówienia, która ma być w oddzielnej, dolnej części. Jest to podział zamówienia na dania. Poszczególne dania zostaną na wydruku w kuchni rozdzielone odpowiednim napisem. Standardowo jest to napis „----- *podsumowanie dania nr XX* -----”.

Ilość	Nazwa	Wartość
1	Mleko	0.55
	<i>podsumowanie dania nr 1</i>	0.55
1	Dżem	2.02
1	Jajecznica na bekonie	7.06
	<i>podsumowanie dania nr 2</i>	9.08
1	Parówki	10.10

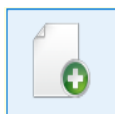

- Tryb dodatków – Następny przycisk służy do przełączania pomiędzy trybami: tryb dodatków, tryb uwag do produktu. W trybie dodatków, przyciśnięcie na nazwie zamówionego produktu powoduje pokazanie listy dodatków dostępnych do danego produktu. Dodatkami mogą być np. chleb, frytki, ziemniaki, itp. Dwukrotne wybranie dodatku umożliwi zadziałanie odwrotne – odjęcie dodatku z pomniejszeniem ceny. Pokazuje się wtedy obok nazwy dodatku ikona ze znakiem minus. Np.: chcąc odjąć z pizzy jakiś dodatek wystarczy właśnie wybranie dodatku pomniejszającego. Mamy w takim wypadku do czynienia z pomniejszeniem ceny produktu o cenę dodatku. Jeżeli jednak cena pizzy miałaby nie ulec zmianie należy stosować inny sposób – zestawy.

Ilość	Nazwa	Wartość
1	Sery na desce	14.00

Lista dodatków			
+ Barwny widok	Buleczki z masłem czosn.	Kulki ziemniaczane	Opakowanie na wynos do pizzy
+ Pieczywo	Pieczywo czosnkowe	➖ Smetana	Sos grzybowy
Sos miesny	Talarki ziemniaczane	Zapiekane ziemniaki opiekane z przyprawami	Ziemniaki gotowane
Ziemniaki puree			
<input checked="" type="checkbox"/> OK			

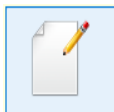

- Tryb uwag do produktu – w tym trybie naciśnięcie na klawisz nazwy w liście zamówionych produktów spowoduje dodanie uwag dla kucharza. Uwagi dotyczą wyłącznie wybranej pozycji w zamówieniu. Jeżeli chcemy wysłać informację do kuchni bez wiązania jej z konkretnym produktem należy użyć opcji „Info do kuchni”.

Uwagi

bez sera feta

SŁOWNICZEK WYRAZEŃ

	Grupa1	Grupa2	Grupa3	Grupa4	Grupa5
dobrze zapieczony					
pospiesz się					
mocno kwisty					

Esc	1	2	3	4	5	6	7	8	9	0	Clr	BS	
	ę	q	w	e	r	t	y	u	i	o	p	ó	ć
	ą	a	s	d	f	g	h	j	k	l	ł	ś	ń
Caps	ź	ż	z	x	c	v	b	n	m	.	^	»	
Shift	/	-	F12				Enter		<	v	>		

W liście zamówionych produktów, poniżej nazwy towaru pojawią się te uwagi. Na wydruku w kuchni będą one dołączone do nazwy wydrukowanego towaru informując kucharza o czymś co zapisaliśmy.

Ilość	Nazwa	Wartość
1	Sery na desce <i>bez sera feta</i>	14.00

Trzecim przyciskiem w pasku stanu zamówienia jest tryb wyboru towaru z listy lub przy pomocy klawiatury numerycznej.



- Tryb wyboru towaru z listy bez klawiatury numerycznej – Trzecim przyciskiem w pasku stanu zamówienia jest przycisk trybu wyboru towaru. W tym trybie towary pobierane są poprzez wybór z listy produktów. W górnej części pokazywane są grupy towarowe, natomiast w dolnej – produkty do pobrania do zamówienia. W trybie tym działa skaner kodów kreskowych. Odczytanie kodu skanerem powoduje pobranie produktu do listy zamówionych pozycji.

---		Stolik 1 #0029		1 Monika		11:46:52 20.06.2016 poniedziałek	
Inne	Sniadania	Przekąski	Zupy	Zestawy obiadowe	Dla dzieci	Wierprowina	
Drobiowe	Różne	Wolowina	Dania chińskie	Makarony	Pierogi i naleśniki	Ryby smażone	
Pizza	Dodatki	Surówki	Salatki	Napoje ciepłe	▲	▼	

Opakowanie na wynos do pizzy	Pizza biesiada serowa	Pizza boryna na hawajach	Pizza carbonara
2357 1,00 zł	2313 17,16 zł	2302 0,00 zł	2304 15,14 zł
Pizza cztery pory roku	Pizza rodzinna	Pizza grek zorba	Pizza kurczak boryny
2314 17,16 zł	2310 16,00 zł	2305 15,14 zł	16,15 zł
Pizza margerita	Pizza marinera	Pizza peperoni	Pizza piekielny kurczak
2300 11,10 zł	2312 17,16 zł	2303 15,14 zł	2315 17,16 zł
Pizza salami	Pizza twoja pizza	Pizza uśmiech boryny	Pizza wegetariańska
2301 14,13 zł	2311 17,16 zł	2306 16,15 zł	2308 16,15 zł
Pizza wiejska	Pizza włoska		
2309 16,15 zł	2316 18,17 zł		



- Tryb wyboru towaru ręczny – W prawej dolnej części widoczna jest w tym trybie klawiatura numeryczna. Operator może wybrać produkt poprzez wpisanie jego kodu i zatwierdzenie ENTER-em. Możliwe jest też stosowanie zapisu ILOSC*KOD*CENA. Przykładowo chcąc pobrać do zamówienia 20 sztuk jajecznicy o kodzie 1003 w cenie 1.23zł wystarczy wpisać „20” „Ilość” „1.23” „Cena” „1003” „Kod”. W tym trybie podobnie jak w poprzednim działa skaner kodów kreskowych. Kelner skanując kod kreskowy

posiada możliwość pobrania produktu do zamówienia. Warunkiem oczywiście jest wcześniejsze wpisanie kodu kreskowego w definicji towaru. Podczas odczytu skanerem można wykorzystać klawisz ilości oraz ceny.

---				Stolik 1 #0029	1 Monika	11:59:54 20.06.2016 poniedziałek
Inne	Sniadania	Przekąski	Zupy	Zestawy obiadowe	Dla dzieci	Wieprzowina
Drobiowe	Różne	Wołowina	Dania chińskie	Makarony	Pierogi i naleśniki	Ryby smażone
Pizza	Dodatki	Surówki	Salatki	Napoje ciepłe		

Opakowanie na wynos do pizzy	Pizza biesiada serowa	Pizza boryna na hawajach	Pizza carbonara
2357 1,00 zł	2313 17,16 zł	2302 0,00 zł	2304 15,14 zł
Pizza cztery pory roku	Pizza familijna	Pizza grek zorba	Pizza kurczak boryny
2314 17,16 zł	2310 16,00 zł	2305 15,14 zł	16,15 zł
Pizza margerita	Pizza marinera	Pizza peperoni	Pizza piekielny kurczak
2300 11,10 zł	2312 17,16 zł	2303 15,14 zł	2315 17,16 zł
Pizza salami	Pizza twoja pizza	Pizza uśmiech boryny	Pizza wegetariańska
2301 14,13 zł	2311 17,16 zł	2306 16,15 zł	2308 16,15 zł
Pizza wiejska	Pizza włoska		
2309 16,15 zł	2316 18,17 zł		

7	8	9	Ilość
4	5	6	Cena
1	2	3	Kod
0	,	C	

Pasek stanu – pozostałe informacje

Stolik 1 #0029	1 Monika	11:01:47 20.06.2016 poniedziałek
-------------------	----------	-------------------------------------

- W pozostałych elementach paska stanu pokazywane są informacje o bieżącym numerze zamówienia, stoliku, na którym jest ono zrobione, zalogowanym kelnerze oraz informacja o aktualnej dacie i godzinie. Wybranie przycisku wyboru kelnera umożliwia zmianę obsługującego. Zmiana jest możliwa jedynie w sytuacji, gdy kelner posiada uprawnienia do przejęcia „obcego” zamówienia. Natomiast przyciśnięcie przycisku z informacją o numerze stoliku i zamówienia umożliwia wpisanie uwag do całego zamówienia (uwagi te mogą być wysyłane do kuchni, jeżeli będzie odpowiednio skonfigurowany wzór wydruku).

Lista 3	

- istnieje możliwość ułożenia zamówienia w trzy listy, które możemy sobie naprzemiennie wyświetlać, a dodatkowo każdą listę można przewijać strzałkami góra \ dół, jeśli do zamówienia jest pobranych więcej pozycji niż mieści wyświetlana lista.

Lista zamówionych produktów

Ilość	Nazwa	Wartość
1	Mleko	0.55
1	Jajecznicza na szynce	8.08
+1	Buleczki z masłem czosn.	4.04
1	Jajecznicza na maśle	6.06
podsumowanie dania nr 1		18.73
1	Pizza włoska	18.17
+1	Ananas	2.02
+1	Papryka	2.02
1	Sery na desce	14.00
Euro: 0.00		Suma: 54.94

Zamawiane produkty pojawiają się po kolei w liście zamówienia. Zamawiane produkty są wyróżnione odpowiednim kolorem:

- **Czarny** – tym kolorem oznaczone są produkty gotowe, które nie wymagają przygotowania w kuchni. Produkty takie nie są drukowane na drukarkach kuchennych. Jeżeli produkt jest w takim kolorze, to oznacza, że nie przypisano żadnej drukarki do niego.
- **Czerwony** – tym kolorem oznaczone są produkty, które wymagają przygotowania w kuchni i nie zostały jeszcze wydrukowane na drukarce w kuchni. Jeżeli produkt jest oznaczony takim kolorem to oznacza, że ustalono dla niego przynajmniej jedną drukarkę kuchenną, na której ma być wydrukowany.
- **Niebieski** – tym kolorem oznaczone są produkty wymagające przygotowania w kuchni, i już wysłane do kuchni czyli wydrukowane na drukarkach kuchennych.
- **Różowy** – tym kolorem oznaczone są parametry produktów np. cena, waga, jeśli nie ustalono wagi lub ceny, cena jest zerowa, lub nie wybrano obowiązkowych dodatków.
- **Zielony** – tym kolorem oznaczone są produkty zamówione i przygotowane w kuchni oraz

zaniezione na stół przez kelnera, nie zamknięto jeszcze zamówienia, czyli nie wystawiono dokumentu paragonu, faktury itd.

Lista zamówienia składa się z trzech kolumn: Ilość, nazwa, wartość. Przyciśnięcie zamówionego towaru w liście zamówienia na odpowiedniej kolumnie powoduje następujące reakcje:

- Kolumna „Ilość” – zmiana ilości zamówionego produktu:



- Kolumna „Nazwa” - włącza wybór dodatków do produktu, jeśli klikniemy podczas włączonego trybu dodatków, włącza uwagi dla kucharza jeśli klikniemy podczas włączonego trybu uwag do produktów. Jeśli klikniemy na nazwie produktu będącego zestawem to rozwinie nam się skład tego zestawu. Kliknięcie na nazwie składnika powoduje że zwiija się lista składników zestawu.
- Kolumna „Wartość” - umożliwia wybór ceny produktu lub jej zmianę.



Komunikaty w kolumnach „Ilość” i „Wartość”

Ilość	Nazwa	Wartość
1	Mleko	0.55
5	Dżem	10.10
zatw. wagę	Dwie ryby w zgodzie	21.20
waga?	Halibut z kremem cytrynowym	cena?
+1	Pieczyno	2.02
-1	Smietana	-2.02
1	Pizza cztery pory roku	17.16
+1	Ananas	2.02
-1	Oliwki	-3.02
+	Pstrąg z jabłkiem	90.84

- **1** – liczba w kolumnie „Ilość” informuje o ilości zamówionego produktu.
- **+1, +1** – liczba ze znakiem plus w kolumnie „Ilość” informuje o ilości dodanych dodatków do zestawu, kolor jest zgodny z kolorem pozycji i oznacza konieczność przygotowania w kuchni lub jej brak.
- **-1, -1** – liczba ze znakiem minus w kolumnie „Ilość” informuje o ilości usuniętych dodatków z zestawu, kolor jest zgodny z kolorem pozycji i oznacza konieczność przygotowania w kuchni lub jej brak.
- **+** - znak plusa oznacza, że nie wybrano dodatków. Pojawia się, gdy produkt ma włączoną flagę „Dodatki obowiązkowe”.
- **waga?** - słowo waga ze znakiem zapytania oznacza, że nie wpisano wagi (ilości) produktu. Pojawia się, gdy produkt ma włączoną flagę „Sprzedaż wg wagi – pytaj o ilość”.
- **zatw. wagę** – „zatwierdź wagę” oznacza, że produkt został już wydrukowany w kuchni i jest przez kucharza przygotowywany. Wymaga jednak ponownego wpisania wagi produktu po przygotowaniu i ponownym zważeniu.

- **cena?** - oznacza, że nie wybrano ceny produktu. Pojawia się, gdy produkt ma włączoną flagę „Cena wprowadzana ręcznie”.

Przyciski funkcji działających w zamówieniu

Pokazywane przyciski w oknie zamówienia dla danego kelnera, można definiować indywidualnie. Program umożliwia zdefiniowanie do 6 rzędów przycisków, pomiędzy którymi możemy przemieszczać się za pomocą klawisza „Przyciski”. Klawisz umożliwia przewijanie listy przycisków, rząd po rządzie. Poniżej pokazano standardowe układy przycisków dla tzw. operatora domyślnego. W dalszej części rozdziału opisano funkcje dostępne pod przyciskami widocznymi poniżej oraz inne opcje możliwe do zastosowania.

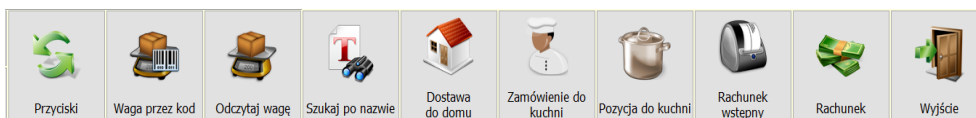

Rząd 1

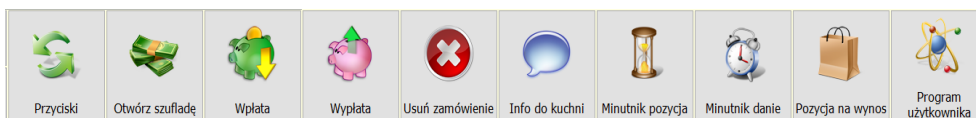

Rząd 2

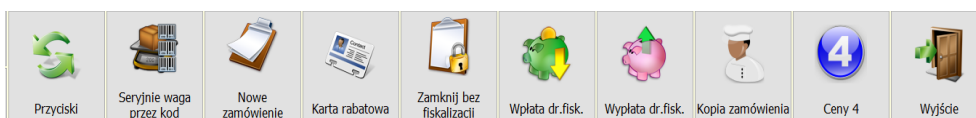

Rząd 3

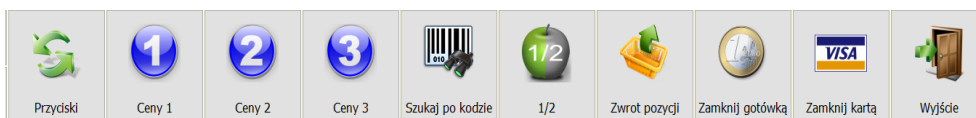

Rząd 4



Rząd 5

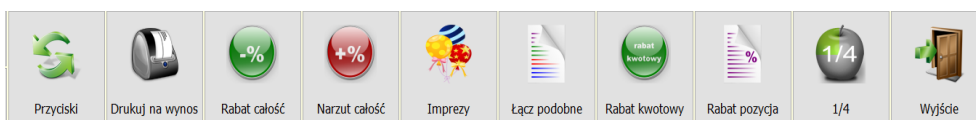

Rząd 6

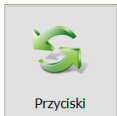

Przyciski

przycisk wymienia rząd przycisków na kolejne, które nie mieszczą się na ekranie. Pokazywane są w kółko te same rzędy. Można ułożyć przyciski w 6 rzędów.

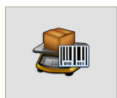

Waga przez kod

przycisk służy do zatwierdzania masy produktu wagowego poprzez odczytanie skanerem kodu kreskowego zawierającego w sobie informację o masie. Głównym celem opcji jest zabezpieczenie się przed niepoprawnym wpisaniem masy produktu, już po przygotowaniu go w kuchni przez kucharza. Kelner nie ma w tym wypadku możliwości ręcznego wpisania masy i musi to zrobić skanerem kodów kreskowych odczytując kod utworzony w kuchni. Oczywiście w kuchni musi być możliwość wydrukowania etykiet z kodem kreskowym wagowym (waga metkująca). Obrazowo cały proces przygotowania takiego dania wygląda następująco:

- Kelner wysyła do kuchni prośbę o realizację danego produktu np. smażenie ryby.
- Kucharz wykonuje swoje zadanie, a następnie waży rybę na wadze metkującej – drukowana jest etykieta z kodem wagowym zawierającym masę.
- Na opakowanie z rybą nalepiana jest etykieta przez kucharza, po czym produkt wędruje do stanowiska sprzedaży.
- Kelner - otwiera zamówienie z rybą, wybiera przycisk Waga przez kod, a następnie wskazuje produkt w liście zamówionych poprzez przyciśnięcie zamówionego produktu.
- Program prosi w zeskanowanie kodu wagowego, po czym dekoduje ten kod kreskowy, a masę wpisuje jako ilość.

UWAGA: Aby kelner nie miał możliwości ręcznego wpisania ilości należy ograniczyć jego uprawnienia. Ponadto, produktom, którym masę chcemy odczytywać poprzez kod kreskowy należy włączyć flagę „**Wymagane potwierdzenie wagi po przygotowaniu**”.



Odczytaj wagę

przycisk służy do odczytu masy produktu z wagi elektronicznej podłączonej do komputera poprzez port szeregowy. Funkcja, w połączeniu z ograniczeniem ręcznego wprowadzenia ilości przez kelnera, zabezpiecza przed pomyłkowym wpisaniem masy. Proces odczytu masy produktu przebiega następująco:

- Kładziemy na wadze produkt do zważenia.
- Wybieramy przycisk **Odczytaj wagę**, a następnie wskazujemy produkt w liście zamówionych poprzez przyciśnięcie zamówionego produktu.
- Program odczytuje wagę elektroniczną, a masę wpisuje w pole ilości.

Początek nazwy:			
1 {[>)	2-abc	3-def	Czyść
4-ghi	5-jkl	6-mno	BS
7pqrs	8-tuv	9wxyz	FF
0 _	, .	-	Wyłącz

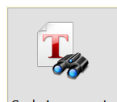

Szukaj po nazwie

przycisk służy do szukania produktów przez wpisanie początkowych liter nazwy. Nazwa jest wpisywana przez naciskanie klawiszy z odpowiadającymi im kolejno literami. Szukanie wygląda więc podobnie jak wpisywanie SMS-a w telefonie komórkowym posiadającym słownik tzw. T9. Przykładowo chcąc wpisać „jajko” należy nacisnąć klawisze „5, 2, 5, 5, 6”.

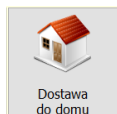

Dostawa do domu

- przycisk służy do przypisania klienta w terenie, do danego zamówienia. Zamówienie jest wtedy dostarczane przez dostawcę (kierowcę) do klienta. Należy pamiętać, że w odróżnieniu przycisku **Na wynos** przycisk ten służy do oznaczenia całego zamówienia jako na wynos dla klienta zamawiającego telefonicznie. Natomiast przycisk **Na wynos** służy do oznaczenia tylko jednej pozycji. Po naciśnięciu klawisza program oznacza zamówienie 'Dostawa do domu' a klawisz zmienia opis na '**Na stolik**'.

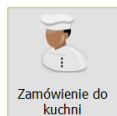

Zamówienie do kuchni

przycisk służy do wydrukowania lub wysłania zamówienia do kuchni. Drukowane są tylko te pozycje, które wymagają przygotowania. W kuchni drukowane są pozycje wraz z ich ilością. W przypadku, gdy ilość po wydruku zostanie zmieniona przez kelnera, w kuchni wydrukuje się tylko różnica.



Pozycja do kuchni

przycisk służy do wydrukowania lub wysłania do kuchni tylko jednej pozycji z zamówienia. Po wybraniu przycisku należy wskazać pozycje w liście zamówienia. W kuchni zostanie wydrukowana tylko i

wyłącznie wybrana pozycja, gdy jeszcze to nie nastąpiło (tylko pozycja w kolorze czerwonym). Przycisk umożliwia niejako ręczną zmianę priorytetu przygotowania produktu w kuchni. Wybrany produkt będzie realizowany w ten sposób w pierwszej kolejności.



przycisk służy do wydrukowania rachunku wstępnego. Rachunek wstępny zwykle jest podawany klientowi przed zapłatą, i służy do poinformowania o kwocie do zapłaty.

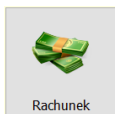

przycisk służy do kończenia zamówienia i wystawienia dokumentu sprzedaży, a co za tym idzie podania form płatności, rabatu oraz wydrukowania paragonu fiskalnego lub faktury VAT. Po przyścisnięciu przycisku zamienia się on na przycisk **Rachunek szczegółowo**, zaś na klawiaturze numerycznej pojawiają się przyciski płatności. Jeżeli kończymy zamówienie paragonem na gotówkę lub kartę to wystarczy wpisać odpowiednią kwotę i potwierdzić. W przypadku stosowania rabatów lub zakończenia zamówienia dokumentem WZ lub RW lub w przypadku zastosowania innej formy płatności należy powtórnie przycisnąć ten przycisk.

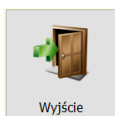

przycisk służy do opuszczania zamówienia. Zamówienie zostaje zapisane w rejestrze otwartych zamówień i będzie dostępne do modyfikacji. Przy wyjściu z zamówienia można automatycznie wysłać produkty do wydruku w kuchni. Służy do tego opcja „Przy wyjściu z zamówienia wyślij do kuchni bez pytania” znajdująca się w „**Opcjach lokalnych**” w zakładce „**F9 Inne**”.

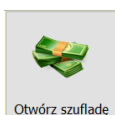

przycisk służy do otwarcia szuflady na pieniądze, podłączonej do drukarki fiskalnej.



przycisk służy do wpłaty gotówkowej. W odróżnieniu od innego przycisku oznaczonego jako **Wpłata dr.fisk.** nie powoduje on wydruku na drukarce fiskalnej tylko na drukarce kuchennej (UWAGA: W konfiguracji drukarek kuchennych należy włączyć możliwość wydruku wpłat / wypłat na drukarce kuchennej).



przycisk służy do wypłaty gotówkowej. W odróżnieniu od innego przycisku oznaczonego jako

Wyplata dr.fisk. nie powoduje on wydruku na drukarce fiskalnej tylko na drukarce kuchennej. (UWAGA: W konfiguracji drukarek kuchennych należy włączyć możliwość wydruku wpłat/wypłat na drukarce kuchennej).



Usun zamówienie przycisk anuluje całe zamówienie. Po wybraniu przycisku, w kuchni wydrukują się wszystkie anulowane pozycje, bez jakiegokolwiek zwłoki.



Info do kuchni przycisk służy do wysłania informacji dla kucharza. Informacja nie będzie w tym wypadku skojarzona z produktem. Gdybyśmy chcieli przypisać informacje do konkretnego produktu należy przycisnąć produkt w liście zamówienia po uprzednim wybraniu **trybu uwag do produktu**.



UWAGA: Przyciski z wyborem drukarki na której ma zostać wydrukowany komunikat są aktywne tylko dla tych drukarek, którym w konfiguracji włączono możliwość druku komunikatów (włączona opcja "Dostępna dla wydruku wiadomości w kuchni").



Minutnik pozycja przycisk służy do ustalenia opóźnienia przygotowania pozycji z zamówienia. Po wybraniu przycisku należy wskazać opóźnienie, a następnie wskazać towary. W takim wypadku wskazane produkty wydrukują się na drukarce kuchennej z opisem, że należy je przygotować o określonej godzinie. Wybór opóźnienia powinien być wykonany przed wydrukiem w kuchni, aby odniósł skutek na wydruku.

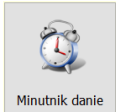

przycisk służy do ustalenia opóźnienia przygotowania całego dania. Po wybraniu przycisku należy wskazać opóźnienie. W takim wypadku produkty wydrukują się na drukarce kuchennej z opisem, że należy je przygotować o określonej godzinie. Wybór opóźnienia powinien być wykonany przed wydrukiem w kuchni, aby odniósł skutek na wydruku.



przycisk służy do poinformowania kuchni, że wybrany produkt nie będzie spożywany na miejscu i należy go zapakować. W odróżnieniu od przycisku „**Dostawa do domu**” opcja służy do wskazania tylko jednego konkretnego produktu z zamówienia. Po wybraniu przycisku należy wskazać produkt, który ma zostać zapakowany. W kuchni takie produkty wydrukują się z odpowiednimi opisami.

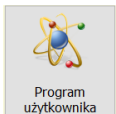

przycisk służy do uruchomienia programu użytkownika. Bistro przed uruchomieniem tego programu wyeksportuje bieżące zamówienie do pliku o nazwie *Zamowienie.txt*. Plik ten może posłużyć uruchamianemu programowi w celu otrzymania informacji o produktach na zamówieniu. Jeżeli program następnie zmodyfikuje ten plik, to informacje o zmianach zostaną wczytane do Bistro i zmienią zamówienie. Nazwę programu użytkownika ustala się w opcjach lokalnych w zakładce **F9 Inne**.

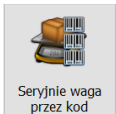

przycisk służy do seryjnego zatwierdzania wagi wielu produktom w zamówieniu (UWAGA: zatwierdzenia wymagają tylko produkty z flagą „wymagane zatwierdzenie po przygotowaniu”). W odróżnieniu od przycisku „**Waga przez kod**” nie jest konieczne wskazywanie produktu do zatwierdzenia. Bistro robi to automatycznie dla tych produktów, które wymagają takiego zatwierdzenia. Po wybraniu przycisku należy zeskanować kody wagowe naklejone na przygotowane w kuchni produkty. Oczywiście w kuchni musi być możliwość wydrukowania etykiet z kodem kreskowym wagowym, czyli musi być zainstalowana waga metkująca. Obrazowo cały proces przygotowania takiego dania wygląda następująco:

- Kelner wysła do kuchni prośbę o realizację wielu produktów wagowych np. smażenie ryb.
- Kucharz wykonuje swoje zadania, a następnie waży ryby na wadze metkującej – drukowane są etykiety z kodem wagowym zawierającym masę.
- Na opakowania z rybami nalepiane są przez kucharza etykiety, po czym przygotowane tak produkty wędrują do stanowiska sprzedaży.

- Kelner - otwiera zamówienie, wybiera przycisk **Seryjnie waga przez kod**, a następnie przepisuje lub skanuje skanerem poszczególne etykiety.
- Program automatycznie rozpoznaje produkty i wpisuje im odpowiednią masę.

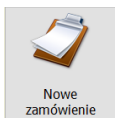

Nowe zamówienie otwarcie nowego zamówienia bez konieczności kończenia bieżącego. Przycisk jest stworzony z myślą o szybkim przejściu do nowego zamówienia bez zbędnej zwłoki. Poprzednie zamówienie umieszczone jest w tabeli zamówień otwartych i można do niego wrócić w dowolnej chwili.



Karta rabatowa przycisk służy do odczytania karty rabatowej lub lojalnościowej. Odczyt karty możliwy jest także przez odczytanie skanerem albo ręcznie przez wywołanie skrótu klawiszy Ctrl-Q.

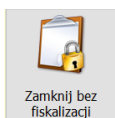

Zamknij bez fiskalizacji opcja umożliwia zamknięcie zamówienia bez fiskalizacji na drukarce fiskalnej.

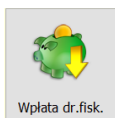

Wpłata dr.fisk. przycisk służy do wpłaty gotówkowej. Odpowiedni wydruk z drukarki fiskalnej zostanie wydrukowany po wprowadzeniu kwoty gotówki.



Wpłata dr.fisk. przycisk służy do wpłaty gotówkowej. Odpowiedni wydruk z drukarki fiskalnej zostanie wydrukowany po wprowadzeniu kwoty gotówki.



Kopia zamówienia przycisk służy do wydruku kopii całego zamówienia. Opcja pomocna w przypadku zagubienia lub zniszczenia zamówienia przez kuchnię. Wydrukowany zostanie druk z wszystkimi produktami do przygotowania.



Na ogień przycisk służący ponagleniu kuchni lub wskazaniu kolejności przygotowania produktów. Po

wybraniu przycisku należy wskazać produkt, który ma zostać teraz przygotowany. Odpowiedni wydruk zostanie wydrukowany w kuchni informując kucharza o żądaniu kelnera.



przyciski służące do zmiany poziomu cenowego towarów zapisanych już w zamówieniu. Po zastosowaniu przycisku ulegają modyfikacji wszystkie produkty w zamówieniu. Przycisk nie zmienia jednak poziomu cenowego nowo dodawanych przez kelnera produktów. Nowo dodawane produkty do zamówienia będą miały taki poziom cenowy jakim dysponuje zalogowany kelner.



Szukaj po kodzie

przycisk służy do wyszukiwania produktów przez kod. Przeszukiwana jest aktualnie wskazana grupa towarowa. Jeżeli chcemy przeszukiwać wszystkie grupy należy wybrać grupę „inne” (pod warunkiem, że w opcjach lokalnych nie włączyliśmy opcji „Nie twórz grupy ze wszystkimi towarami w grupie inne”).



1/2

przycisk wymuszający wskazanie ilości 0.5 dla następnego produktu



1/4

przycisk wymuszający wskazanie ilości 0.25 dla następnego produktu.

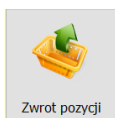

Zwrot pozycji

przycisk ustawiający ilość ujemną produktu. Jeżeli chcemy wykonać zwrot np. 5 szt. To należy najpierw wpisać ilość równą 5, a dopiero po tym wybrać przycisk zwrotu, a następnie wybrać produkt, który chcemy pobrać do zamówienia. (**UWAGA:** Przycisk nie działa na produktach pobranych już do zamówienia, tylko na nowo pobieranych).

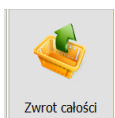

Zwrot całości

przycisk umożliwiający szybkie dokonanie zwrotu wszystkich pozycji z zamówienia, bez względu na ich status.

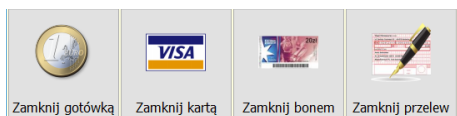

przyciski służące do szybkiego zakończenia zamówienia i wydrukowania paragonu fiskalnego, na kwotę zamówienia, ze wskazaną płatnością: gotówką, kartą, bonem lub przelewem.

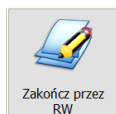

przycisk służy do szybkiego zakończenia zamówienia i wydrukowania dokumentu Rozchodu wewnętrznego.

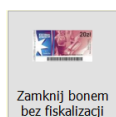

Przycisk służy do szybkiego zakończenia zamówienia z oznaczeniem formy płatności bonem i wydrukowania dokumentu paragonu niefiskalnego.

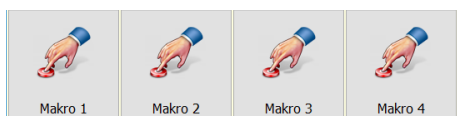

uruchomienie wcześniej zdefiniowanego makra. Makra nagrywamy przez naciśnięcie klawisza tyldy (~).

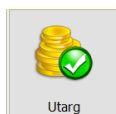

klawisz pokazujący wartość gotówki z utargu w kasie.

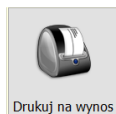

klawisz służący do wydrukowania na drukarce kuchennej etykiety z adresem klienta na wynos.



klawisze rabatów i narzutu służące do rabatowania całego zamówienia lub wskazanej pozycji w zamówieniu. Rabaty mogą być ustalane procentowo lub kwotowo. Klawisz „Narzut całość” służy do zwiększenia wartości zamówienia o procentową wartość narzutu.

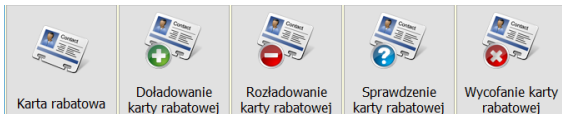

przycisk Karta rabatowa (opisany wcześniej) i służy do odczytania karty rabatowej lub lojalnościowej. Kolejne klawisze służą do pozostałej obsługi kart rabatowych. Karty rabatowe różnego rodzaju, definiuje się w Small Business w Tabeli \ Promocje, karty i cenniki \ Karty rabatowe. Zdefiniowaną wcześniej kartę można w rachunku w Bistro doładować (karta limitowa), rozładować udzielając rabatu, można sprawdzić stan karty albo wycofać użycie karty.

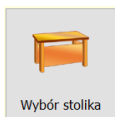

Wybór stolika

klawisz umożliwia wskazanie stolika, do zamówienia rozpoczętego od strony Fast-Food.

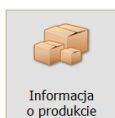

Informacja o produkcie

po naciśnięciu tego klawisza wskazujemy produkt z listy w zamówieniu, lub z listy produktów w grupie, a wtedy program pokazuje szczegółową informację o tym towarze. Wskazując towar z zamówienia mamy możliwość wyzerowania stanu tego towaru w magazynie.

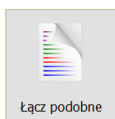
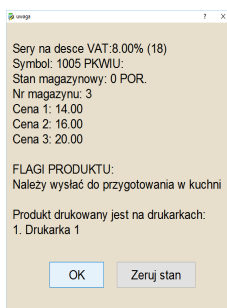

Łącz podobne

jeśli do zamówienia mamy pobrane kilka razy te same produkty, to naciśnięcie klawisza „Łącz podobne” spowoduje zbitcie tych samych produktów do jednej linii z ilością wynikającą z ilości pobranych pozycji.



Imprezy

klawisz wywołujący listę Imprez. Można tu obejrzeć zawartość imprez zaplanowanych na dziś i na następne dni oraz zrealizowanych.

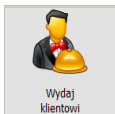

klawisz umożliwiający oznaczenie dania jako wydane klientowi. Wydanie poszczególnej pozycji można zaznaczyć również poprzez przytrzymanie dłuższej klawisza ilości.

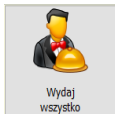

klawisz umożliwiający oznaczenie całego zamówienia jako wydane klientowi.



klawisz powodujący wysłanie informacji o pozycji lub o zamówieniu gotowym do odebrania na ekran TV. Jest to ekran TV najczęściej zawieszony na sali, w miejscu dobrze widocznym dla klienta, podpięty do dowolnego komputera w sieci, na którym jest zainstalowane dodatkowe oprogramowanie umożliwiające takie wyświetlanie. Program czeka na porcie UDP 3000 na przyslaną z Bistro informację o przygotowanym przez kuchnię zamówieniu i wtedy wyświetla na ekranie TV taki nr zamówienia. Całość oprogramowania to dwa pliki BistroNrZam.exe i BistroUDP3000.exe dostępne darmowo na naszej stronie:

<http://www.symplex.eu/download/BistroNrZam.exe>

www.symplex.eu/download/BistroUDP3000.exe

Opcja jest podobna w efekcie końcowym działania, do opcji wysyłania nr zamówienia na przeglądarkę www, którą ustawia się w konfiguracji terminala kuchennego i powiadamiacza. Szczegółowy opis funkcji wysyłania na przeglądarkę www znajduje się w rozdziale "Kuchnia".

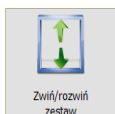

po kliknięciu na klawisz wybieramy pobrany do zamówienia produkt będący zestawem, a wtedy program pokazuje skład zestawu lub związa te informacje pozostawiając w rachunku tylko pozycję zestawu.



opcja umożliwiająca zamknięcie zamówienia rachunkiem (paragonem) niefiskalnym.

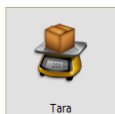

klawisz umożliwiający odczytanie z wagi kalkulacyjnej wartości tary (np. waga opakowania) podczas procesu ważenia produktów wagowych.



klawisz umożliwiający wyzerowanie wagi kalkulacyjnej jeśli uprzednio podaliśmy wartości tary (np. waga opakowania) podczas procesu ważenia produktów wagowych.

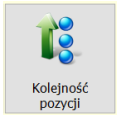

klawisz umożliwiający ustawienie pozycji w zamówieniu w odpowiedniej kolejności. Aby to zrobić należy najpierw kliknąć na ten klawisz, a potem na produkty w zamówieniu w takiej kolejności w jakiej mają być ułożone.

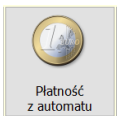

klawisz umożliwiający przyjęcie płatności za rachunek gotówką, automatem płatniczym (Retail Box).



klawisz odstępu, którym wypełnia się miejsca nie zajęte przez inne klawisze w rzędach.

Rachunek

Rachunek:		#0041 Stolik:0/0			
Lp	Ilość	Wydano	Nazwa	Wartość	Rabat
1	1	0	Pizza familijna	16.00	0.00
2	1	0	Papryka	0.00	0.00
3	1	0	Oliwki	0.00	0.00
4	1	0	Pieczarki	0.00	0.00
5	1	0	Tuńczyk	0.00	0.00

Rabat: 0.00 Razem: 16.00 (Euro:3.65 wg kursu 4.390)

Gotówka <input checked="" type="checkbox"/>	<input type="text" value="50"/>	16.00 zł <i>Razem</i>	<table border="1"><tr><td>7</td><td>8</td><td>9</td><td>C</td><td>Esc</td></tr><tr><td>4</td><td>5</td><td>6</td><td>BS</td><td>»</td></tr><tr><td>1</td><td>2</td><td>3</td><td colspan="2">Waga</td></tr><tr><td>0</td><td>,</td><td>-</td><td colspan="2">Enter</td></tr></table>	7	8	9	C	Esc	4	5	6	BS	»	1	2	3	Waga		0	,	-	Enter	
7	8	9		C	Esc																		
4	5	6	BS	»																			
1	2	3	Waga																				
0	,	-	Enter																				
Karta		34.00 zł <i>Reszta</i>																					
Bon		NIP: <input type="text"/>																					
Euro																							
Przelew																							
Czek																							

Paragon	Faktura	WZ	RW	Hotel	%	+%	Wyjście

Podczas podczas kończenia zamówienia kelner ma możliwość wyboru rodzaju dokumentu jakim zamknie zamówienie, który jednocześnie będzie dowodem księgowym:



Paragon

zostanie wydrukowany paragon na drukarce fiskalnej. Stany magazynowe zostaną pomniejszone o wydrukowane pozycje. Paragon jest dokumentem fiskalnym i wszystkie pozycje zamówione zostaną wyszczególnione na wydruku.



Faktura

zostanie wydrukowana faktura VAT. Program poprosi o wprowadzenie danych kontrahenta z listy firm lub danych osoby fizycznej z listy osób. Faktura VAT zostanie wydrukowana ze szczegółami, lub z opisem ogólnym. Opis ogólny stosuje się zwykle w przypadku, gdy klient nie chce, aby na fakturze uwidocznione zostały wszystkie produkty (zwykle jest to napis „**Usługa gastronomiczna w stawce VAT...**”). W przypadku, gdy wydruk będzie zawierał opis ogólny (wyboru dokona kelner pytając klienta, lub

zostanie włączona opcja wymuszająca taki wydruk), to oprócz takiego dokumentu program wygeneruje paragon fiskalny lub dokument RW (patrz **Opcje ogólne – zakładka Druk i fiskalizacja**). Jest to podyktowane koniecznością posiadania dokumentu magazynowego, który powodował będzie zmniejszenie stanu produktów na magazynie. Jeżeli dokumentem magazynowym będzie paragon fiskalny, to należy pamiętać, aby paragon taki zgodnie z przepisami „podpiąć” pod kopię faktury VAT.

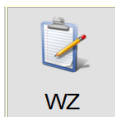

WZ zostanie wydrukowany dokument wydania towaru. Stosuje się go zwykle w sytuacji, gdy restauracja ma podpisaną umowę z firmą, a pracownicy danej firmy dokonują zamówień cyklicznych. Na koniec umówionego okresu następuje rozliczenie wszystkich dokumentów WZ. Wystawia się fakturę VAT. Opcja taka jest dostępna z poziomu tabeli faktur sprzedaży bezpośrednio w programie Small Business. Z poziomu modułu Bistro nie ma możliwości wygenerowania faktury VAT z kilku WZ.

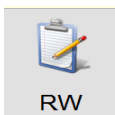

RW zostanie wydrukowany dokument rozchodu wewnętrznego. Stosuje się zwykle przy zamawianiu produktów przez samego właściciela restauracji, np. przy konsumpcji własnej.

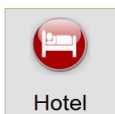

Hotel przycisk umożliwia dopisanie wartości rachunku z zamówienia w Bistro do rachunku klienta hotelowego. Po wyborze opcji pojawi się lista otwartych rezerwacji w hotelu, z której wybierzemy rezerwację pokoju naszego klienta, po czym zobaczymy szczegóły tej rezerwacji. Jeśli źle wybierzemy rezerwację, to możemy na tym etapie wrócić, poprzez przycisk „Anuluj”.



- Rabat \ Narzut – klawisze umożliwiające zastosowanie rabatu lub narzutu do całego rachunku (duże klawisze) lub do pozycji na rachunku (małe klawisze na dole).

Gotówka	✓	10,00
Karta	✓	131,90
Bon	✓	50,00
Euro	✓	10,00
Przelew		
Czek		

- Klawisze wyboru form płatności – wskazujemy tymi klawiszami jaką kwotę płatności za rachunek, klient opłaci daną formą płatności. Np klient dał banknot 10zł, banknot 10euro, bon

który honorujemy na 50zł i resztę chce zapłacić karta płatniczą,

Rabat: 0.00 Razem: 207.90 (Euro:47.36 wg kursu 4.390)

- Pasek podsumowania – na pasku pokazuje się informacja podsumowująca rachunek oraz przeliczenie wartości rachunku na euro. Aby przeliczenie pokazywało wartość, należy zdefiniować kurs euro po jakim chcemy przeliczać rachunek, w Small Business-ie w Miesiące \ Instalacja, konfiguracja \ Definiowanie \ Kurs euro.

Dostawa do domu - Strefy dostaw

Menu: Bistro > Konfiguracja > Strefy dostaw do domu

Definiowanie stref

Zdefiniowanie stref dostaw do domu umożliwia naliczanie prowizji dla kierowcy za rozwiezione zamówienia oraz doliczanie do zamówień o niewielkiej wartości, kosztów transportu. Aby skorzystać z tych możliwości należy zdefiniować numery i nazwy stref.

Następnie, należy ustalić wartości prowizji dla kierowcy za rozwiezenie zamówień w danych strefach. Wartość prowizji jest odejmowana od wartości zamówienia podczas rozliczania się kierowcy z rozwiezionych zamówień. Pozostawienie pustego okienka prowizji spowoduje, że za rozwiezenie w tej strefie zamówień kierowca nie dostanie żadnej prowizji.

Kolejnym krokiem jest ustalenie wartości kosztu dostawy (transportu) dla każdej ze stref. W Opcjach globalnych w zakładce „Wynos” należy wybrać towar z magazynu (np. „Dostawa”), który będzie pojawiał się w rachunku jako kolejna pozycja i będzie doliczał koszt dostawy. Również w opcjach globalnych możemy ustawić wartość rachunku, poniżej której będzie doliczany koszt dostawy, czyli będzie dopisywany towar będący dostawą. Jego wartość będzie zgodna z wartością jaką wprowadzimy tutaj, dla każdej ze stref. Jeśli pozostawimy puste miejsce w „Cenie dostawy”, to do rachunku będzie pobrana pozycja „Dostawa” ale jej wartość będzie zero.

Strefy dostaw do domu

Lp.	Nr strefy	Nazwa strefy	Prowizja dla kierowcy	Cena dostawy
1	2	3	4	5
1	1	rynek	1,00	
2	2	miasto główne	2,00	3,00
3	3	miasto obrzeża	3,00	6,00
4	4	za miastem do 10km	5,00	12,00
5				

Definiowanie ulic

Podczas wpisywania adresu, na który mamy zawieźć zamówione produkty, w rachunku z „Dostawą do domu” możemy skorzystać ze zdefiniowanych ulic, wchodzących w obszar naszych stref dostaw. Utworzenie takiego spisu pozwoli na automatyczne pobieranie się strefy dostawy, po wybraniu ulicy, a to z kolei powoduje pobranie właściwej wartości „Prowizji dla kierowcy”, lub wartości „Ceny dostawy” do zamówienia. Jednocześnie jeśli przyporządkujemy klientowi ulicę z naszego spisu, to przy każdym kolejnym zamówieniu złożonym przez tego klienta, program automatycznie wybierze strefę dostawy.

Przynależność ulic do stref dostaw

Lp.	Nr strefy	Ulica	od numeru	do numeru
1	2	3	4	5
1	1	Rynek	1	120
2	1	Grodzisko	1	20
3	2	Wodna	48	85
4	2	Śląska	1	100
5	2	Grodzisko	21	57
6	3	Wodna	1	47
7	3	Spadzista	1	100

Dostawa do domu

Ilość	Nazwa	Wartość
1	Pizza biesiada serowa	17.16
1	Pizza familijna	zestaw 16.00
+1	Papryka	
+1	Oliwki	

Dostawa do domu 1 Monika **13:20:28**
24.06.2016 piątek

Inne	Śniadania	Przekąski	Zupy	Zestawy obiadowe	Dla dzieci	Wieprzowina
Drobiowe	Różne	Wołowina	Dania chińskie	Makarony	Pierogi i naleśniki	Ryby smażone
Pizza	Dodatki	Surówki	Sałatki	Napoje ciepłe		

Opakowanie na wynos do pizzy 2357 1,00 zł	Pizza biesiada serowa 2313 17,16 zł	Pizza boryna na hawajach 2302 0,00 zł	Pizza carbonara 2304 15,14 zł
Pizza cztery pory roku 2314 17,16 zł	Pizza familijna 2310 16,00 zł	Pizza grek zorba 2305 15,14 zł	Pizza kurczak boryny 2304 15,14 zł
Pizza margerita 2300 11,10 zł	Pizza marinera 2312 17,16 zł	Pizza peperoni 2303 15,14 zł	Pizza piekielny kurczak 2315 17,16 zł
Pizza salami 2301 14,13 zł	Pizza twoja pizza 2311 17,16 zł	Pizza uśmiech boryny 2306 16,15 zł	Pizza wegetariańska 2308 16,15 zł
Pizza wiejska 2309 16,15 zł	Pizza włoska 2316 18,17 zł		

7	8	9	Ilość
4	5	6	Cena
1	2	3	Kod
0	,	C	

Euro: 7.56 Suma: 33.16

Lista 1

Przyciski

Waga przez kod

Odczytaj wagę

Szukaj po nazwie

Na stolik

Zamówienie do kuchni

Pozycja do kuchni

Rachunek wstępny

Rachunek

Wyjście

Duża część pizzerii umożliwia zamawianie dań z dostawą do domu. Realizacja takiego zamówienia

nieznacznie tylko różni się od zwykłego zamówienia. Główną zmianą jest to, że zamówienie takie po zatwierdzeniu przez kelnera i wydrukowaniu paragonu fiskalnego pozostaje nadal w stanie otwartym. Taki stan trwa do chwili rozliczenia się z osobą, która dostarcza zamówienie do klienta (kierowca). Do oznaczenia zamówienia jako zamówienia na wynos służy przycisk „Dostawa do domu”. Wybranie go przez kelnera umożliwia wpisanie danych zamawiającego oraz danych dostawy.

Dostawa do domu		Anuluj	F12 OK																																																																	
Symbol klienta/telefon: 748677029	Kierowca: 1	Enter																																																																		
Ulica: ul. Klonowa 23/5 Spis	Strefa: 4 za miastem do 1...																																																																			
Miasto: 22-400 Szalejów	Płatność: Gotówka	Poprzedni telefon																																																																		
Nazwa/nazwisko: Instalacje Sanitarne Grzegorz Lis	Pop. transakcje: 9,40	Lista telefonów																																																																		
Uwagi: kontakt p.Piotr	Rabat: 0,00	Lista klientów																																																																		
<table border="1"> <tr> <td>Esc</td> <td>1</td> <td>2</td> <td>3</td> <td>4</td> <td>5</td> <td>6</td> <td>7</td> <td>8</td> <td>9</td> <td>0</td> <td>Clr</td> <td>BS</td> </tr> <tr> <td>ę</td> <td>q</td> <td>w</td> <td>e</td> <td>r</td> <td>t</td> <td>y</td> <td>u</td> <td>i</td> <td>o</td> <td>p</td> <td>ó</td> <td>ć</td> </tr> <tr> <td>ą</td> <td>a</td> <td>s</td> <td>d</td> <td>f</td> <td>g</td> <td>h</td> <td>j</td> <td>k</td> <td>l</td> <td>ł</td> <td>ś</td> <td>ń</td> </tr> <tr> <td>Caps</td> <td>ż</td> <td>ź</td> <td>z</td> <td>x</td> <td>c</td> <td>v</td> <td>b</td> <td>n</td> <td>m</td> <td>.</td> <td>^</td> <td>»</td> </tr> <tr> <td>Shift</td> <td>/</td> <td>-</td> <td>F12</td> <td></td> <td></td> <td></td> <td></td> <td>Enter</td> <td><</td> <td>v</td> <td>></td> <td></td> </tr> </table>				Esc	1	2	3	4	5	6	7	8	9	0	Clr	BS	ę	q	w	e	r	t	y	u	i	o	p	ó	ć	ą	a	s	d	f	g	h	j	k	l	ł	ś	ń	Caps	ż	ź	z	x	c	v	b	n	m	.	^	»	Shift	/	-	F12					Enter	<	v	>	
Esc	1	2	3	4	5	6	7	8	9	0	Clr	BS																																																								
ę	q	w	e	r	t	y	u	i	o	p	ó	ć																																																								
ą	a	s	d	f	g	h	j	k	l	ł	ś	ń																																																								
Caps	ż	ź	z	x	c	v	b	n	m	.	^	»																																																								
Shift	/	-	F12					Enter	<	v	>																																																									

Przyjęty w Bistro system identyfikacji kontrahenta opiera się o symbol klienta. Dlatego wskazane jest, aby w tym polu znajdował się jego numer telefonu. Po tym rozpoznawany jest klient.

Wpisanie symbolu w adresie dostawy, powoduje przeszukanie bazy firm i osób fizycznych. Jeżeli klient został znaleziony, to podpowiadana jest jego nazwa i adres. Można też wybrać klienta z listy własnych kontrahentów, klawiszem „Lista klientów”.

Jeśli klient nie został zidentyfikowany, ani w naszym spisie kontrahentów, ani w żadnej z baz telefonicznych, z których może korzystać identyfikacja telefoniczna, to musimy wprowadzić wszystkie jego dane ręcznie. Przy wprowadzaniu adresu pomocny będzie spis ulic, jeśli zdefiniowaliśmy go wcześniej. Jest on dostępny po kliknięciu klawisza „Spis”. Program podpowie ulicę i jednocześnie wprowadzi strefę dla tej ulicy. Jeśli adresu nie uzupełniamy w ten sposób, to strefę należy wybrać osobno z listy stref dostawy jeśli zostały zdefiniowane. Ponadto program poprosi i wpisanie numeru kierowcy (dostawcy). Umożliwi to późniejsze rozliczenie się z dostawcami w przypadku, gdy kierowców jest kilku.

Schemat postępowania – przyjęcie zamówienia telefonicznego

Poniżej przedstawiamy schemat postępowania w przypadku przyjęcia przez operatora (kelnera) telefonicznego zamówienia na wynos:

- Podczas rozmowy z klientem kelner otwiera zamówienie (może to być zamówienie typu fast-food lub zamówienie otwierane z poziomu obsługi sali na jednym z wybranych stolików).
- Kelner wprowadza zamawiane produkty oraz ich ilość, wpisując je na bieżąco do zamówienia.
- Na koniec potwierdza zamówienie podając klientowi kwotę do zapłaty.
- Po akceptacji, operator naciska przycisk „**Dostawa do domu**” pytając o telefon, adres i miejsce dostarczenia produktów, po czym kończy rozmowę.
- Następnie zamówienie wysyłane jest do kuchni poprzez naciśnięcie przycisku „**Zamówienie do kuchni**”, dzięki czemu kuchnia rozpoczyna jego przygotowanie.

```
02.02.2009 10:29:45 Zamowienie:0002
Operator:KASIA Stolik:9
* N A W Y N O S *
NAZWA:AG Symplex
ADRES:Kosciuszki 3
TEL:6626319
Pizza familia
    1*16.00          16.00
Pizza margerita
    1*11.00          11.00
Pizza margerita
    1*11.00          11.00
Pizza familia
    1*16.00          16.00

Razem:                54.00
Euro:13.50
```

- Potem operator wybiera przycisk „**Drukuj na wynos**”, który powoduje wydruk na drukarce kuchennej informacji o adresie, na który mają być dostarczone produkty. Ten krok może być pominięty jeżeli nie jest potrzebny. Drukarką dla tych wydruków może być drukarka kuchenna, albo inna drukarka, np. z etykietami do naklejenia na opakowania. Sugerujemy tą drugą możliwość ze względu na spore ułatwienie przy pakowaniu produktów. Ten punkt można pominąć, jeżeli to operator później informuje kierowcę, gdzie ma dostarczyć zamówienia lub później będzie drukowany bon adresów 'dostaw do domu'.
- Można teraz wyjść z zamówienia lub zakończyć zamówienie poprzez wydruk paragonu fiskalnego. Zamówienie z dostawą do domu można zakończyć natychmiast po telefonicznym przyjęciu zamówienia, lub pozostawić niezafiskalizowane do chwili rozwożenia (zaletą jest możliwość modyfikacji zamówienia np. gdyby klient chciał jeszcze coś domówić). Można także

zafiskalizować je dopiero po rozwiezieniu i po powrocie kierowcy. Choć rozwiązanie to jest wątpliwe pod kątem przepisów fiskalnych to zabezpieczy restaurację przed ewentualnymi kosztami w przypadku nie odebrania zamówienia przez klienta.

- Operator może przyjąć kolejne zamówienia.

Schemat postępowania – kończenie zamówień 'do domu'

Poniżej przedstawiamy sposób postępowania, gdy zamówienia są już przygotowane przez kuchnię i gotowe do rozwiezenia. W przypadku gdy nie zakończono ich wydrukiem fiskalnym restauracja powinna teraz wydrukować paragony fiskalne (przed rozwiezieniem do klientów). Jeżeli paragony nie są drukowane przed rozwiezieniem proszę pominąć ten rozdział. W takim wypadku proszę pamiętać o zaznaczeniu w opcjach lokalnych opcji „**Nie fiskalizuj paragonów dla 'Dostawy do domu'**”.

- Jeżeli zamówienia są gotowe do rozwiezenia, a nie wydrukowano jeszcze etykiet z adresami, to operator może to zrobić teraz przez wejście do opcji „**F8 Otwarte rachunki 'do domu'**”. Po wejściu do zamówienia naciska „**Drukuj na wynos**” (wydrukuje się kwit z adresem dostawy). Często ten wydruk jest zbędny i restauracje pomijają ten etap.
- Następnie operator drukuje na drukarce fiskalnej paragon i dołącza do zamówienia. Jest to robione także z poziomu zamówienia. Na niektórych drukarkach fiskalnych Bistro może dołączyć pod paragonem informację o adresie dostarczenia produktów, nie są wtedy potrzebne etykiety adresowe.

Schemat postępowania – rozwiezenie zamówień

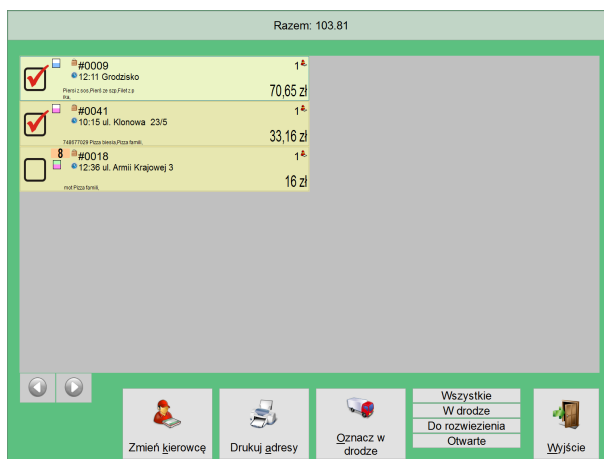

- Pierwszy etap to ewentualna zmiana podziału zamówień na kierowców. Dokonuje się jej w opcji **F11 Adresy dostawy 'do domu'**. Należy zaznaczyć zamówienia dla danego kierowcy, a

następnie wybrać przycisk **'Zmień kierowcę'**. Przycisk **'Oznacz w drodze'** umożliwia oznaczenie zamówień jako zamówień przyjętych przez kierowców i obecnie rozwożonych. Takim zamówieniom nie można już zmienić kierowcy (należy w tym celu zaznaczyć opcję **'Blokada zmiany kierowców po zaznaczeniu, że zamówienie w drodze'** w uprawnieniach odpowiedniego operatora), ani w żaden sposób ich modyfikować (w sytuacji gdy klient chce domówić coś do zamówienia należy dla niego otworzyć nowe zamówienie). Przycisk **'Drukuj adresy'** umożliwia wydrukowanie adresów dostawy. Ten etap może być pominięty, jeżeli nie ma potrzeby wydruku adresów oraz nie ma potrzeby wyboru kierowców (np. jest tylko jeden kierowca na zmianie).

- Następnie kierowca odbiera produkty i rozpoczyna rozwożenie pod wskazane adresy.
- Operator może teraz obsłużyć następnego kierowcę, lub wrócić do przyjmowania zamówień.

Schemat postępowania – rozliczenie z kierowcą

Poniżej przedstawiamy sposób postępowania, gdy zamówienia zostały rozwiezione, a kierowca kończy zmianę i chce się rozliczyć. Zakładamy, że jeżeli było wielu kierowców, to każdy z nich miał swój numer, dzięki któremu może być identyfikowany. Zamówienia muszą być już zakończone.



- Kierowca prosi o rozliczenie z dostarczonych zamówień. Operator wybiera opcję **„F9 Rozliczenie dostawców 'na wynos'”**, a następnie zaznacza pozycje dotyczące danego kierowcy, które zostały rozwiezione.
- Może to zrobić albo ręcznie, albo automatycznie korzystając z przycisku **„Filtruj”**. Ten drugi sposób jest wskazany, jeżeli było wielu kierowców i dużo „kursów”. W oknie pokazywane są wyłącznie zamówienia zakończone (zamknięte). Należy je zamknąć kończąc osobno każde zamówienie lub zbiorczo w opcji **F11 Adresy dostawy 'na wynos'** oznaczając zamówienia **'W drodze'**.
- Po zaznaczeniu odpowiednich zamówień operator wybiera przycisk **„Rozlicz kierowcę”** akceptując podsumowaną kwotę zamówień.

- Drukowany jest raport rozliczenia z kierowcą i regulowana jest kwota zobowiązania. Po czym operator może rozliczyć następnego kierowcę, lub powrócić do zamawiania.

02.02.2009 10:51:46
Operator:KASIA

**** ROZLICZENIE ****
**** NA WYNOS ****

LP.	Nr zam.	Data	Kiero- wca	Kwota
1	#0004	30.01.2009	0	25.00
2	#0005	31.01.2009	4	40.00

Razem: 65.00

.....
Podpis

UWAGA: W przypadku, gdy restauracja nie fiskalizuje paragonów dla klientów dla 'dostawy do domu' (np. ze względu na to, że obawia się nieodebrania zamówienia przez klienta) to w „**F12 Funkcje menadżerskie**” jest możliwość zbiorczego zafiskalizowania takiej sprzedaży po przyjeździe dostawcy lub na zakończenie dnia.

Telefoniczna identyfikacja klientów

W Bistro istnieje możliwość automatycznej identyfikacji klientów składających zamówienia telefonicznie. Identyfikacja umożliwia sprawdzenie zamawiającego i zmniejszenie ilości fikcyjnych zamówień, pod warunkiem, że zamawiający nie ma zastrzeżonego numeru telefonu. Identyfikacja może być realizowana na kilka sposobów:

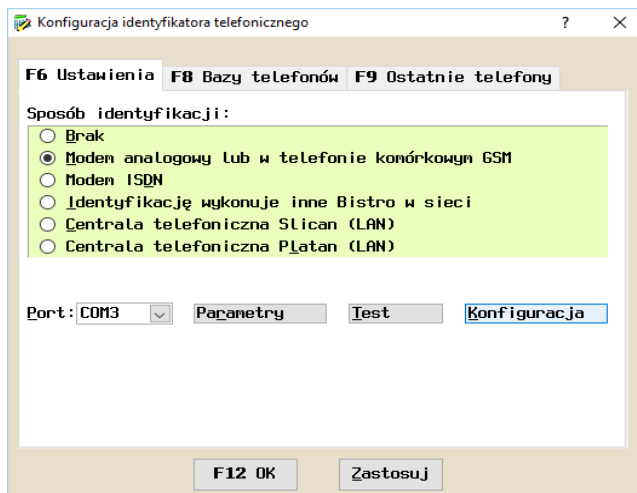

- **modem analogowy** podłączony do linii telefonicznej (w tym wypadku należy u operatora telefonicznego wykupić usługę identyfikacji dzwoniącego. Ponadto należy zaopatrzyć się w modem analogowy umożliwiający identyfikację, np. US Robotics 56k Faxmodem zewn, Zoltrix Rainbow 56k FM-VSP56e). W przypadku użycia **modemu w telefonie komórkowym GSM** należy zainstalować w komputerze sterowniki i ustawić w Bistro odpowiedni port komunikacji COM.
- **modem ISDN** podłączony do linii telefonicznej cyfrowej (w tym wypadku usługa identyfikacji jest już standardowo włączona i wystarczy dowolny wewnętrzny modem ISDN). W tym przypadku należy zainstalować sterowniki CAPI (capi32.dll) dostarczone wraz z kartą.
- **Identyfikację wykonuje inne Bistro w sieci**, to opcja umożliwiająca pobranie informacji o dzwoniącym telefonie z innego komputera w sieci. Bistro identyfikuje numer telefonu np. poprzez modem i wysyła w sieć lokalną informację o numerze telefonu na port UDP 1338 w postaci: Telefon_dzwoniący[TAB]Telefon_wywoływany[TAB]Info_1[TAB]Info_2[TAB] ... [CR] [LF]. Programem wysyłającym nie musi być koniecznie Bistro, może to być inny program dekodujący numer i wysyłający informację przez protokół UDP na tzw. Broadcast, czyli adres 255.255.255.255.
Jeżeli identyfikację obsługuje program CLIP.EXE na tym samym komputerze, to należy w CLIP.EXE, w ustawieniach, włączyć wysyłanie także do „127.0.0.1” ale na port 1339.
- **Centrala telefoniczna Slican (LAN)**. Aby centralka wysyłała numer dzwoniący należy wykupić licencję w firmie Slican. Jest to licencja w formie kodu, który należy wprowadzić w centralce.
- **Centrala telefoniczna Platan (LAN)**. Opcja dotyczy centralek telefonicznych PRIMA, MICRA, SIGMA, OPTIMA oraz LIBRA podłączonych przez LAN. Wykorzystany do tego celu jest protokół PCTI.

Bazy danych o klientach

Standardowo Bistro identyfikuje dzwoniących w swojej bazie klientów, którzy już wcześniej zamówili produkty telefonicznie. Jednak istnieje możliwość, aby także nowi klienci byli automatycznie identyfikowani. Należy zaopatrzyć się w bazę klientów, która dostępna jest w internecie. Może to być albo baza danego województwa albo baza wszystkich województw.

W zakładce „F8 Bazy telefonów” wpisuje się ścieżkę do jednej lub drugiej bazy.

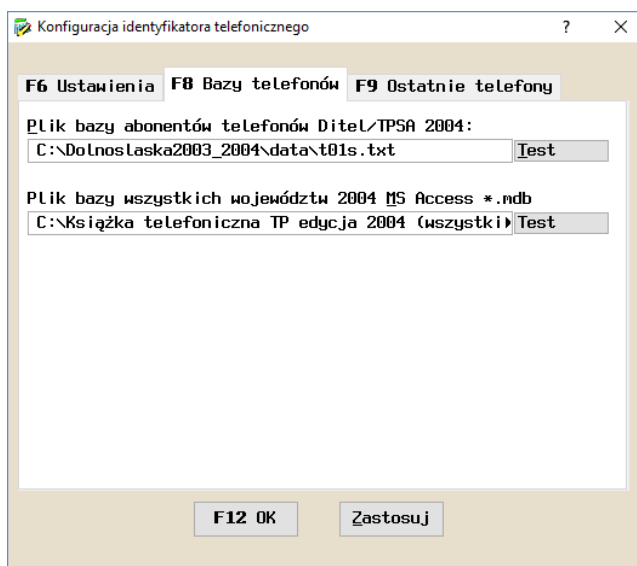

Najczęściej stosowaną bazą do identyfikacji jest baza telefonów dostarczana w latach 2003-2004 przez firmę Ditel za pośrednictwem TPSA na płytach CD („Książka telefoniczna TP”). Baza jest zakodowana i do celów Bistro należy ją rozkodować. Do rozkodowania bazy służy program „bazatp.exe” możliwy do ściągnięcia z internetu. Przed rozkodowaniem należy zainstalować „Książkę telefoniczną” na komputerze. Następnie uruchomić program bazatp.exe i rozkodować pliki **t01s.tp** oraz **t30s.tp** zapisując je pod nazwami: **t01s.txt** oraz **t30s.txt**. Po wpisaniu ścieżki do jednego lub drugiego pliku Bistro będzie identyfikować dzwoniących.

Sam program dekodujący nie jest autorstwa naszej firmy, więc należy zaopatrzyć się w niego we własnym zakresie. Ponadto samo dekodowanie bazy, która została specjalnie zakodowana może nie być zgodna z intencją samego producenta tej bazy. Należy więc wcześniej sprawdzić, czy jest to zgodne z licencją i ewentualnie otrzymać zgodę producenta bazy.

Ze względu na to, że z internetu można ściągnąć bazę telefonów w formacie MS Access obejmującą także wszystkie województwa proponujemy skorzystać z tej możliwości. Baza nazywa się „**Książka**”

telefoniczna TP edycja 2004 (wszystkie województwa)" i można odszukać ją wyszukiwarką internetową. Nie jest wtedy wymagane dodatkowe odkodowanie bazy. Wystarczy wówczas wpisać ścieżkę do pliku **Książka telefoniczna TP edycja 2004 (wszystkie województwa) ACCESS.mdb** aby Bistro identyfikowało dzwoniących klientów.

Ostatnie telefony

W tym miejscu możemy znaleźć informacje o odebranych telefonach z ostatniej doby. Informacja przydatna gdy chcemy z jakiegoś powodu wrócić do kontaktu z klientem.

Raporty kelnerskie

Bistro > Restauracja > F10 Raporty kelnerskie

Raporty kelnerskie 1 Monika

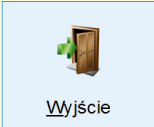
Rachunki otwarte	Raport <u>kel</u> nera (poglądowy)
Raport zmiany <u>ok</u> resowy	Raport <u>kel</u> nera
Raport <u>kel</u> nera okres. szczegóły	Raport zmiany (<u>po</u> glądowy)
Raport <u>sto</u> lików	Raport stornowań
Raport <u>kie</u> rowców	Raport czasu pracy
Raport <u>fi</u> skalny	

Raport kelnera (poglądowy) \ Raport kelnera

Raport kelnera poglądowy jest raportem pokazującym te same informacje co Raport kelnera, ale nie zakańczają jego pracy. Oba Raporty kelnera umożliwiają kelnerowi otrzymanie informacji o zakończonych przez niego zamówieniach i naliczonych kwotach w poszczególnych formach płatności. Raporty pomagają kelnerowi w finansowym rozliczeniu się z pracy na bieżącej zmianie. Informacje w raporcie dotyczą wyłącznie bieżącej zmiany. Po wykonaniu **Raportu zmiany** raporty kelnera zostają wyzerowane i kelner może znowu rozpocząć pracę na kolejnej zmianie. Aby uzyskać ponownie wydruk tego raportu, już po wykonaniu raportu zmiany, należy wykonać **Raport kelnera okres. szczegóły**.

Raport kelnera okres. szczegóły

Raport ten w odróżnieniu od Raportów kelnera, operuje na zakończonych zmianach. Umożliwia on podsumowanie poszczególnych kwot płatności w zakresie określonych dat lub numerów raportów zmian.

Raport zmiany (poglądowy) | Raport zmiany

Raport zmiany (poglądowy) oraz Raport zmiany, są najważniejszymi raportami drukowanymi w restauracji. Raport zmiany powinien być drukowany zawsze na koniec zmiany ponieważ umożliwia rozliczenie finansowe z kelnerami. Raport może być rozszerzony o dodatkowe informacje:

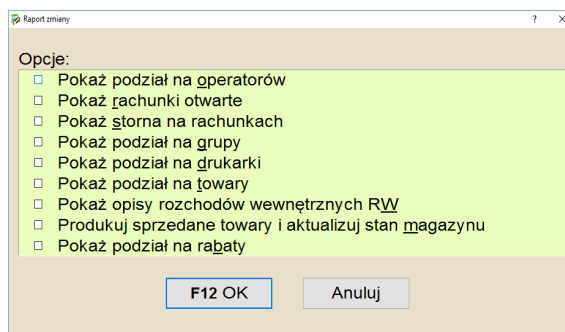

- **Pokaż podział na operatorów** – zaznaczenie opcji powoduje, że do raportu dołączana jest informacja o udziale w sprzedaży każdego z kelnerów. Informacja będzie istotna, gdy należy rozliczyć się finansowo osobno z każdym kelnerem.
- **Pokaż rachunki otwarte** – zaznaczenie opcji powoduje, że do raportu dołączana jest lista nie zakończonych zamówień, które przechodzą na następną zmianę. Lista rachunków, które nie zostały zamknięte na koniec zmiany, jest rzeczą naturalną w gastronomii. Mogą to być albo rachunki klientów, którzy rozpoczęli zamawianie na danej zmianie, a zapłacą na kolejnej. Mogą to być także np. rachunki gości hotelowych, którzy płacą dopiero przy wyjeździe z hotelu.
- **Pokaż storna na rachunkach** – zaznaczenie opcji powoduje, że do raportu dołączana jest lista anulowanych pozycji, które zostały przez kelnera zamówione w kuchni, a następnie anulowane (po włączeniu opcji „Pamiętaj wszystkie anulowane pozycje” w opcjach lokalnych na zakładce F9 Inne, program wydrukuje wszystkie stornowane pozycje, a nie tylko te zamówione w kuchni). Dołączenie storn umożliwia zorientowanie się właściciela restauracji w jakości pracy kelnera. W tym wypadku ilość storn powinna być jak najmniejsza.
- **Pokaż podział na grupy/drukarki/towary** – zaznaczenie opcji powoduje, że w raporcie pokazywany jest podział ze względu na istotne elementy zamówień w danej restauracji.
- **Pokaż opisy rozchodów wewnętrznych RW** – zaznaczenie opcji powoduje, że w raporcie pokazywane są opisy dokumentów RW dając obraz przyczyn tworzenia takich dokumentów.
- **Produkuj sprzedane towary i aktualizuj stan magazynu** - zaznaczenie opcji powoduje, że po wykonaniu raportu zmiany program wyprodukuje sprzedane na zmianie produkty zgodnie z ich recepturami i zaktualizuje stan magazynu.
- **Pokaż podział na rabaty** - zaznaczenie opcji powoduje, że w raporcie pokazywany jest podział ze względu na udzielone rabaty.

Raport zmiany – objaśnienia drukowanych pozycji

- **Ogółem** – jest to kwota całego utargu danego kelnera (zmiany).
- **W tym nie zafiskalizowano** – jest to kwota rachunków, które nie zostały zamknięte dokumentem fiskalnym.
- **W tym zwroty** – ta informacja występuje jedynie w sytuacji, gdy nastąpił zwrot. Przez zwrot należy rozumieć zwrot pieniędzy klientowi w wyniku reklamacji posiłków lub zwrotu pieniędzy za nie zamówione, a wliczone w rachunek danie.
- **Gotówka** – kwota zapłaty gotówkowej w PLN. Jest to kwota jaką kelner(zmiana) oddaje właścicielowi. Nie obejmuje kwoty zapłaty w Euro (przeliczonej na złote). Gdyby kwota ta była wartością ujemną (co teoretycznie może się zdarzyć) oznacza, że kelnerowi(zmianie) należy oddać pieniądze w tej kwocie. Sytuacja może mieć miejsce np. gdy klienci płacą tylko w Euro, a od czasu do czasu należy wydać resztę w złotówkach, gdy w kasie nie ma polskiej waluty kelner wydaje resztę z „własnej kieszeni”. Pojawiający się poniżej opcji podział na '**w tym RW gotówkowe**' informuje o tym, na jaką wartość gotówki zostały zrobione dokumenty Rozchodu wewnętrznego (dokumenty RW najczęściej nie będą miały odzwierciedlenia w stanie posiadanej przez kelnera gotówki w jego kasie, gdyż są to np. towary zużyte na potrzeby własne firmy). Linia '**w tym gotówka bez RW**' mówi jaką część płatności gotówką stanowią dokumenty inne niż RW.
- **Wpłaty \ Wyплаты** – to informacja, na jaką wartość zostały zrobione dokumenty wpłaty i wypłaty, zarówno te które są drukowane na drukarce kuchennej jak i te drukowane na drukarce fiskalnej, które nie są powiązane z żadnym dokumentem ani rachunkiem.
- **Bon, Czek, Karta, Przelew** – informacja o wartości rachunków na poszczególne formy płatności bezgotówkowej. Z każdej z tych płatności kelner musi się rozliczyć.
- **Euro** – kwota zapłacona w Euro. Jest to kwota w walucie Euro, którą kelner oddaje właścicielowi.
- **Prowizja kierowcy** – to informacja o wartości jaka została wypłacona kierowcy jako prowizja dla niego, za rozwiezienie zamówień z dostawą do domu.
- **Ilość zamówień** – ilość wszystkich zamówień (nie gości).
- **Ilość gości** – ilość obsłużonych gości. Informacja ta jest poprawna wyłącznie, gdy kelnerzy wpisują przy każdym zamówieniu ilość osób. W innym wypadku program będzie traktował każde zamówienie jako jedną osobę. Wpisywanie ilości osób jest istotne w przypadku analizy rentowności restauracji. Można w ten sposób ocenić, czy w danej restauracji kwota wydana przez osobo-gościa jest większa lub mniejsza. Czy w okresie jakiegoś czasu zmienia się ona, co może być dowodem np. otwarcia konkurencyjnej restauracji. W opcjach lokalnych możliwe jest wymuszenie na kelnerze przy otwarciu zamówienia włączenie pytania o ilość osób.
- **Ilość paragonów, Ilość faktur, Ilość WZ, Ilość RW** – informacja o ilości i wartości zamówień zamkniętych poszczególnymi typami dokumentów.
- **Ilość zwrotów** – Ilość zwrotów pieniędzy klientom w ramach reklamacji.

- **Ilość pustych** – ilość tzw. pustych rachunków, tzn. takich w których są wyłącznie anulowane pozycje. Zwykle są to sytuację, kiedy klient całkowicie rozmyśli się i anulowane zostanie całe zamówienie. Jest ono wtedy kończone z zerową kwotą. Jednak rachunek jest przenoszony do rachunków zamkniętych w celach kontrolnych.
- **Ilość stornowań, Kwota stornowań** – informacje o ilości anulacji oraz ich wartości.
- **Kwota rabatów** – kwota udzielonych rabatów.
- **Średnio zamówienie** – uśredniona kwota pojedynczego zamówienia.
- **Średnio gość** – uśredniona informacja o kwocie jaką „pozostawia” pojedynczy gość restauracji. Informacja ta jest poprawna wyłącznie, gdy kelnerzy wpisują przy każdym zamówieniu ilość osób. W innym wypadku program będzie traktował każde zamówienie jako jedną osobę. Wpisywanie ilości osób jest istotne w przypadku analizy rentowności restauracji.

Rachunki otwarte

Raport pokazuje informację o otwartych rachunkach, jakie są zrobione w programie, w chwili robienia raportu. Na raporcie jest podana ilość takich rachunków, numer rachunku, numer zmiany, który otworzył rachunek, data rachunku, godzinę otwarcia rachunku (bez minut i sekund), wartość każdego rachunku osobno i wartość wszystkich rachunków ogółem oraz kwota rabatów na wszystkich rachunkach zbiorczo. Raport może być zrobiony dla wszystkich operatorów lub dla każdego osobno.

Raport zmiany okresowy

Raport umożliwia podsumowanie poszczególnych raportów zmian lub ponowne wydrukowanie konkretnego raportu zmiany.

Wprowadź zakres dat lub numerów

F2 Rodzaj: Według dat

Od: 01.06.2016 godz.: 0:00:00
 Do: 30.06.2016 godz.: 23:59:59

Od nr: 0 Do nr: 0

Raport obejmuje:

- Zapisy zakończonych zmian
- Zapisy bieżącej(nie zakończonej) zmiany
- Pokaż z podziałem na operatorów
- Pokaż z podziałem na grupy
- Pokaż podział na drukarki
- Pokaż podział na towary
- Nie wliczaj RW do raportu

F12 OK Anuluj

Raport stolików

Raport umożliwia raportowanie sprzedaży na poszczególnych stolikach. Jest to jedyny raport, który pokazuje zapisy szczegółowo w taki sposób, aby można było sprawdzić sprzedaż poszczególnych towarów z wybranej kategorii lub w rozbiciu na kategorie, co w efekcie, przy odpowiednim stworzeniu i przyporządkowaniu kategorii, umożliwia sprawdzenie wartości sprzedaży potrzebnej np. do koncesji na alkohol.

Wprowadź zakres dat lub numerów zmian

F2 Rodzaj: Według dat

Od: 01.01.2016 godz.: 0:00:00
Do: 31.12.2016 godz.: 23:59:59

Od nr: 0 Do nr: 0

Raport obejmuje:

- Zapisy zakończonych zmian
- Zapisy bieżącej(nie zakończonej) zmiany
- Pokaż zapisy szczegółowo (poszczególne towary)
- Nie rozbijaj na poszczególne stoliki
- Rozbij na kategorie

Pokaż wyłącznie kategorie: Wybiórczo

Pokaż tylko towary zawierające w nazwie:

F12 OK Anuluj

Raport kierowców

Raport umożliwia raportowanie sprzedaży z 'dostawą do domu' z podziałem na poszczególnych dostawców (kierowców), na towary, grupy towarowe, rachunki oraz adresy ich dostaw. W raporcie jest też informacja o ilości i wartości ogółem, wartości nierozliczonych rachunków oraz wartości prowizji dla kierowcy.

Wprowadź zakres dat

Od: 27.06.2016 godz: 00:00:00 Cały miesiąc
 Do: 27.06.2016 godz: 23:59:59 Cały dzień

Raport obejmuje:

- Rozbicie na kierowców
- Rozbicie na towary
- Rozbicie na rachunki
- Pokaż adresy dostaw
- Rozbicie na grupy Wybiórczo

F12 OK Anuluj

Raport stornowań

Raport informuje kelnera o wykonanych anulacjach na rachunkach. W zależności od włączenia opcji „**Pamiętaj wszystkie anulowane pozycje**” w opcjach lokalnych – zakładka **F9 Inne**, pokazywane są wszystkie stornowane pozycje, a nie tylko te zamówione w kuchni (opcję należy włączyć przed rozpoczęciem pracy kelnera). Raport pokazuje storna na rachunkach otwartych i storna na rachunkach zamkniętych dla całej zmiany lub dla każdego kelnera osobno.

Raport czasu pracy

Raport informuje o czasie pracy operatorów ze wskazanego, według numerów, zakresu zamkniętych zmian (jedna lub kilka). Wyszczególniani są tylko operatorzy, którzy zalogowali się na danej zmianie. Czas pracy mierzony jest od pierwszego zalogowania. Nie jest istotne, czy podczas tego zalogowania będzie otwarte jakiegokolwiek zamówienie. Ważna jest sama operacja logowania. Podobnie wygląda moment zakończenia pracy. Kelner, przed zakończeniem pracy w danym dniu, musi się zalogować i wylogować. Program zapisze informację o ostatnim logowaniu i wyliczy czas pracy. **UWAGA:** logowanie należy przeprowadzić w głównym oknie Bistro!

UWAGA: Wszystkie wywołane raporty (także te nie wydrukowane) są umieszczane w tabeli „Archiwum raportów” dostępnej z menu: **Bistro->Archiwum raportów**. W tym miejscu można obejrzeć raporty lub je ponownie wydrukować.

Funkcje menadżera

Bistro > Restauracja > F12 Funkcje menadżera



F2 Raport fiskalny dobowy – Opcja umożliwiająca menadżerowi wykonanie raportu dobowego na drukarce fiskalnej.

F3 Fiskalizacja zbiorcza – Jeśli kelnerzy zamykają rachunki bez fiskalizacji, na przykład z dostawą do

domu, to menadżer może je później wszystkie razem, zbiorczo zafiskalizować. Wybierając tą opcję program zapyta o dodatkowe opcje.

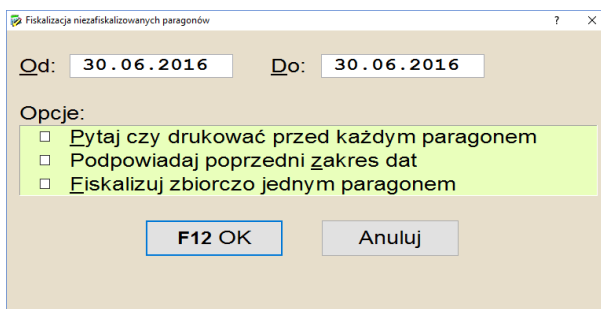

F4 Aktualizuj stany magazynowe – Opcja służy do zatwierdzenia w magazynie dokumentów stworzonych w Bistro, aby zdjąć ze stanu sprzedane potrawy, oraz ewentualnie zainicjować produkcję według receptur. Program pokaże raport z wykonanych zadań w poniższej postaci:

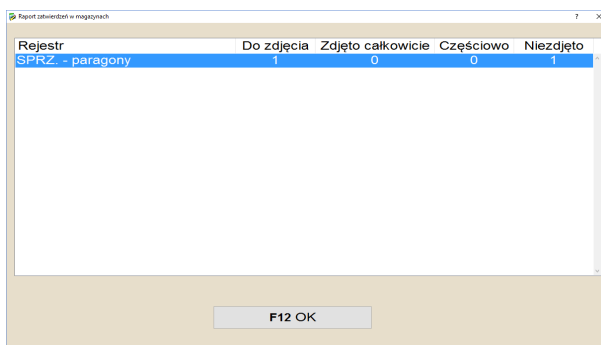

F5 Raporty drukarki fiskalnej - Aby nie trzeba było przechodzić do opcji drukarki fiskalnej w Small Business-ie umożliwiono menadżerowi dostęp z pozycji Bistro do tych raportów.

F6 Impreza do realizacji – Menadżer jako jedyny, ma możliwość realizacji imprezy. W tym miejscu rozpoczyna się realizacja każdej imprezy gastronomicznej (patrz rozdział Imprezy).

F7 Usuwanie rachunków zamkniętych – Jeśli nagromadzone rachunki zamknięte nie powinny być widoczne dla operatorów, lub jest ich już za dużo że utrudniają pracę, to menadżer może z tego miejsca usunąć niepotrzebne już rachunki.

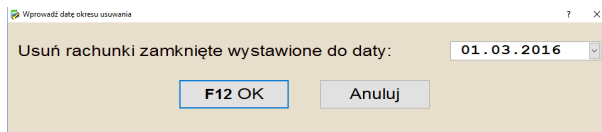

F8 Otwórz szufladę – Klawisz umożliwiający otwarcie szuflady drukarki fiskalnej.

F9 Serwisowe odtworzenie rachunków – Jeśli wskutek awarii zostaną utracone rachunki otwarte stworzone w Bistro, można je tą opcją odzyskać. Program zada poniższe pytanie przed wykonaniem operacji:

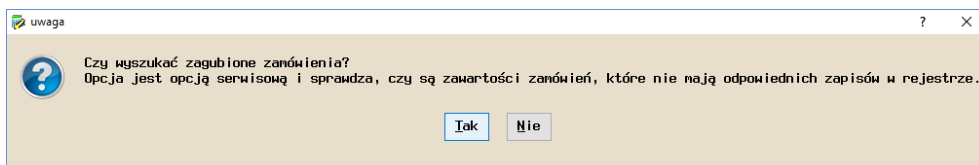

F10 Archiwum konfiguracji – Jest to miejsce gdzie zapisywane są ustawienia konfiguracji Bistro. W ten sposób tworzone są kopie ratunkowe najważniejszych konfiguracji modułu. Pod klawiszem F3 Wyświetl kopie znajdziemy listę zapisanych ustawień z oznaczeniem momentu ich zrobienia oraz wielkości pliku.

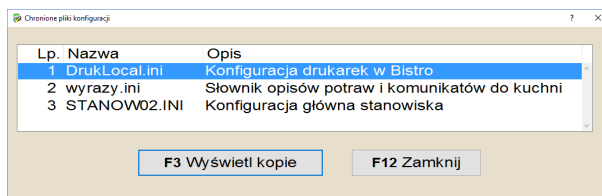

F11 Zeruj numer zamówień – Opcja umożliwiająca menadżerowi wyzerowanie w każdej chwili numerów zamówień.

Kuchnia

Opcja dostępna jest poprzez uruchomienie programu z parametrem „-wh=kuchnia” lub z:

Menu: Bistro > Kuchnia

Sposób komunikowania się kelnera z kuchnią może przebiegać na dwa sposoby. Jeden z nich to wydruk zamówienia na drukarce kuchennej (sposób opisany w rozdziale 'Konfiguracja drukarek kuchennych'). Drugi z nich to wyświetlenie informacji o zamówieniach na ekranie dotykowym w kuchni. Zadaniem modułu „Kuchnia” jest więc zastąpienie drukarek kuchennych w kuchni terminalem dotykowym. Na terminalu wyświetlane są zamawiane dania, tak jakby były one drukowane na drukarce kuchennej. Rozwiązanie takie ułatwia komunikację pomiędzy kelnerami, a kucharzem. Ponadto w odróżnieniu od jednokierunkowej komunikacji kelner – kuchnia realizowanej przy pomocy drukarek kuchennych, możliwa jest też komunikacja kuchnia – kelner. Wiadomości z kuchni dla kelnera są jednak ograniczone do poinformowania kelnera o zakończeniu przygotowywania dania w kuchni.

Konfiguracja terminala kuchennego

W konfiguracji drukarek kuchennych, dla jednej z drukarek, należy na zakładce 'Ogólne' ustawić typ urządzenia: **Dowolne (bez kodów sterujących)** a na zakładce 'Ustawienia' zaznaczyć sposób komunikacji z drukarką **Bez wysyłania do drukarki – tylko panel dotykowy w kuchni**. Następnie w Menu: Bistro \ Konfiguracja \ Konfiguracja terminala kuchennego i powiadamiacza zaznaczamy:

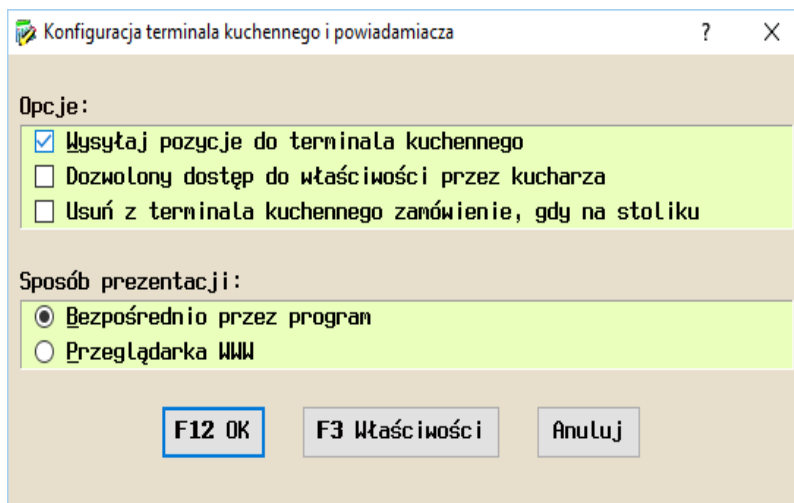

Opcje – aby uruchomić terminal kuchenny należy bezwzględnie zaznaczyć opcję **Wysyłaj pozycje do terminala kuchennego**. Opcji nie należy włączać, jeżeli nie korzystamy z takiego terminala, bowiem w rejestrze zamówień kuchennych zbierają się zamówienia, które nigdy nie zostaną usunięte. Usuwanie

zamówień następuje poprzez ich zatwierdzenie przez kucharza.

Opcja **Dozwolony dostęp do właściwości przez kucharza** daje możliwość kucharzowi decydowania o konfiguracji terminala kuchennego (Konfiguracja terminala jest tutaj dostępna pod klawiszem F3 Właściwości).

Opcja **Usuń z terminala kuchennego zamówienie, gdy na stoliku** powoduje, że kucharz nie musi oznaczać dania że jest już gotowe powodując w ten sposób usunięcie go z wyświetlacza w kuchni, tylko robi to kelner, poprzez oznaczenie zamówienia na stoliku klawiszem 'Zanieś na stolik'. Wtedy danie samo znika z wyświetlacza w kuchni.

Sposób prezentacji – zaznaczenie '**Bezpośrednio przez program**' powoduje wyświetlanie zamówień na dowolnym komputerze dostępnym w wewnętrznej sieci lokalnej, na którym jest zainstalowany program Small Business jako końcówka sieciowa, i na którym zostanie uruchomiony i odpowiednio skonfigurowany terminal kuchenny.

Przeglądarka www – to możliwość wysyłania zamówień do terminala kuchennego dostępnego na stronie www oraz pokazywania przez stronę www informacji o numerach zamówień czekających na realizację i już zrealizowanych, czekających na odbiór. Ogromną zaletą terminala www jest to, że można go uruchomić na urządzeniach z różnymi systemami: Windowsem, Linuxem, Androidem, a nawet na Smart tv z przeglądarką www.

Kuchnia – sposób prezentacji: Bezpośrednio przez program

Ekran terminala kuchennego może być wyświetlany na jednym lub na kilku komputerach w sieci . Terminal może mieć różnie ułożony wygląd. Decydują o tym opcje ukryte pod klawiszem Widok oraz Konfig. Każde stanowisko w sieci wyświetlające terminal kuchenny może być indywidualnie skonfigurowane i wyświetlać zamówienia w innym układzie. Klawisz 'Widok' przełącza pomiędzy wyświetlaniem jednego zamówienia na ekranie a wyświetlaniem kilku (do 9) zamówień spływających od kelnerów, naraz. Na ekranie terminala kuchennego pojawiają się zamawiane przez kelnerów dania, które muszą być przygotowane w kuchni.

#0043 VIP Monika			#0044 Stolik:13 Monika			#0047 Grzesiek		
Nazwa	Ilość	Status	Nazwa	Ilość	Status	Nazwa	Ilość	Status
Pizza salami	1	G	Zupa gulaszowa węgierska	1		Krwisty stek zapiekany z pomido...	1	
Pizza wiejska	1	R	Flaczki wołowe	1		Pojędwica w obreczach boczku	2	
Pizza biesiada serowa	1		Rosół z makaronem	1		Pojędwica wołowa na placku zie...	1	
Pizza marinera	1		Zupa pom- z makaronem	1	G	Salatka z pomidora i cebuli	3	
Pizza twoja pizza	1		Krwisty stek zapiekany z pomidor...	1	R	Marynowana dynia	1	
Pizza włoska	1		Marchewka z jabłkiem w miodzie	1				
			Sandacz w sosie smietanowo-kur...	1	R			
			Talierz jarzyn	1	G			
			Medaliony z pol.wp ze śliwką	1				
			Surówka dnia	1				
			Mizeria	1				

#0049 VIP Monika								
Nazwa	Ilość	Status	Nazwa	Ilość	Status	Nazwa	Ilość	Status
Jajecznicza na szynce	2							
Jajecznicza wiejska	2							
Jajecznicza na kielbasie	1							
Pieczynko	6							
Masło	3							
Wędliny domowe	4							
Sery na desce	2							

- + 23:03:56 27.06.2016 poniedziałek Archiwum Widok Konfig. Wyjście

Podstawowa obsługa terminala kuchennego sprowadza się do kilku możliwości:

- jednokrotne kliknięcie na pozycji w zamówieniu oznaczy ją jako przygotowywaną (status R). Oznaczenie to jest przydatne kucharzowi aby mógł zorientować się w postępach realizacji zamówienia,
- dwukrotne kliknięcie na pozycji w zamówieniu oznaczy ją jako gotową (status G). To oznaczenie także służy głównie kucharzowi,
- naciśnięcie belki znajdującej się nad zamówieniem (nagłówek listy), na której umieszczone są informacje o zamówieniu lub standardowo napis 'Gotowe', spowoduje, że zamówienie zostaje uznane za wykonane i przesyłana jest informacja do kelnera o możliwości odebrania produktów.

Przyciski „+”, „-” - Przyciski umożliwiają pokazywanie kolejnych lub poprzednich zamówień w przypadku, gdy jest ich więcej niż można pokazać na ekranie.

Archiwum – Naciśnięcie przycisku powoduje pokazanie okna, gdzie po lewej stronie jest lista rachunków już zrealizowanych, a po prawej zawartość podświetlonego rachunku.

Widok – Przycisk przełącza pomiędzy widokiem różnej ilości wyświetlanych zamówień. Na ekranie może być pokazywana dowolna ilość zamówień (od 1 do 9) w zależności od potrzeb.

Konfig. - Przycisk umożliwiający skonfigurowanie okna terminala na danym stanowisku komputerowym. Przycisk jest nieaktywny jeśli w menu: Bistro \ Konfiguracja \ Konfiguracja terminala kuchennego i powiadamiacza nie zaznaczymy opcji 'Dozwolony dostęp do właściwości przez kucharza'.

Zakładka F2 Zatwierdzenia

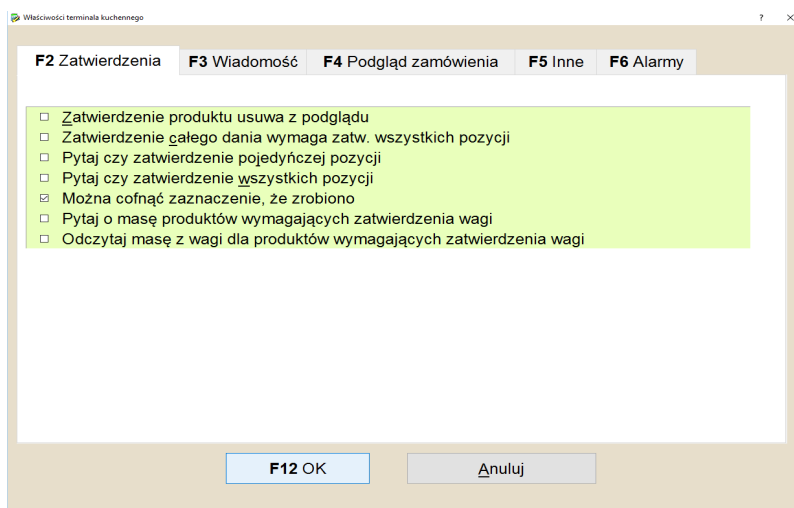

Zatwierdzenie produktu usuwa z podglądu – zaznaczenie opcji powoduje, że w chwili, gdy kucharz zatwierdzi zrobienie jednej pozycji z całego dania to pozycja ta będzie usunięta z podglądu (kliknięcie na pozycję w zamówieniu).

Zatwierdzenie całego dania wymaga zatwierdzenia wszystkich pozycji – opcja powoduje, że kucharz musi zatwierdzić zrobienie wszystkich pozycji z dania zanim zatwierdzi całe danie.

Pytaj czy zatwierdzenie pojedynczej (wszystkich) pozycji – program prosi o potwierdzenie, czy naciśnięcie pozycji to na pewno zakończenie przygotowania.

Można cofnąć zaznaczenie, że zrobiono – umożliwia zmianę statusu danego produktu na stan oznaczający, że danie jest nieprzygotowane. Standardowo, jeżeli kucharz oznaczył, że produkt jest już zrobiony to takiego oznaczenia nie można cofnąć.

Pytaj o masę produktów wymagających zatwierdzenia wagi – jeżeli produkt jest na wagę i należy po przygotowaniu go zważyć (np. smażone ryby) to w chwili oznaczania produktu, że gotowy, program poprosi kucharza o wpisanie masy produktu po przygotowaniu (zatwierdzenie wagi).

Odczytaj masę z wagi dla produktów wymagających zatwierdzenia wagi – jeżeli do komputera

podłączona jest waga elektroniczna (np. przez port COM) to po włączeniu tej opcji w chwili zatwierdzenia dania masa będzie odczytana z wagi.

Zakładka F3 Wiadomość

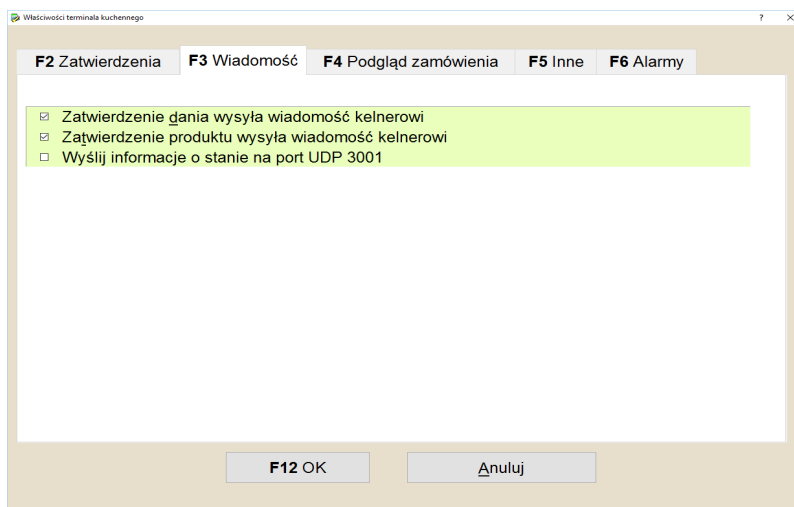

Zatwierdzenie dania wysyła wiadomość kelnerowi – opcja powoduje, że po zatwierdzeniu danego dania program wyśle informację do kelnera że produkt jest gotowy do odebrania – informacja polega na tym, że w oknie obsługi sali, na stoliku z zamówieniem pojawia się ikonka płomieni a stolik zaczyna migać w kolorze czerwonym. Ponadto włącza się tzw. alarm sygnalizujący dźwiękiem konieczność odebrania dań z kuchni. Wybór dźwięku alarmu ustala się w opcjach lokalnych.

Zatwierdzenie produktu wysyła wiadomość kelnerowi – opcja podobna do poprzedniej. Alarm w oknie obsługi sali pojawia się już w chwili zatwierdzenia pozycji w daniu.

Wyślij informację o stanie na port UDP 3001 – opcja serwisowa. Służy do wysyłania w sieć komputerową wiadomości o przygotowaniu produktu. Wiadomość taka może posłużyć innym programom do poinformowania klientów, że ich danie jest do odbioru. Opracowane przez naszą firmę dodatkowe programy umożliwiają podawanie na wyświetlaczu lub monitorze TV numeru zamówienia, które jest aktualnie do odebrania z okienka. Opcja została opisana w rozdziale 'Obsługa zamówienia' jako klawisz **Wyślij na TV**.

Zakładka F4 Podgląd zamówienia

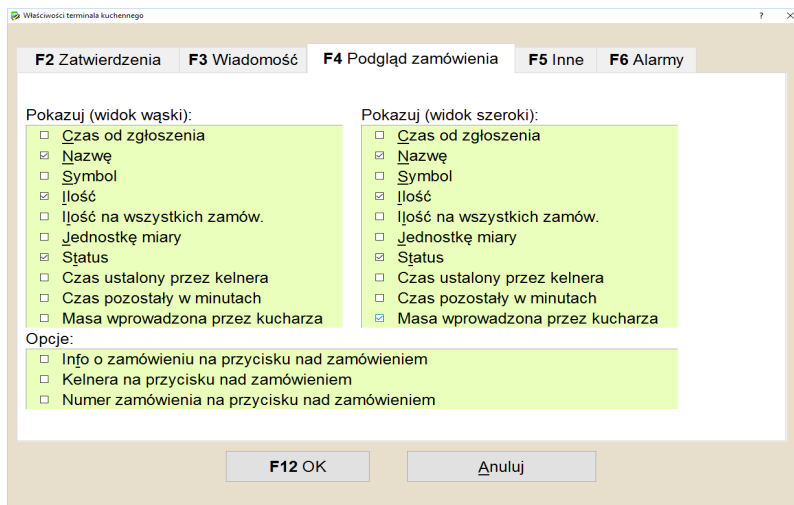

Pokazuj (widok wąski) – ustala się tutaj co ma być pokazywane w liście produktów do zrobienia. Są to elementy pokazywane dla widoku 3, 6 lub 9-ciu zamówień.

Pokazuj (widok szeroki) – elementy pokazywane dla widoku czterech zamówień.

Opcje – standardowo na belce nad zamówieniem pojawia się napis 'Gotowe'. Mogą jednak tam znaleźć się inne elementy z zamówienia: nr stolika, opis stolika, numer zamówienia, nazwa kelnera.

Zakładka F5 Inne

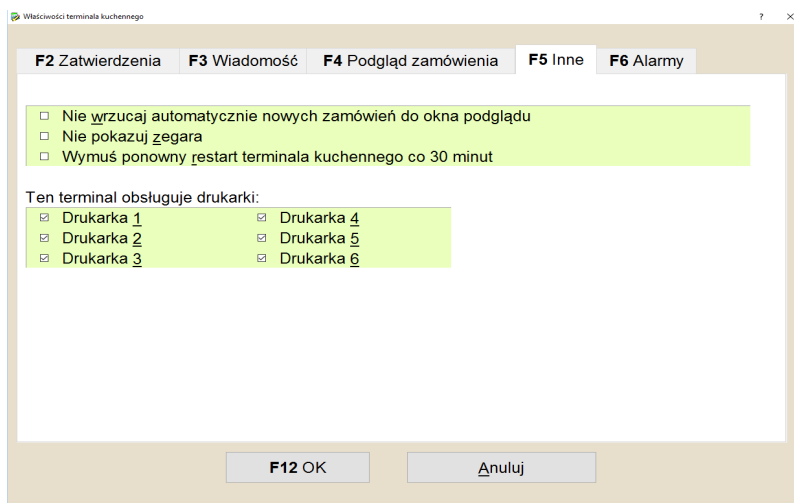

Nie wrzucaj automatycznie nowych zamówień do okna podglądu – opcja powoduje, że nowo zrobione zamówienia nie będą się automatycznie pokazywały na działającym w tym czasie terminalu kuchennym. Aby zamówienia się pokazały kucharz musi nacisnąć przycisk '-' albo „+”.

Nie pokazuj zegara – zaznaczenie opcji powoduje wyłączenie zegara znajdującego się na dolnym pasku terminala kuchennego.

Wymuś ponowny restart ... – opcja serwisowa, przewidziana do skrajnych przypadków działania programu. Nie należy jej zaznaczać.

Ten terminal obsługuje drukarki – opcja umożliwia „przechwytywanie” wydruków na poszczególne drukarki przez terminal kuchenny. Chodzi o to, że w restauracji może być zainstalowanych do sześciu terminali kuchennych, np. w kuchni (Drukarka 1) i barze (Drukarka 2). W takim wypadku należy w konfiguracji terminala w kuchni zaznaczyć wyłącznie „Drukarka 1”, natomiast w konfiguracji terminala w barze zaznaczyć wyłącznie „Drukarka 2”.

Zakładka F6 Alarmy

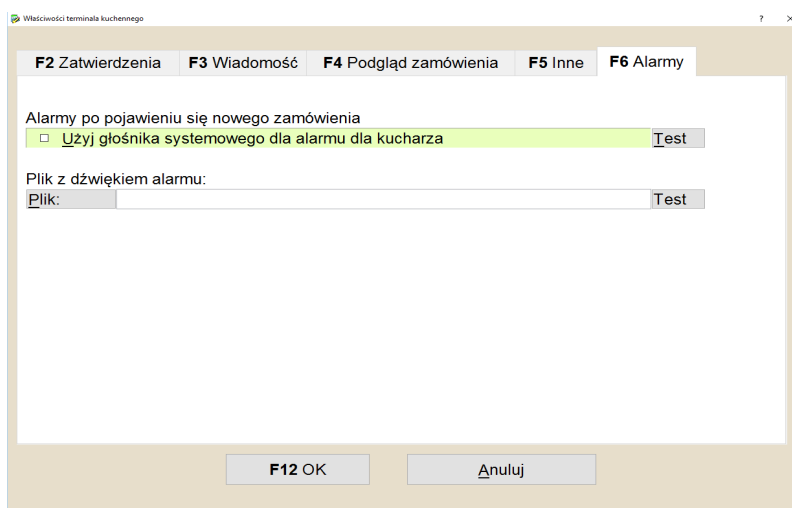

W zakładce tej można zdefiniować jaki dźwięk będzie odtwarzany przez komputer w chwili nadejścia nowego zamówienia do kuchni.

Kuchnia – sposób prezentacji: Przeglądarka www

Wychodząc naprzeciw potrzebom naszych klientów pracujących w gastronomii, zwłaszcza gdy istnieje konieczność szybkiej obsługi klientów, stworzyliśmy opcję Terminala kuchennego na stronie www. Jest to możliwość wysyłania zamówień do terminala kuchennego dostępnego na stronie www oraz pokazywania przez stronę www informacji o numerach zamówień czekających na realizację i już zrealizowanych, czekających na odbiór. Ogromną zaletą terminala www jest to, że można go uruchomić na urządzeniach z **Windowssem, Linuxem, Androidem, a nawet na Smart tv z przeglądarką www.**

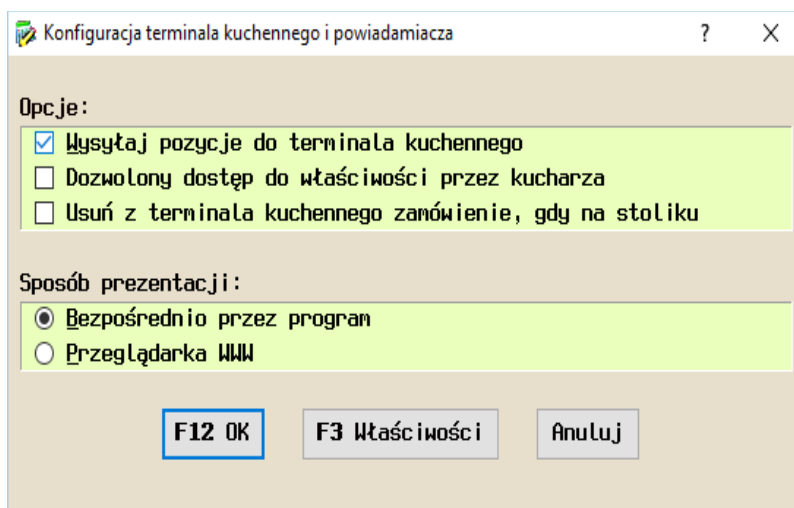

Aby skorzystać z opcji należy ją skonfigurować w Bistro \ Konfiguracja \ Konfiguracja terminala kuchennego i powiadamiacza. Należy tu zaznaczyć opcję **"Wysyłaj pozycje do terminala kuchennego"** a jako sposób prezentacji wybrać **"Przeglądarka WWW"**.

Pod klawiszem "F3 Właściwości" znajdują się domyślnie wprowadzone ustawienia demonstracyjne. Docelowo należy skonfigurować własny serwer dla bazy MySQL. W polu Id firmy powinien być wpisany unikalny numer np. NIP firmy.

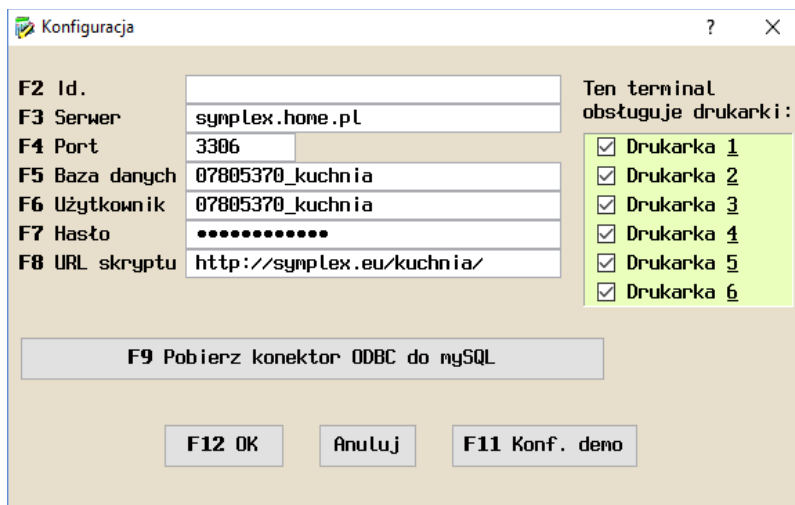

Należy skorzystać z opcji "F9 Pobierz konektor ODBC do MySQL" aby program pobrał i zainstalował sterownik (konektor) ODBC do MySQL. Można również pobrać sterownik bezpośrednio z naszej strony: <http://sympLex.eu/mysql>

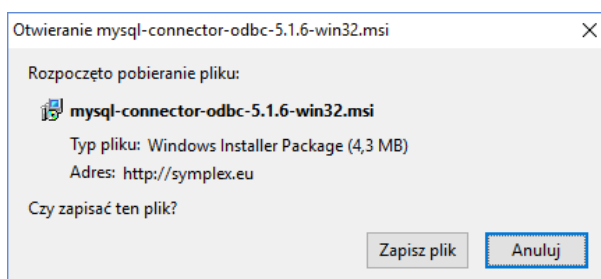

Po pobraniu instalatora należy go uruchomić i rozpocząć proces instalacji. Kolejno będą pojawiać się poniżej pokazane okna.

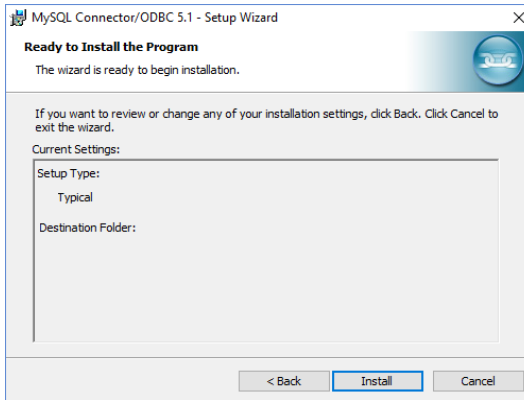
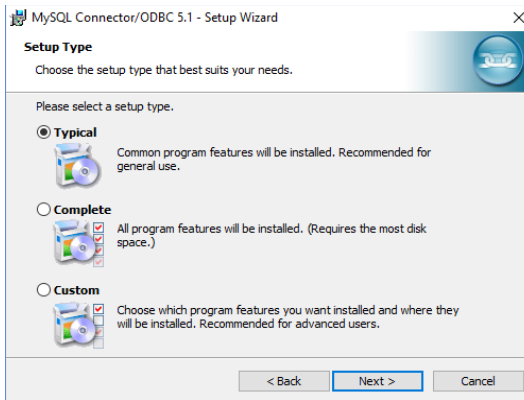

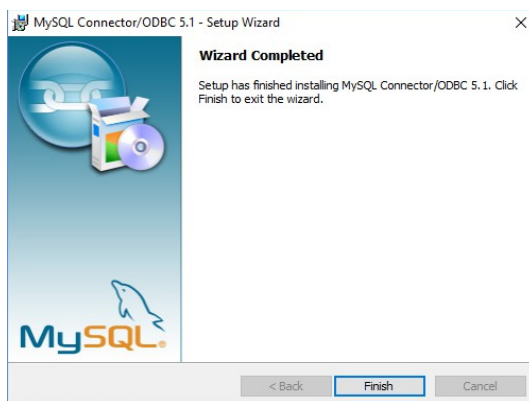
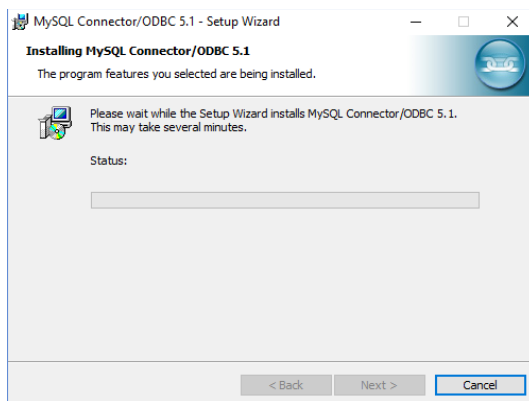

Następnym krokiem jest uruchomienie przeglądarki internetowej i wpisanie w niej adresu Terminala kuchennego. Jest on dostępny pod adresem <http://symplex.eu/kuchnia>

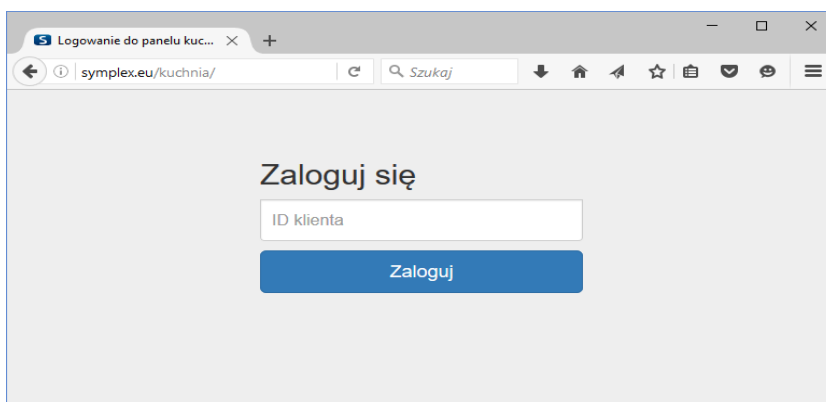

Na stronie logowania należy podać Id firmy zgodne z tym, co zostało skonfigurowane w programie. Terminal można wywołać bezpośrednio z menu **Bistro \ Kuchnia** i wtedy przeglądarka otworzy się sama.

Od tego momentu na stronie będą widoczne zamówienia wysyłane do kuchni. Panel może odświeżać się automatycznie, jeśli zaznaczymy opcję **'Autoodświeżanie'**. Kucharz może korzystać z przycisku **'Pokaż wszystkie'** albo **'Nowe'**, żeby zobaczyć aktualne zamówienia.

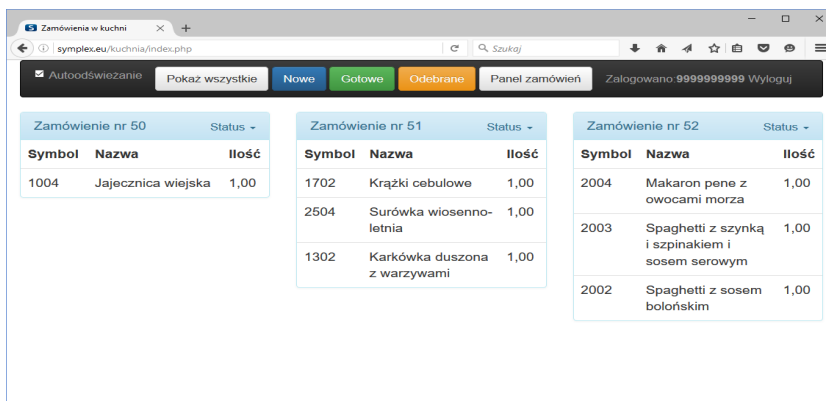

Po wykonaniu zamówienia kucharz może zmienić jego status na 'Gotowe'. Należy to zrobić poprzez kliknięcie na słowo Status obok numeru zamówienia, a następnie wybrać opcję 'Gotowe' spośród opcji: Nowe, Gotowe, Odebrane, Anuluj. Zamówienia przejdą do okna, które jest wyświetlane po naciśnięciu zielonego klawisza **'Gotowe'**.

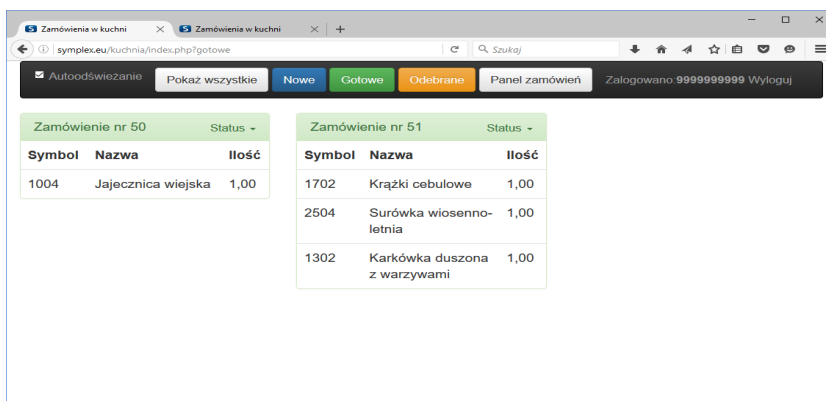

Po odebraniu zamówienie przez klienta należy ponownie kliknąć na słowo 'Status' i zmienić status zamówienia na 'Odebrane'. Zamówienia przejdą do okna, które jest wyświetlane po naciśnięciu pomarańczowego klawisza **'Odebrane'**.

Zamówienie nr 50			Zamówienie nr 51			Zamówienie nr 52		
Symbol	Nazwa	Ilość	Symbol	Nazwa	Ilość	Symbol	Nazwa	Ilość
1004	Jajecznica wiejska	1,00	1702	Krążki cebulowe	1,00	2004	Makaron penne z owocami morza	1,00
			2504	Surówka wiosenno-letnia	1,00	2003	Spaghetti z szynką i szpinakiem i sosem serowym	1,00
			1302	Karkówka duszona z warzywami	1,00	2002	Spaghetti z sosem bolońskim	1,00

Po wciśnięciu przycisku "Panel zamówień" otwiera się nowe okno w przeglądarce. Widok tego okna powinien być udostępniony klientom na sali na dowolnym ekranie. Taki panel można umieścić w miejscu dobrze widocznym dla klientów, aby wiedzieli, czy mogą się już zgłosić po swoje zamówienie. Na oknie tym prezentowane są numery aktualnych zamówień będących w przygotowaniu oraz numery zamówień gotowych do odebrania przez klientów.

Powiadamiacz można wywołać bezpośrednio z menu **Bistro | Przywoływacz** dla klientów i wtedy przeglądarka otworzy się sama.

W przygotowaniu	Gotowe do odebrania
51	50
	52

Preferowane przeglądarki to Mozilla Firefox lub Chrome. Panel można uruchomić **w trybie pełnoekranowym** (bez paska na górze okna). W Mozilla Firefox służy do tego klawisz F11.

Konfiguracja współpracy urządzeń mobilnych (bonowników).

Współpracę Bistro z bonownikami można realizować na dwa sposoby: poprzez udostępnienie folderu w Windows albo za pomocą serwera ftp.

1. Współpraca z bonownikami poprzez udostępniony folder w Windows.

Katalog plików wymiany ustawiony w Bistro->Konfiguracja->Konfiguracja współpracy z bonownikami (domyślnie: *C:\inetpub\ftproot*) musi zostać udostępniony z pełnymi uprawnieniami (odczyt, zapis, modyfikacja, usuwanie, ...). Najwygodniej stworzyć nowego użytkownika w Windows na potrzeby wymiany danych Bistro z Bistromo i katalog wymiany udostępnić temu użytkownikowi z powyższymi uprawnieniami.

Poniżej przykładowe obrazy z udostępniania folder w Windows 7.

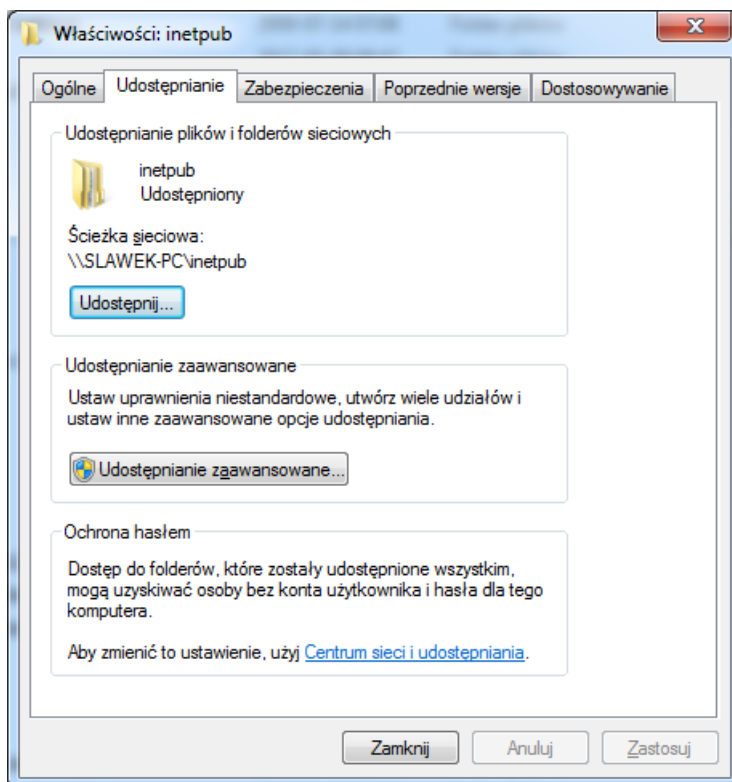

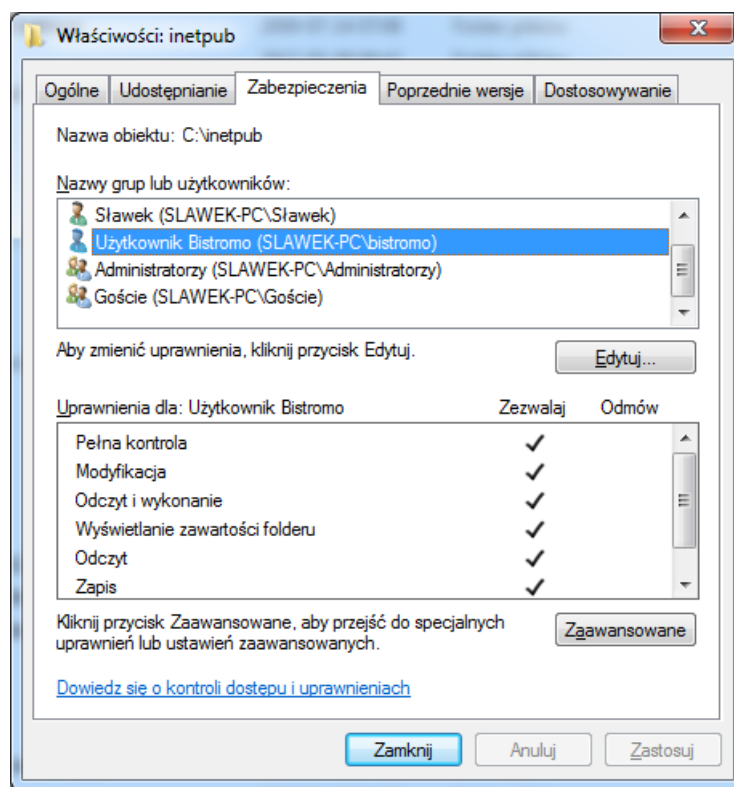
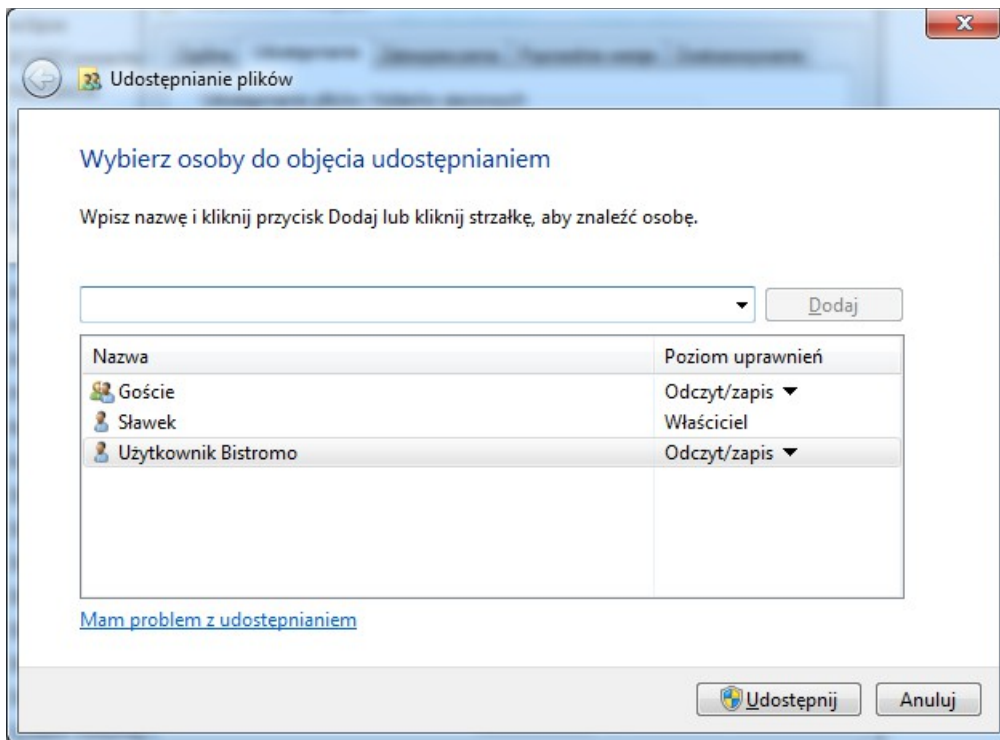

Po udostępnieniu folderu wymiany należy ustawić konfigurację dostępową w aplikacji mobilnej bonownika. Najlepiej do tego celu użyć kodu QR wygenerowanego bezpośrednio z okna konfiguracji bonownika.



Po wybraniu **F3 konfig przez QR-kod** pojawi się okno z parametrami konfiguracyjnymi bonownika na podstawie których zostanie wygenerowany kod QR. Należy uzupełnić - użytkownik Windows oraz hasło Windows (użytkownik i hasło dla którego katalog został udostępniony z pełnymi uprawnieniami).



Dostęp do konfiguracji dostępowej w aplikacji mobilnej uzyskamy wybierając przycisk **Menu** na ekranie logowania i następnie **Konfiguracja dostępowa**. Z listy rozwijanej u góry ekranu wybieramy **Synchronizacja LAN** potem **Pobierz konfig z kodu QR** i skanujemy kod QR z ekranu monitora wygenerowany przez Bistro, na koniec należy uzupełnić **Nr urządzenia**. Oczywiście całą konfigurację dostępową można wpisać 'ręcznie'.

2. Współpraca z bonownikami poprzez serwer FTP.

Przykład uruchamiania serwera ftp na przykładzie oprogramowania FileZilla Server beta 0.9.56.

FileZilla to oprogramowanie open source udostępniane za darmo zgodnie z warunkami licencji GNU. Więcej można znaleźć na stronie <https://filezilla-project.org/>

Na powyższej stronie jest dostępny klient ftp i serwer ftp. W tym artykule opisana zostanie konfiguracja serwera ftp FileZilla Server na potrzeby komunikacji Small Business Bistro z BistroMo.

Po pobraniu i uruchomieniu instalatora FileZilla Server pojawi się okno z akceptacją warunków licencji którą należy zaakceptować.

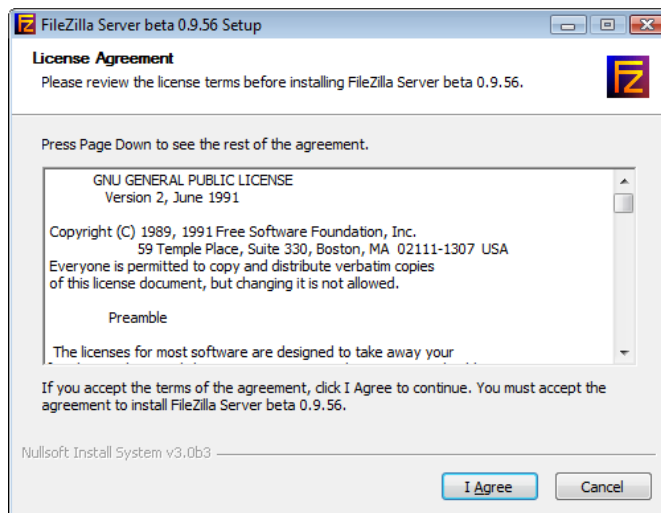

W kolejnym kroku należy zaznaczyć komponenty do zainstalowania. Należy pozostawić ustawienia domyślne: Select the type of install - Standard (wszystko za wyjątkiem 'Source code')

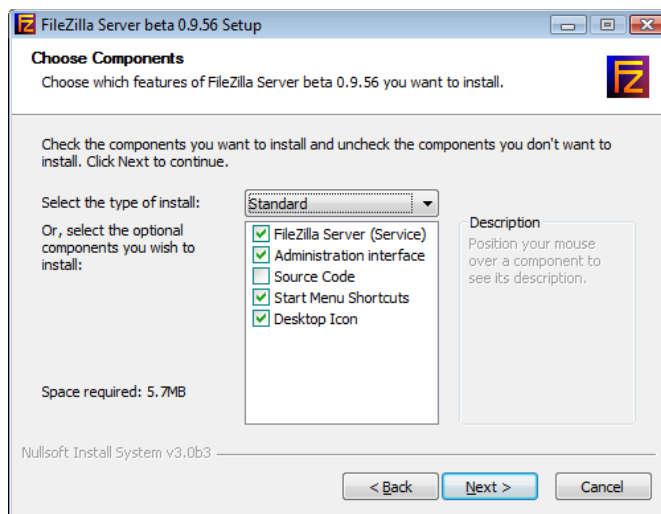

Następny krok to wybór lokalizacji instalacji – pozostawiamy domyślną.

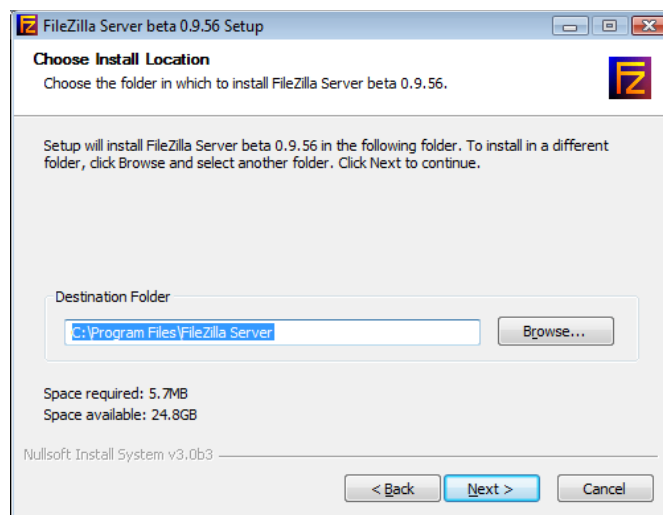

Teraz należy określić ustawienia startowe czyli jak ma startować obsługa ftp.

Tu do wyboru mamy 3 opcje: usługa Windows ze startem automatycznym, usługa Windows ze startem ręcznym, uruchomienie obsługi ftp z autostartu.

Pozostawiamy ustawienia domyślne czyli usługa Windows ze startem automatycznym (przy starcie systemu).

Dodatkowym ustawieniem jest tu port administratora interfejsu FileZilla Server – pozostawiamy bez zmian.

UWAGA – NIE JEST TO PORT NA KTÓRYM BĘDZIE DZIAŁAŁ SERWER FTP.

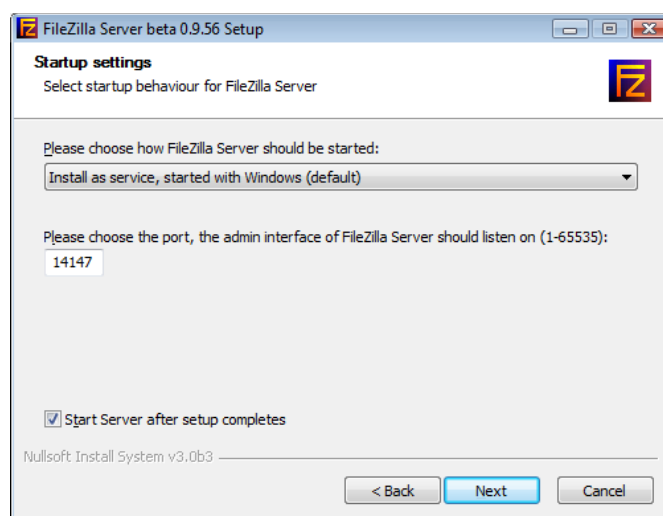

Kolejne okno to ustawienia startowe dla interfejsu (program do konfiguracji ftp) FileZilla Server – tu zmieniamy ustawienia domyślne na 'Start manually' i klikamy 'Install'.

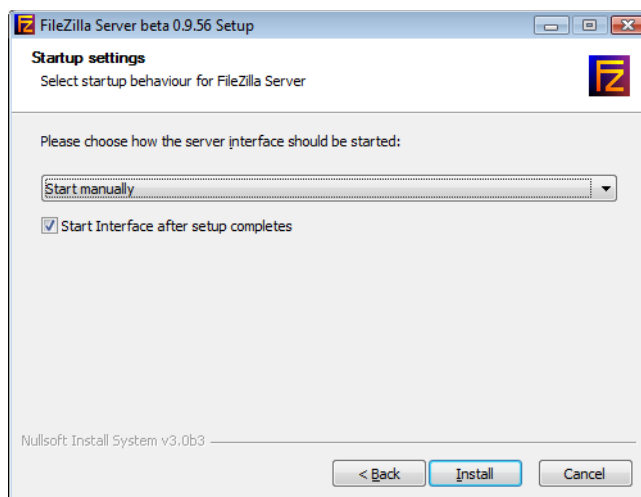

Po zainstalowaniu oprogramowania pojawi się okno (FileZilla Server Interface) za pomocą którego można skonfigurować serwer ftp.

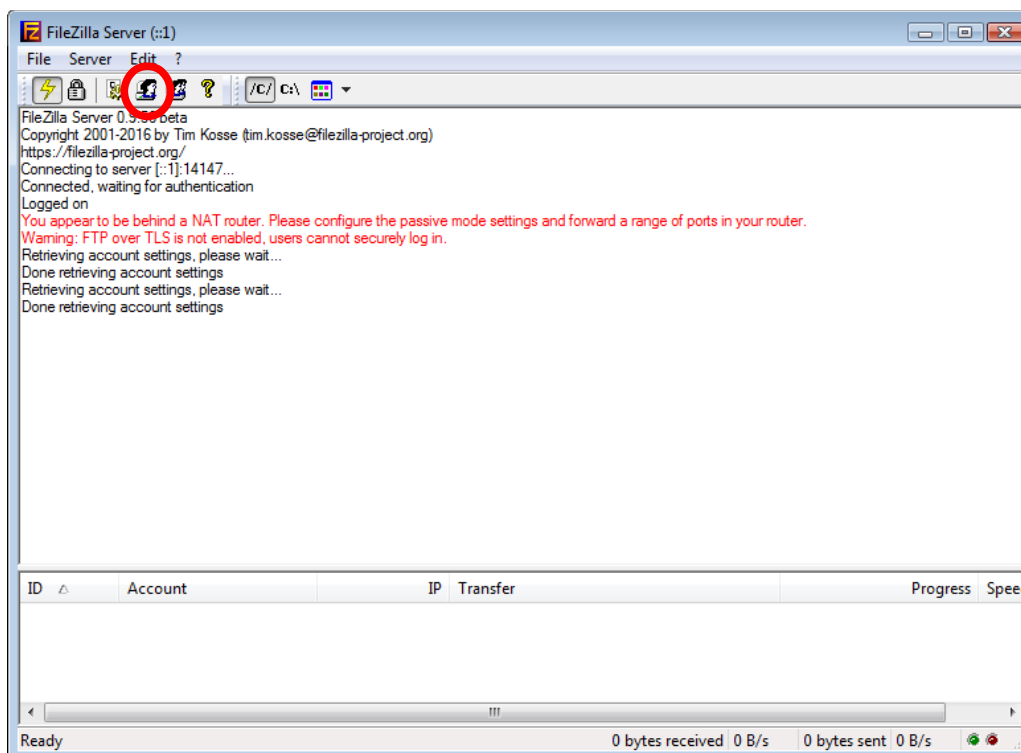

Należy wybrać ikonę zakreśloną na górnym obrazku 'Displays the user accounts dialog' za pomocą której dodamy użytkownika ftp oraz skonfigurujemy katalog wymiany. Aby dodać użytkownika w sekcji 'Page:' leży wybrać 'General' i w sekcji 'Users' kliknąć 'Add'.

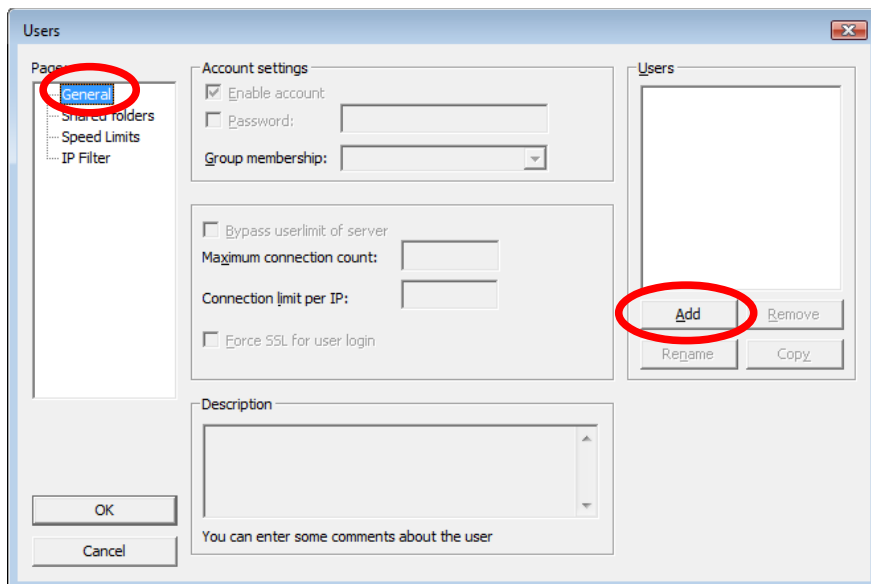

Następnie należy wpisać nazwę użytkownika – najlepiej 'anonymous'.

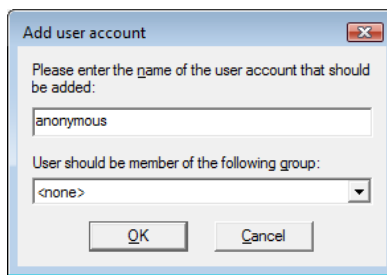

Aby skonfigurować katalog wymiany w sekcji 'Page:' wybieramy 'Shared folders' i w sekcji 'Shared folders' kliknąć 'Add'.

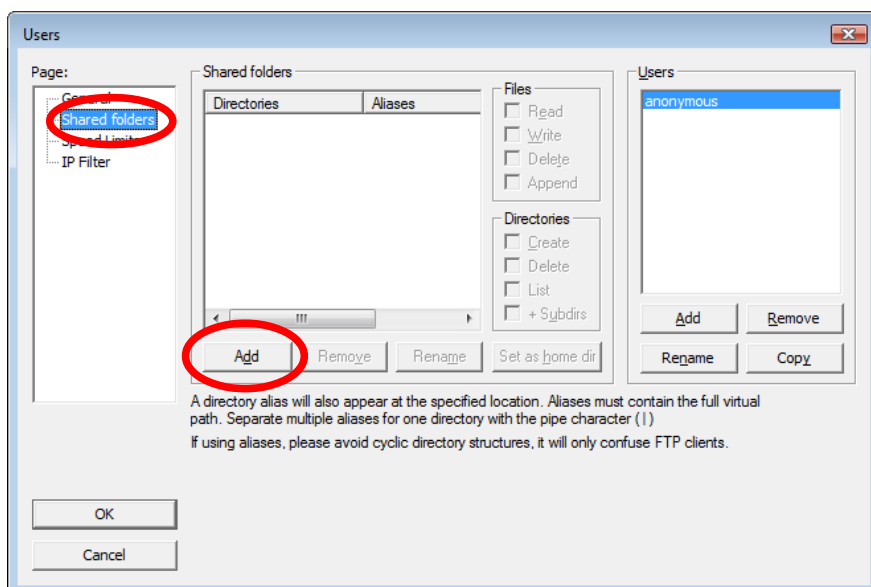

Po wybraniu 'Add' w sekcji 'Shared folders' należy wybrać katalog wymiany 'C:\inetpub\ftproot'. Jeśli nie ma takiego katalogu to należy go stworzyć ręcznie (katalog z podkatalogiem). Ustawiony katalog należy zapamiętać gdyż użyjemy go do konfiguracji wymiany danych z urządzeniami mobilnymi w Small Business Bistro.

Po ustawieniu katalogu wymiany należy ustawić uprawnienia do tego katalogu.

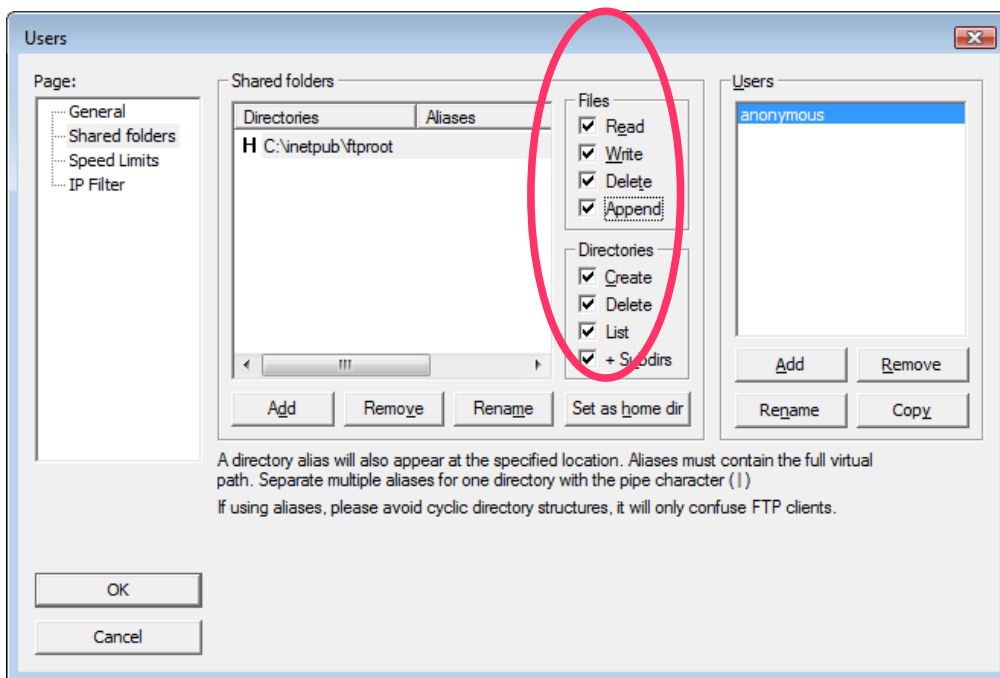

UWAGA

Należy pamiętać aby był dostęp do serwera ftp z innych komputerów w tym z urządzeń mobilnych – należy skonfigurować porty, zaporę, program antywirusowy i ustawić pełne uprawnienia dla użytkownika Windows do wykorzystywanych katalogów (w tym przypadku c:\inetpub\ftproot*.*)

3. Konfiguracja Bistro

W Small Business w menu: **Bistro->Konfiguracja->Konfiguracja współpracy z bonownikami** należy wpisać wcześniej skonfigurowany katalog wymiany.

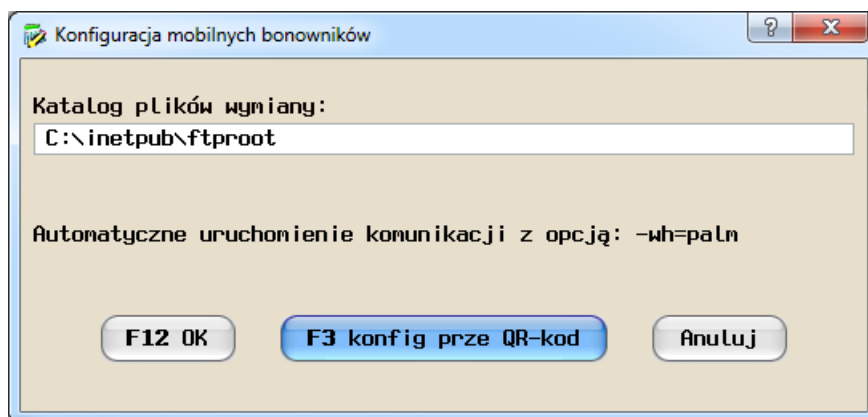

Wymagania – aby BistroMo poprawnie współpracowało wymagane jest, aby w Bistro zdefiniować przynajmniej:

- jednego kelnera, który ma dostęp do obsługi bonowników oraz wprowadzić mu osobne hasło do logowania na bonowniku
- jeden towar
- jedną grupę towarową

- jeden stolik

Komunikacja – uruchomienie opcji **Menu: Bistro->Bonowniki - obsługa** (opcja jest też dostępna przez uruchomienie programu z parametrem **-wh=palm**) rozpoczyna proces komunikacji. W dialogu pokazywane są aktualne zadania wykonywane pomiędzy Bistro o poszczególnymi urządzeniami.

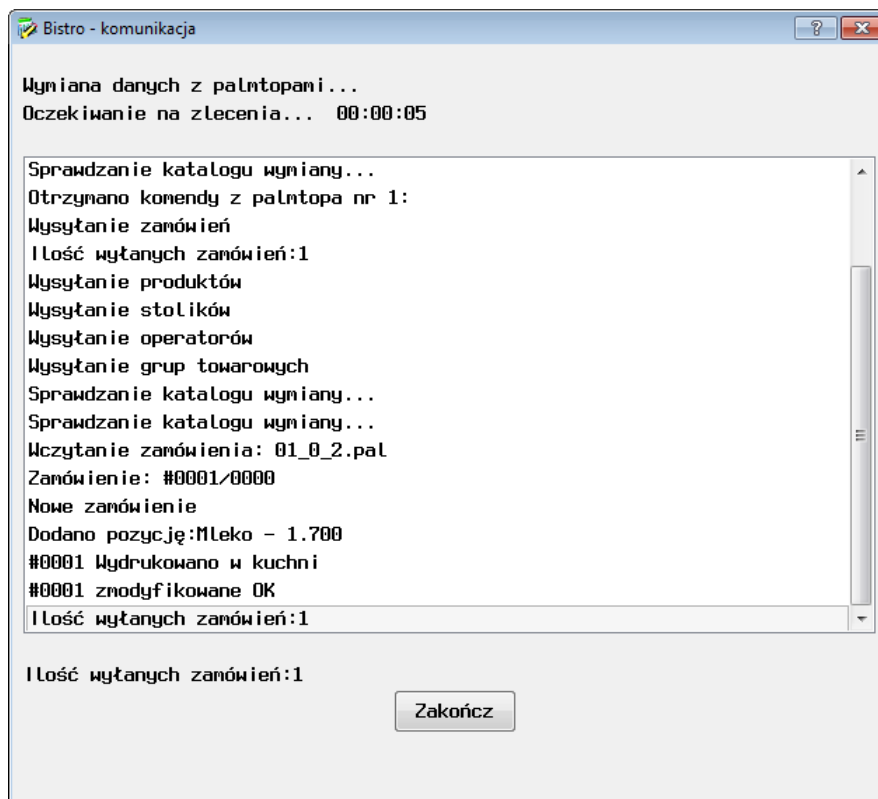

Obsługa BistroMo na Android

Oprogramowanie „Bistro Mobilne dla Android” (BistroMo) umożliwia sprawne obsłużenie klienta przy stoliku, przy pomocy smartfону lub tabletu (bonownika) z systemem Android. Aplikacja jest prosta w użyciu, intuicyjna oraz ergonomiczna. Oszczędza czas, eliminuje pomyłki oraz odciąża pracowników.

Wymagania

Aby BistroMo poprawnie współpracowało wymagane jest, aby w Bistro zdefiniować przynajmniej:

- jednego kelnera, który ma dostęp do obsługi bonowników oraz wprowadzić mu osobne hasło do logowania na bonowniku
- jeden towar
- jedną grupę towarową
- jeden stół

Komunikacja

Menu: Bistro->Obsługa palmtopów (opcja jest też dostępna przez uruchomienie programu z parametrem „-wh=palm”)

Przed pierwszym uruchomieniem BistroMo należy uruchomić Small Business i wejść do opcji komunikacji z palmtopami (czyli menu: Bistro->Obsługa palmtopów). Wyświetli się okno jak poniżej.

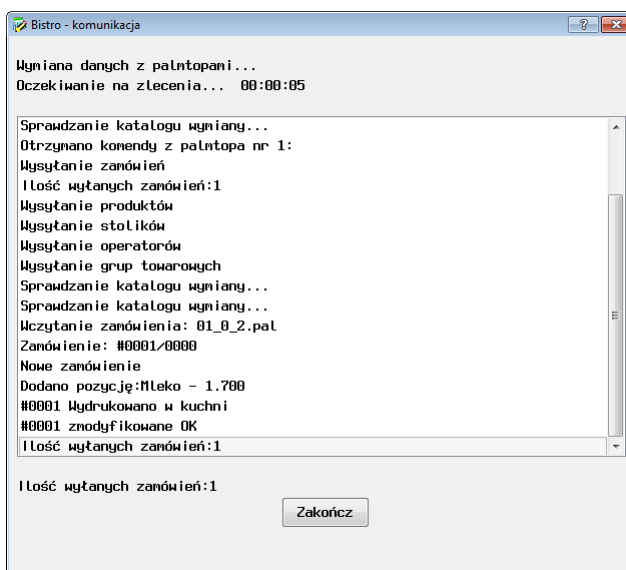

Przygotowanie smartfonu (bonownika) i instalacja oprogramowania

Aby przeprowadzić instalację aplikacji BistroMo wymagana jest minimalna wersja systemu Android pod którym pracuje aplikacja – jest to wersja **Android 4.0**. Aplikacja BistroMo **NIE** jest dostępna w sklepie Google. Aby ją pobrać należy wejść w smartfonie na naszą stronę www.symplex.eu/demo i pobrać plik instalacyjny z linka do BistroMo www.symplex.eu/download/Bistromo.apk, takiego jak przedstawiony na poniższym widoku. Pobrany plik jest jednym wspólnym instalatorem i dla użytkowników, którzy chcą zobaczyć wersję demonstracyjną BistroMo jak i dla tych, którzy zakupili wersję licencyjną tego oprogramowania.

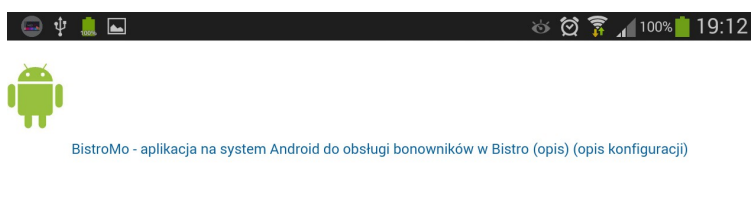

Zainstalowanie BistroMo na urządzeniu rozpoczyna się od uruchomienia pobranego Instalatora. Aby w Androidzie móc zainstalować aplikację mobilną nie pochodzącą ze sklepu Google Play należy pozwolić na instalowanie aplikacji pochodzących z zewnątrz. Z reguły robi się to w opcji Ustawienia/Konfiguracja/Ogólne/Bezpieczeństwo/Nieznane źródła/Zezwalaj na instalację aplikacji ze źródeł innych niż sklep Play (zdjęcie poniżej)

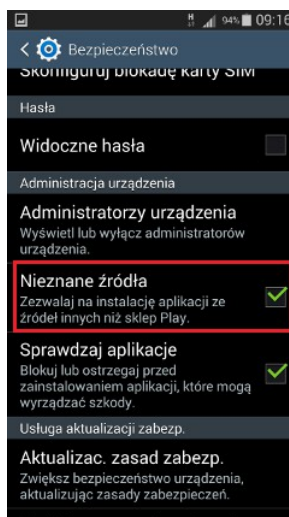

Konfiguracja BistroMo

Po uruchomieniu BistroMo wczytane będą ustawienia wersji demo. Na takich ustawieniach można zapoznać się z aplikacją, jednak nie będzie można wysłać zamówienia do kuchni, wystawić paragonu ani rachunku wstępnego z powodu braku komunikacji z Bistro. Naciśnięcie na smartfonie klawisza 'Menu' wywoła opcję 'Konfiguracji dostępowej'.

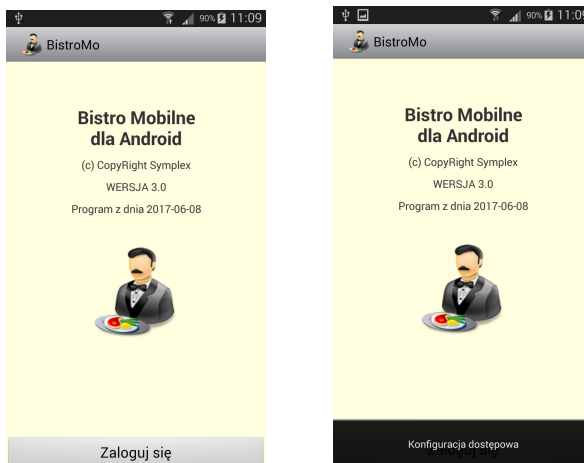

Konfiguracja dostępowa - Klawiszem tym wywołujemy okno pokazane poniżej, na którym możemy zmienić ustawienia konfiguracji dostępowej.

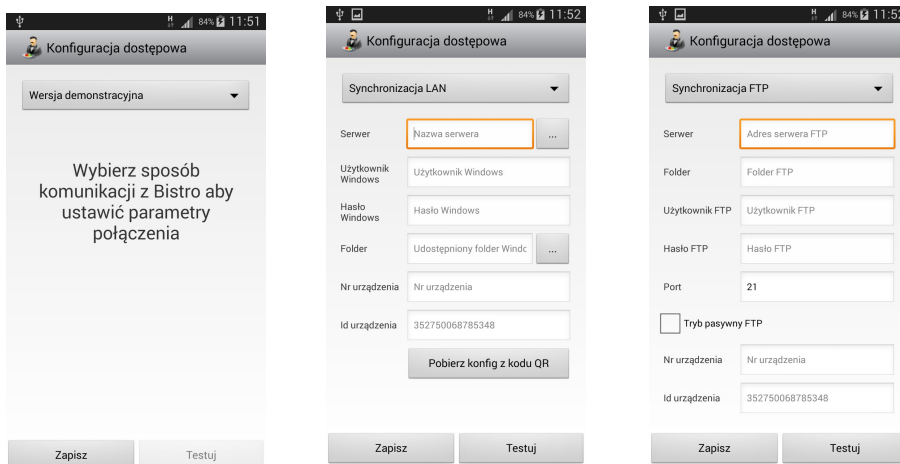

Po wyborze 'Testuj' aplikacja spróbuje połączyć się z serwerem. Jeżeli to mu się nie uda zostanie pokazany komunikat o błędzie połączenia (w zależności od wybranej konfiguracji dostępowej lan/ftp).

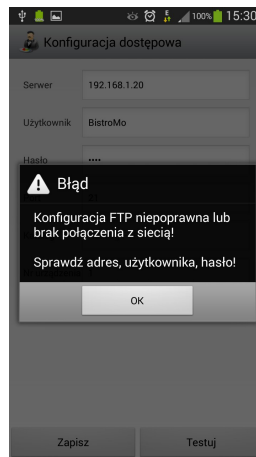
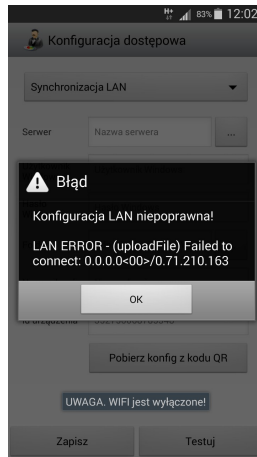

Konieczne jest wtedy sprawdzenie parametrów, a jeżeli te są poprawne to sprawdzenie, czy bonownik ma uruchomione połączenie WiFi. Jeżeli połączenie z serwerem jest poprawne, a na komputerze **NIE** jest uruchomione Bistro w opcji 'Obsługa palmtopów', to także otrzymamy błąd. W takim wypadku należy sprawdzić poprawność konfiguracji (w tym wypadku tylko katalog wymiany) w uruchomionym Small Business Bistro na komputerze.

Okno logowania

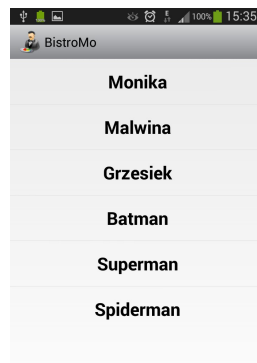

Wybieramy kelnera, który będzie obsługiwał bonownik. Kelnerzy, po wybraniu, muszą wpisać swój PIN, który definiuje się w Bistro w konfiguracji operatorów. Jest to inny PIN niż ten do obsługi samego Bistro. Jeżeli chcemy, aby kelnerzy pracowali bez konieczności wpisywania PIN-u należy ustawić go na zero.

Okno sali

Po zalogowaniu się przechodzimy do okna sali.

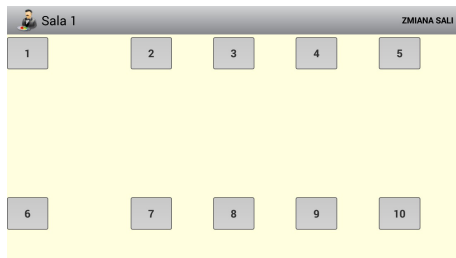

Jeśli chcemy zmienić salę to możemy przesunąć palcem ekran w prawo lub lewo, albo nacisnąć klawisz w prawym górnym rogu 'Zmiana sali', wtedy program pokaże listę sal do wyboru.



Jeżeli wybierzemy stolik z zamówieniami pojawi się poniższe okno.



Można wtedy kontynuować jedno z otwartych zamówień lub stworzyć nowe.

Aby podzielić zamówienie należy przytrzymać kursor na zamówieniu i wybrać 'Podziel'.

Naciśnięcie klawisza 'Menu' na smartfonie, gdy jesteśmy na oknie sali, umożliwi dostęp do opcji: Synchronizuj, Konfiguracja, Pulpit operatora, Wyloguj, Tylko swoje/Wszystkie Zamówienia.

Synchronizuj - Synchronizuje dane na bonowniku z Bistro.

Wyloguj - Wylogowuje kelnera.

Tylko swoje/wszystkie zamówienia - W zależności od ustawienia pokazywane są zamówienia wystawione przez wszystkich kelnerów albo tylko przez kelnera aktualnie zalogowanego.

Konfiguracja – konfiguracja aplikacji mobilnej.



Pokazuj podpowiedzi – to opcja, która podpowiada możliwości związane z ruchem na ekranie dotykowym bonownika, np. informacja, że przeciągnięcie palcem na sali powoduje przejście do następnej sali.

Pobieraj listę zamówień po zakończeniu zamówienia – aplikacja po połączeniu się z ftp i wysłaniem zamówienia może pobrać z Bistro otwarte zamówienia jakie są zrobione, aby kelner miał do nich wgląd.

Dodatki odejmowane zmniejszają wartość zamówienia – opcja umożliwia różny sposób działania pobieranych do zamówienia towarów będących dodatkami.

Dodatki dodawane zwiększają wartość zamówienia – opcja umożliwia różny sposób działania pobieranych do zamówienia towarów będących dodatkami.

Pytaj o ilość osób przy stoliku – informacja o ilości osób siedzących przy stoliku jest przydatna do

wyliczania statystyk.

Pokazuj tylko swoje zamówienia – w zależności od ustawienia pokazywane są zamówienia wystawione przez wszystkich kelnerów albo tylko przez kelnera aktualnie zalogowanego.

Przyciski funkcyjne – za pomocą tej opcji można ustawić przyciski funkcyjne.

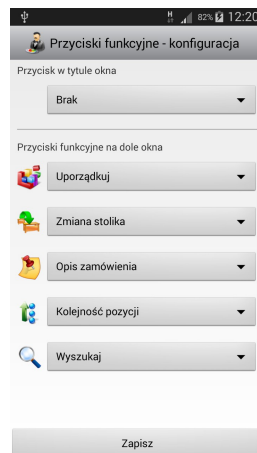

Przycisk w tytule okna – pojawi się ikona wybranej opcji w pasku tytułu okna składania zamówienia.

Przyciski funkcyjne na dole okna – przyciski pojawią się u dołu listy z produktami w oknie składania zamówienia. Kiedy wszystkie przyciski funkcyjne będą ustawione na 'Brak' to lista przycisków funkcyjnych zostanie ukryta.

Pulpit operatora

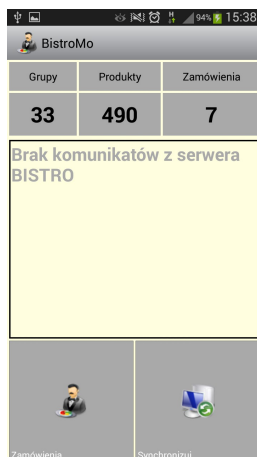

Grupy	Produkty	Zamówienia
33	490	7

Kafelki informują o tym, jakim zakresem danych dysponujemy w danej chwili.

Podana jest ilość dostępnych grup towarowych, ilość produktów znajdujących się w ich obrębie oraz ilość zamówień.

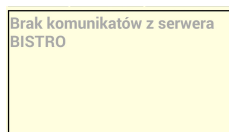

Okno komunikatów z serwera to miejsce, gdzie pojawi się informacja nadesłana z serwera, np. w przypadku wysłania paragonu może tu pojawić się informacja, że brakuje papieru w drukarce fiskalnej.



Klawisz umożliwiający wejście w listę zamówień. Są to zamówienia stworzone na tym bonowniku oraz pobrane z Bistro w trakcie synchronizacji. Na liście każde zamówienie jest opisane wieloma parametrami ułatwiającymi identyfikację. Po przyciśnięciu klawisza konkretnego rachunku przechodzimy do jego edycji. Możemy dowolnie modyfikować wybrane zamówienie.

BistroMo		
[0]	#0001 28,00 zł	2094dni Monika
0	9: Pizza boryna na hawajach, Cebula, Owoce morza, Kukurydza, Ananas, Bekon,	
[1]	<0002> 42,36 zł	7godz Monika
2	3: Mleko, Jajecznicza na bekonie, Jajecznicza na kielbasie	
[1]	<0003> 34,32 zł	4godz Monika
3	1: Pizza cztery pory roku	
[1]	<0004> 48,44 zł	4godz Monika
4	2: Pizza margerita, Frytki	
[1]	<0005> 14,12 zł	3godz Monika
5	2: Nalesnik dla dziecka, Pomidorówka mrówka z ryżem	
[1]	<0006> 1,65 zł	13min Monika
6	2: Mleko, Mleko	
[1]	<0007> 2,16 zł	12min Monika
7	1: Cukierki	

[1] <0002> 42,36 zł 7godz Monika
2 3: Mleko, Jajecznicza na bekonie,
 Jajecznicza na kielbasie

[1] - numer sali

<002> - numer zamówienia

42,36 zł - wartość zamówienia

7godz - czas od złożenia zamówienia

Monika - nazwa operatora

2 - numer stolika

3: - ilość produktów w zamówieniu

Mleko, Jajecznicza na bekonie, Jajecznicza na kielbasie - nazwy produktów w zamówieniu

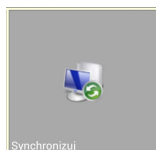

Synchronizuj

Klawisz wywołujący komunikację z serwerem synchronizując dane BistroMo z Bistro.

Okno tworzenia i modyfikacji zamówień

Dotknięcie stolika na sali powoduje przejście do okna zamówienia. W zależności od tego jak jest wygodniej pracować kelnerowi mamy do wyboru widok pionowy lub poziomy, zarówno tutaj jak i w większości miejsc aplikacji.

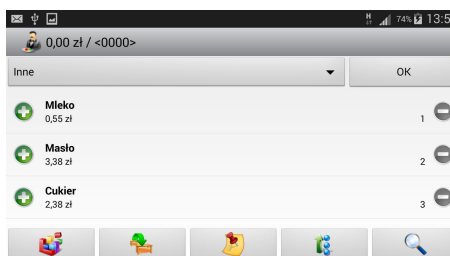
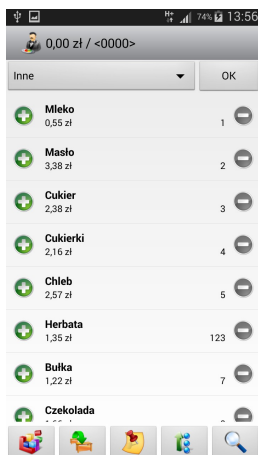

Górna belka z ikonką kelnera pokazuje informację o wartości zamówienia i numerze rachunku.



Na klawiszu poniżej górnej belki widnieje nazwa grupy, w której się znajdujemy, a strzałeczka po prawej stronie klawisza umożliwia rozwinięcie listy grup i wybranie innej.

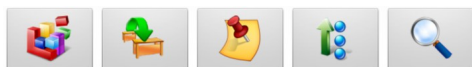

Przyciski funkcyjne umożliwiają dostęp do dodatkowych funkcji podczas tworzenia rachunku.

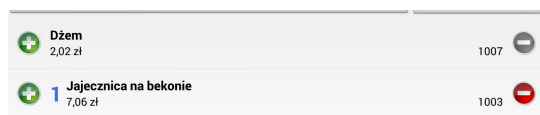

Klawisze towarów z danej grupy zawierają, poza informacją o nazwie, cenie towaru i jego symbolu, ikonkę plus+ i minus-, które służą do dodawania i

odejmowania po jednej porcji produktu. Jeśli produkt został pobrany do zamówienia to pojawia się liczba w kolorze niebieskim przez nazwą towaru, informująca o ilości pobranego produktu. Pobranie jednej sztuki towaru do zamówienia jest również możliwe poprzez przesunięcie palcem na linii towaru w lewo. Usunięcie jednej porcji towaru z zamówienia to przesunięcie palcem w prawo. Kolejna możliwość pobierania produktu to naciśnięcie klawisza towaru, w jego dowolnym, innym miejscu niż ikonki + i – co skutkuje pojawieniem się okna umożliwiającego wpisanie ilości oraz wprowadzenie ceny produktu innej niż podpowiadana.

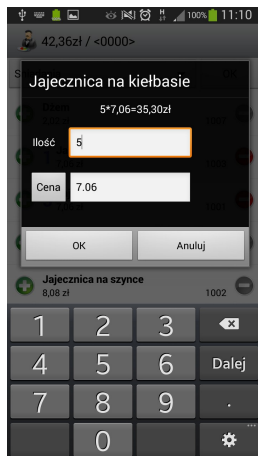

Jeśli przytrzymamy kursor na towarze pojawi się menu kontekstowe.

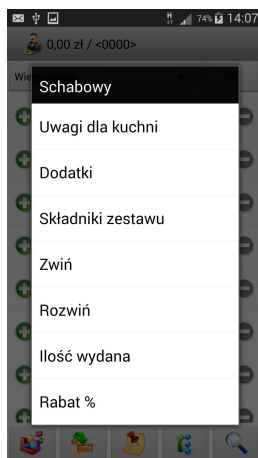

Uwagi do kuchni – uwagi dla kucharza do pozycji zamówienia.

Dodatki – umożliwia pobranie dodatków do dania głównego.

Składniki zestawu – umożliwia pobranie składników do zestawu.

Zwiń/Rozwiń – pozwala pokazać/ukryć dodatki lub składniki dania głównego (tylko w przypadku dań z dodatkami lub składnikami).

Ilość wydana – pozwala ustawić ilość wydaną klientowi.

Rabat % - pozwala ustawić rabat procentowy pozycji zamówienia.

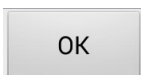

Po pobraniu towarów do zamówienia naciskamy przycisk OK, w prawym górnym rogu, kończący zamówienie. Mamy w tym miejscu kilka możliwości. Możemy to zamówienie odłożyć, a gdy klient już ostatecznie zdecyduje co chce jeszcze zamówić, to powrócić do zamówienia i je dokończyć. Możemy zakończyć zamówienie paragonem. Możemy wysłać zamówienie do kuchni, a także możemy wystawić rachunek wstępny.

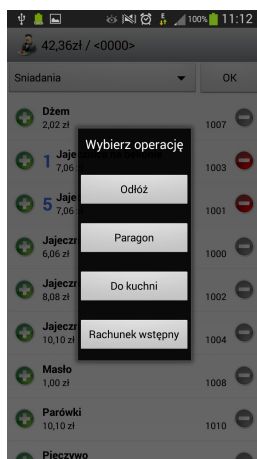

Wybranie tej opcji spowoduje zapisanie zamówienia w BistroMo i powrót do okna sali, na którym, na wybranym do zamówienia stoliku będzie widoczne stworzone w tej chwili zamówienie. Aplikacja w tym przypadku nie komunikuje się z serwerem i nie wysła nic do Bistro. Odłożyć można tylko nowe zamówienie. Zamówienie raz wysłane do Bistro nie będzie można odłożyć.

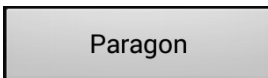

Po wybraniu tego klawisza pokaże się poniższe okno z zapytaniem formę

zapłaty - możemy tu wybrać gotówkę albo kartę, oraz o wartość wpłaty od klienta. Zatwierdzenie okna skutkuje połączeniem z serwerem i wysłaniem paragonu do Bistro. W Bistro paragon zostanie automatycznie zafiskalizowany oraz zapisany w Rachunkach zamkniętych. Jeśli do zamówienia były pobrane produkty wymagające przygotowania w kuchni, od razu zostaną one przesłane do kuchni. Następnie program powróci do okna sali.

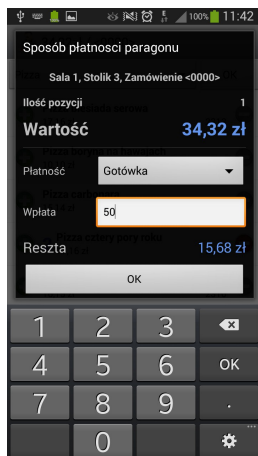

Do kuchni

Wybór tego klawisza spowoduje połączenie z serwer i wysłanie zamówienia do kuchni. Potem program wróci do okna sali.

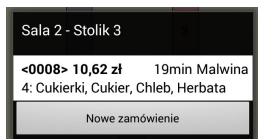

Rachunek wstępny

Wybór tego klawisza spowoduje połączenie z serwerem i wysłanie rachunku do Bistro. Rachunek wstępny będzie automatycznie wydrukowany na drukarce kuchennej a zamówienie będzie zapisane w Rachunkach otwartych. Potem program wróci do okna sali.