

Wagi platformowe, paletowe, **HFS, UFS** INSTRUKCJA OBSŁUGI

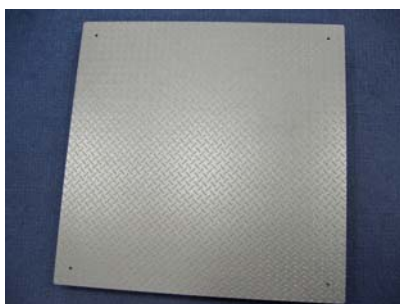

Waga platformowa HFS



Waga paletowa UFS



Miernik wagowy NT 200 -LED



Miernik wagowy NT 200 - LCD

CAS

26.04.2007

1. SPIS TREŚCI

1. SPIS TREŚCI.....	2
2. PRZEDMOWA.....	3
3. UWAGI EKSPLOATACYJNE	3
4. WYŚWIETLACZ WAGI NT-201 - LCD.....	4
4.1. Symbole na wyświetlaczu NT 201 – LCD	4
5. WYŚWIETLACZ WAGI NT-200 - LED.....	5
5.1. Wskaźniki na wyświetlaczu NT 200 - LED.....	5
6. FUNKCJE PRZYCISKÓW	6
7. WAŻENIE.....	7
8. PRZYPISANIE WAŻONYM TOWAROM NUMERÓW ID (<i>Tylko 200</i>).....	7
9. WAŻENIE ZE STAŁĄ TARA.....	7
10. PRZYPISANIE WARTOŚCI TARY DO NUMERÓW ID (<i>Tylko 200</i>).....	7
11. WAŻENIE Z SUMOWANIEM NA WYDRUKU.....	8
12. WAŻENIE ZWIERZĄT (UŚREDNIANIE I ZATRZASK WYNIKU).....	8
13. LICZENIE DETALI O JEDNAKOWEJ MASIE (<i>Tylko 201</i>).....	8
A/ Przez zważenie wzorca o określonej liczności	8
B/ Przez wpisanie masy pojedynczego detalu.....	9
14. ODCHYLENIA PROCENTOWE (<i>Tylko 201</i>).....	9
14.1 Przez porównanie z masą wzorca	9
14.2 Przez porównanie z wprowadzoną wartością masy.....	10
15. FUNCTION MODE (Funkcje specjalne).....	11
15.2. SET MODE (ustawienia).....	11
WEIGHT BACKUP - Pamięć wskazania zerowego	11
SET HOLD TYPE – Ustawianie uśredniania	12
LIVE-STOCK DELAY TIME – czas automatycznego PRINT	12
BACK-LIGHT– Podświetlanie wyświetlacza (<i>tylko w NT201</i>)	12
BUZZER – Ustawienie sygnalizacji dźwiękowej wystąpienia błędu.....	13
SELECT LIMIT MODE – kontrola masy, limity ważenia	13
KONTROLA MASY – Sygnalizacja OK. dla masy w przedziale <1 PRÓG – 2 PRÓG>	13
GRANICE PRZEDZIAŁU WAŻENIA – Sygnalizacja OK. po przekroczeniu 2 PRÓG	13
METHOD OF ACCUMULATION –SUMOWANIE WAŻEŃ (<i>tylko NT201</i>)	14
KEY LOCK – blokada przycisków	14
RANGE OF PASSWORD – USTAWIENIE Żądania hasła przy zmianie parametrów...	15
SELECT THE CHANGE OF PASSWORD – Zmiana Hasła	15
15.3. DEVICE MODE – (współpraca z urządzeniami zewnętrznymi)	16
DEVICE ID – Numer ID wagi	16
COM1 (RS-232) Użycie portu	16
COM1 TRANSMISSION METHOD (Metoda transmisji).....	17
COM1/2 (RS-232/422) BAUD RATE (Prędkość transmisji)	17
COM2 (RS-422) USE (Użycie portu).....	17
COM2 TRANSMISSION METHOD (Metoda transmisji).....	17
PRINTER TYPE (Typ drukarki)	17
AUTOMATIC PRINT (Wydruk automatyczny).....	18
LINE FEED (odstęp – ilość linii).....	18
SELECT the PRINT FORMAT (Wybór formatu wydruku)	18
SELECT the FORMAT of DATE (Wybór formatu dla daty).....	18
SELECT the FORMAT of PRODUCT ID (Wybór formatu dla ID produktu)	19
SELECT the FORMAT of USER’S Message Print (Komunikat użytkownika)	19

SELECT CLOCK (Ustawienie zegara).....	19
16. KOMUNIKACJA Z PC I DRUKARKĄ.....	20
16.1 Połączenie z PC (COM1).....	20
17. OPCJONALNY (RS-485/422 SERIAL INTERFACE :: COM2).....	21
17.1 Połączenie do drukarki (COM2)	21
18. PARAMETRY METROLOGICZNE	22
18.1 WAGI PLATFORMOWE HFS i PALETOWE UFS Z MIERNIKIEM NT 200A (LED).....	22
18.2 WAGI PLATFORMOWE HFS i PALETOWE UFS Z MIERNIKIEM NT 201A (LCD)	22
19. DEKLARACJA ZGODNOŚCI.....	23
20. DYREKTYWY WEEE i ROHS.....	24

2. PRZEDMOWA

Dziękujemy Państwu za zakup wagi firmy CAS. Waga ta została skonstruowana i wyprodukowana pod ścisłą kontrolą jakości. W związku z tym mamy nadzieję, że Państwa oczekiwania co do komfortu pracy i niezawodności wagi zostaną spełnione. Wagi firmy CAS są wagami elektronicznymi, w których odczyt informacji dokonuje się na cyfrowym wyświetlaczu co powoduje zwiększenie dokładności ważenia.

Mamy nadzieję, że ta instrukcja pomoże Państwu przy instalacji a także późniejszej obsłudze wagi CAS.

3. UWAGI EKSPLOATACYJNE

- Rozpakować wagę i zdjąć zabezpieczenia transportowe.
- Wagę umieścić na płaskim, sztywnym podłożu.
- Ustawić wagę w poziomie poprzez wkręcanie lub wykręcanie nóżek.
- Sprawdzić poziome ustawienie za pomocą poziomnicy zewnętrznej.
- Podłączyć przewód zasilający do gniazda w tylnej części obudowy miernika wagi
*Uwaga: Napięcie na metalowej wtyczce zasilacza sieciowego jest **bezpieczne** – 9V DC, nie należy jednak włączać zasilacza do sieci, gdy wtyczka ta jest niepodłączona.*
- Wtyczkę (będącą jednocześnie zasilaczem sieciowym) przewodu zasilającego włączyć do gniazdka 230V.
- Nie umieszczać wagi w pobliżu źródeł silnego promieniowania elektromagnetycznego.
- Nie wystawiać wagi na nagłe zmiany temperatury.
- Unikać gwałtownego umieszczania towaru na platformie.
- **Waga jest gotowa do pracy.**

4. WYŚWIETLACZ WAGI NT-201 - LCD

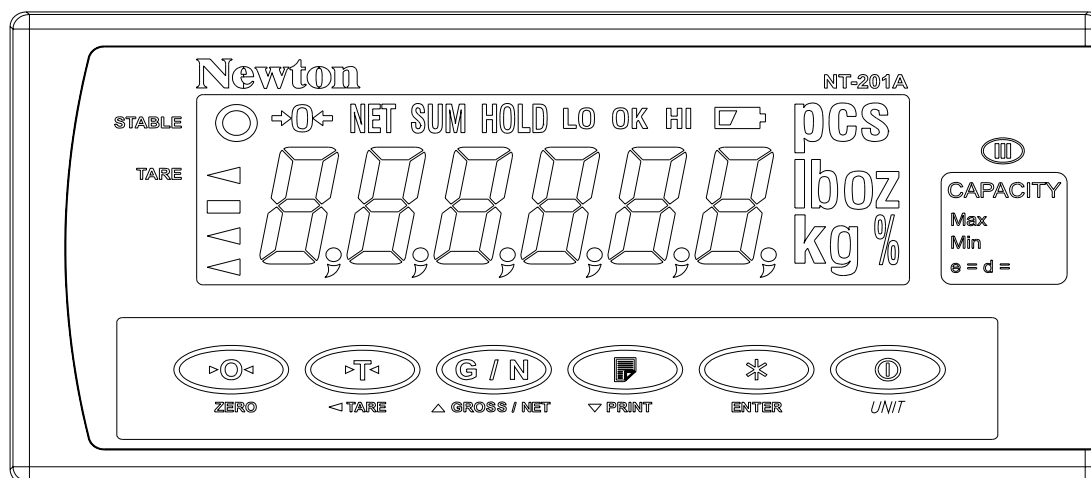

Uwaga: Sposób włączenia podświetlenia wyświetlacza opisany jest w pkt 15.2

4.1. Symbole na wyświetlaczu NT 201 – LCD

⊙	STABILNOŚĆ	Wynik pomiaru jest stabilny
NET	BRUTTO/NETTO	Wyświetlanie wartości netto
→0←	ZERO	Wskazanie dokładnego ZERA - 0 kg
HOLD	HOLD	Funkcja HOLD – zatrząsk wyniku jest aktywna (tylko wagi nielegalizowane)
◁	TARE	Sygnalizacja użycia tary
SUM	SUMOWANIE	Waga w modzie sumowania wyników ważenia
PCS	LICZENIE DETALI	Waga w modzie liczenia detali
%	ODCHYLKI PROCENTOWE	Waga w modzie odchyłek procentowych

5. WYŚWIETLACZ WAGI NT-200 - LED

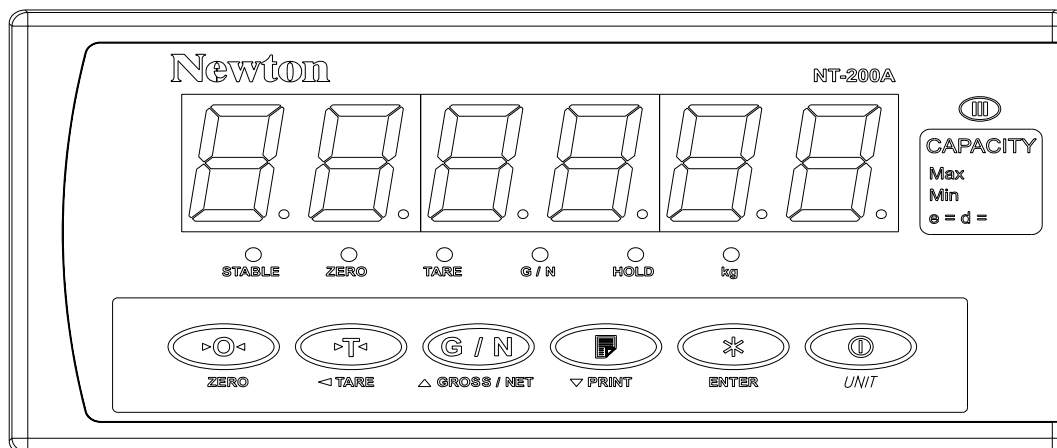

5.1. Wskaźniki na wyświetlaczu NT 200 - LED

STABLE	Wynik pomiaru jest stabilny
G / N	Wyświetlanie wartości netto
ZERO	Wskazanie dokładnego ZERA - 0 kg
HOLD	Funkcja HOLD – zatrząsk wyniku jest aktywny (tylko wagi nielegalizowane)

6. FUNKCJE PRZYCISKÓW

Przy ustawianiu wartości w trybie: **TEST, CAL, i SET Mode** pełnią funkcje przycisków numerycznych.

(tylko wagi nielegalizowane)

▲	Zwiększenie wartości ostatniej cyfry o 1
▼	Zmniejszenie wartości ostatniej cyfry o 1
◀	Przesunięcie o jedną cyfrę w lewo
ZERO	Kasowanie aktualnej wartości

	Przycisk ZERO
	Małe odchyłki sprowadzono do zera - autozero
	Jeżeli naciśniesz przez 2s, przejdziesz do SYSTEM Mode: <i>liczenie detali, odchyłki procentowe, sumowanie. Tylko 201</i>

	Przycisk TARE
	Używany do ważenia ładunków w pojemnikach
	Masa wtarowanego pojemnika jest zapamiętywana
	Po naciśnięciu przy nieobciążonej szalce jest pamięć jest kasowana
	Po naciśnięciu przy obciążonej szalce, zapamiętywana jest nowa TARA
Jeżeli przyciśniesz na 2 s, przejdziesz do KeyTare Mode: ważenie ze stałą tarą wpisywaną z klawiatury lub wywoływaną z komórek pamięci	



	Przycisk GROSS / NET
	Używany do przełączania wskazania wyświetlacza netto / brutto
	Jeżeli wskaźnik G/N jest aktywny – brutto, nieaktywny - netto
	Jeżeli przyciśniesz przez 2 s, wyświetli się “CodE=Z lim=t” – ustawianie limitów ważenia. Możesz wtedy wprowadzić: Product ID - naciśnij ZERO, Wartość Limitu – naciśnij TARE. <i>Tylko 201</i>

	Przycisk PRINT
	Wysyła wynik ważenia do drukarki. W modelu 201, przy ustawionym modzie sumowania, wynik ważenia jest dodawany do pamięci sumy.
	Jeżeli przyciśniesz przez 2 sec, wyświetli się “SUB = Z GrAn = T”.
	Jeżeli chcesz wydrukować sumę częściową, naciśnij przycisk ZERO, a sumę całkowitą – przycisk TARE.
Po wysłaniu sumy całkowitej do drukarki, pamięć sumy jest zerowana.	

	Przycisk ENTER - Używany jako przycisk HOLD (zatrask wyniku ważenia)
--	---

	UNIT KEY
	Przełącza jednostki miary kg – lb. Opcja w wagach nielegalizowanych.
	Jeżeli naciśniesz przez 2 s – waga wyłączy się.

7. WAŻENIE

1. Upewnij się, że wyświetlacz wagi wskazuje:
 - dokładne ZERO -  w wagach NT 201 lub dioda ZERO w NT 200
 - stabilny pomiar -  w wagach NT 201 lub dioda STABLE w NT 200Jeżeli Nie – naciśnij przycisk [ZERO].
2. Na szalce wagi połóż pojemnik, w którym będziesz umieszczał ważony ładunek i naciśnij [TARE] – wyświetlacz wskaże 0 oraz zaświeci się wskaźnik NET.
3. Do pojemnika włóż ważony ładunek.
4. Odczytaj masę ładunku z wyświetlacza cyfrowego.
 - naciśnij [TARE] – wyświetlacz wskaże 0 i dołóż kolejny ładunek lub
 - wyjmij ładunek z pojemnika – wyświetlacz wskaże 0 i włóż do pojemnika kolejny ładunek, lub
 - usuń z szalki ładunek wraz z pojemnikiem – wyświetlacz wskaże wtarowaną uprzednio masę pojemnika ze znakiem (-) minus
5. Przy nieobciążonej szalce, naciśnięcie [TARE] zeruje wskazanie wyświetlacza, a wskaźnik NET gaśnie.

8. PRZYPISANIE WAŻONYM TOWAROM NUMERÓW ID (Tylko 200)

Program wagi umożliwia przypisanie ważonym towarom numerów ID (00 – 19). Numery te mogą być prezentowane na wydrukach z wagi, można je również powiązać z zapamiętaną TARA dla danego produktu.

1. Waga powinna być w modzie ważenia
2. Naciśnij i przytrzymaj przez 2s przycisk [G/N] – wyświetlacz wskaże <On> , a następnie <id= 00>
3. Stosując przyciski [G/N], [PRINT] wybierz numer Id odpowiadający danemu towarowi
4. Zatwierdź wybór przyciskiem [ENTER]

9. WAŻENIE ZE STAŁĄ TARA

1. Jeżeli naciśniesz przycisk [TARE] przez 2s, przejdziesz do ustawiania wartości „stałej TARY” – wyświetlacz wskaże „TARE = z” „t-id = t”,
2. Naciśnij przycisk [ZERO] i wprowadź wartość liczbową TARY,
3. Naciśnij [ENTER] aby zatwierdzić – wskazania wagi będą pomniejszone o wartość wpisanej TARY.

10. PRZYPISANIE WARTOŚCI TARY DO NUMERÓW ID (Tylko 200)

Istnieje możliwość przypisania wartości tary do 20 numerów ID.

Sposób postępowania;

1. Naciśnij i przytrzymaj przycisk [TARE] przez 2s – na wyświetlaczu pokaże napis <”tarE=z” „id=t”>
2. Naciśnij przycisk [TARE], ustaw numer ID i zatwierdź go przyciskiem [ENTER]. Jeżeli do tego numeru ID jest przyporządkowana właściwa wartość TARY, możesz przejść do ważenia naciskając [ENTER] lub
3. Przyciśnij przycisk [ZERO] i przypisz do wybranego numeru ID nową wartość TARY

4. Zatwierdź wybór przyciskiem [ENTER]
5. Powtarzaj kroki 2 – 4 dla kolejnych numerów ID lub/i
6. Przejdź do ważenia przyciskiem [ENTER]
7. Ważenie rozpocznie się z wartością TARY przypisaną do ostatniego, wybranego numeru ID

11. WAŻENIE Z SUMOWANIEM NA WYDRUKU

1. Każde **krótkie** naciśnięcie [PRINT] wyśle do drukarki aktualną wartość wskazywaną przez wyświetlacz, wartość ta jest dodawana do pamięci wagi,
2. Opcjonalnie możliwe jest automatyczne wysyłanie wyniku ważenia do drukarki i pamięci wagi (po ustabilizowaniu się wyniku ważenia lub osiągnięciu ustawionego limitu)
3. Jeżeli przyciśniesz przycisk [PRINT] przez 2 sec, wyświetli się "**SUB = Z GrAn = T**".
– naciśnij przycisk [TARE] lub [ZERO] aby wydrukować sumę mas i ilość ważeń
4. Po wysłaniu sumy całkowitej do drukarki, pamięć sumy jest zerowana.

*Uwaga: Aby korzystać z tej funkcji sumowania należy wcześniej ustawić parametry, opisane w rozdziale **MENU Device Mode**.*



Przykładowe ustawienie: d02=3 (Printer Mode); d03=0(No data output); d04=2(9600bps); d07=2(DEP – Roll printer); d08=0(Automatic print); d10=0(Format wydruku); d11=2(Format wydruku daty); d12=1(Produkt Id).

Dla takich ustawień waga będzie współpracowała z drukarką typu DEP-50 (lub odpowiednikami), z prędkością transmisji 9600bit/s, bez automatycznego PRINT (wyłącznie po naciśnięciu przycisku [PRINT], data będzie wydrukowana tylko raz w serii, ID produktu będzie drukowane dla każdego pomiaru.

12. WAŻENIE ZWIERZĄT (UŚREDNIANIE I ZATRZASK WYNIKU)

Do ważenia poruszających się zwierząt można wykorzystać funkcję uśredniania i zatrzasku wyniku ważenia **HOLD**.

Ustawienie funkcji **HOLD** do ważenia zwierząt

1. Naciśnij i przytrzymaj przez 2s przycisk  ENTER – na wyświetlaczu będzie przesuwal się napis < dEVI=Z i SEt=t >
2. Naciśnij przycisk TARE – wyświetli się napis < F01- x >
3. Naciskaj przycisk  ENTER, aż wyświetli się < F02- x >
4. Przyciskiem G/N zmień wskazanie na < F02- 3 >
5. Zatwierdź wybór przyciskiem UNIT –waga wróci do ważenia
6. Naciśnij (krótko) przycisk  ENTER – wyświetli się **HOLD**
7. Po umieszczeniu ważonego zwierzęcia na platformie ważącej wyświetli się < START >, następnie < --- >, < ---> i uśredniony wynik ważenia.

13. LICZENIE DETALI O JEDNAKOWEJ MASIE (Tylko 201)

A/ Przez zważenie wzorca o określonej liczności

1. Jeżeli naciśniesz przycisk [ZERO] przez 2s, przejdziesz do **SYSTEM Mode: liczenie detali, odchyłki procentowe, sumowanie**.
2. Przyciskiem [G/N] (strzałka w górę) wybierz „CoUnt” i zatwierdź przyciskiem [ENTER].
3. Przyciśnij przez 2s przycisk [TARE} – wyświetli się: „SAMP=Z In=t” – naciśnij przycisk [ZERO] – wyświetli się: „SAMPLE”, „UnLoAd”, *działki przetwornika A/D*.

4. Opróżnij szalkę i naciśnij przycisk [ENTER] – wyświetli się „*LoAd*”, *działki przetwornika A/D*
5. Połóż próbkę na szalce i naciśnij przycisk [ENTER] – wyświetli się: „*Good*”, „*nUMbEr*”, „*n pcs*”,
6. Za pomocą przycisków ze strzałkami wprowadź licznosc wzorca położonego na szalce i naciśnij przycisk [ENTER] – od tej chwili wyświetlacz będzie wskazywał licznosc próbki położonej na szalce.
7. Aby powrócić do modu ważenia:
 - naciśnij przycisk [ZERO] przez 2s, przejdziesz do **SYSTEM Mode**: *liczenie detali, odchyłki procentowe, sumowanie*.
 - Przyciskiem [G/N] (strzałka w górę) wybierz „*right*” i zatwierdź przyciskiem [ENTER].

B/ Przez wpisanie masy pojedynczego detalu

1. Jeżeli naciśniesz przycisk [ZERO] przez 2s, przejdziesz do **SYSTEM Mode**: *liczenie detali, odchyłki procentowe, sumowanie*.
2. Przyciskiem [G/N] (strzałka w górę) wybierz „*CoUnt*” i zatwierdź przyciskiem [ENTER].
3. Przyciśnij przez 2s przycisk [TARE] – wyświetli się: „*SAMP=Z In=t*” – naciśnij przycisk [TARE] – wyświetli się: „*WEIGHt*”, „*000kg*”.
4. Za pomocą przycisków ze strzałkami wprowadź masę pojedynczego detalu i naciśnij przycisk [ENTER] – od tej chwili wyświetlacz będzie wskazywał licznosc próbki położonej na szalce.

14. ODCHYŁKI PROCENTOWE (Tylko 201)

14.1 Przez porównanie z masą wzorca

1. Jeżeli naciśniesz przycisk [ZERO] przez 2s, przejdziesz do **SYSTEM Mode**: *liczenie detali, odchyłki procentowe, sumowanie*.
2. Przyciskiem [G/N] (strzałka w górę) wybierz „*ri*” i zatwierdź przyciskiem [ENTER].
3. Przyciśnij przez 2s przycisk [TARE] – wyświetli się: „*SAMP=Z In=t*” – naciśnij przycisk [ZERO] – wyświetli się: „*SAMPLE*”, „*UnLoAd*”, *działki przetwornika A/D*.
4. Opróżnij szalkę i naciśnij przycisk [ENTER] – wyświetli się „*LoAd*”, *działki przetwornika A/D*
5. Połóż próbkę na szalce i naciśnij przycisk [ENTER] – wyświetli się: „*Good*”, „*ri*”, „*n %*”,
6. Za pomocą przycisków ze strzałkami wprowadź wartość (w %) odpowiadającą wzorcowi położonemu na szalce i naciśnij przycisk [ENTER] – od tej chwili wyświetlacz będzie wskazywał wartość w (w %) ładunku położonego na szalce proporcjonalnie do wprowadzonej wartości.
7. Aby powrócić do modu ważenia:
 - naciśnij przycisk [ZERO] przez 2s, przejdziesz do **SYSTEM Mode**: *liczenie detali, odchyłki procentowe, sumowanie*.
 - Przyciskiem [G/N] (strzałka w górę) wybierz „*WEIGHt*” i zatwierdź przyciskiem [ENTER].

14.2 Przez porównanie z wprowadzoną wartością masy

1. Jeżeli naciśniesz przycisk [ZERO] przez 2s, przejdziesz do **SYSTEM Mode**: *liczenie detali, odchyłki procentowe, sumowanie*.
2. Przyciskiem [G/N] (strzałka w górę) wybierz „**ri**” i zatwierdź przyciskiem [ENTER].
3. Przyciśnij przez 2s przycisk [TARE] – wyświetli się: „**SAMP=Z In=t**” – naciśnij przycisk [TARE] – wyświetli się: „**Good**”, „**00000kg**”, *działki przetwornika A/D*.
4. Za pomocą przycisków ze strzałkami wprowadź wartość masy odpowiadającą obciążeniu masą próbki uważanej za 100% i naciśnij przycisk [ENTER] – od tej chwili wyświetlacz będzie wskazywał wartość w (w %) ładunku położonego na szalce proporcjonalnie do wprowadzonej masy (100%).
5. Aby powrócić do modu ważenia:
6. naciśnij przycisk [ZERO] przez 2s, przejdziesz do **SYSTEM Mode**: *liczenie detali, odchyłki procentowe, sumowanie*.
7. Przyciskiem [G/N] (strzałka w górę) wybierz „**WEIGHT**” i zatwierdź przyciskiem [ENTER].

15. FUNCTION MODE (Funkcje specjalne)

15.1 Wejście do ustawiania funkcji specjalnych

- Gdy waga jest w modzie ważenia naciśnij i przytrzymaj przez 2 - 3 s przycisk **ENTER**
- Na wyświetlaczu wagi pokaże się wędrujący napis: < **on** >, a następnie < **dEUi=Z SET=t** >

MODE	PRZYCISK	OPIS
Set	TARE	Wejście do SET MODE (ustawienia)
Device	ZERO	Wejście do DEVICE MODE (urządzenia)
Normal	ENTER	Powrót do ważenia

15.2. SET MODE (ustawienia)

MENU	OPIS
F01	Pamięć wskazania zerowego np. do ważenia ładunków w silosach – w zwykłych wagach ustawione na 0
F02	Uśrednianie wyniku ważenia
F03	Zwłoka czasowa dla „automatycznego PRINT”
F04	Podświetlanie wyświetlacza cyfrowego (tylko LCD)
F05	Ustawienie sygnalizacji błędów - buzzer
F06	Ustawienia „limitów ważenia”
F07	Wybór metody sumowania wyników ważenia
F08	Blokowanie przycisków klawiatury
F09	Ustawienie blokady menu hasłem
F10	Ustawienie / zmiana hasła

WEIGHT BACKUP - Pamięć wskazania zerowego

PRZYCISK	FUNKCJA	WYŚWIETLACZ	WAR-TOŚĆ	OPIS
Δ 0 ▽	Wybierz 0 lub 1	F01	0	Normalny tryb ważenia
			1	Ważenie z pamięcią „zera wagi” np. do ważenia ładunków w silosach
ENTER	Następny krok - F02			
UNIT	Zapisz i KONIEC			Przejdźcie do modu ważenia

SET HOLD TYPE – Ustawianie uśredniania

PRZYCISK	FUNKCJA	WYŚWIETLACZ	WAR-TOŚĆ	OPIS
▲ ○ ▼	Wybierz 0 do 3	F02	0	Wyznacza średnią wartość z oscylujących wskazań
			1	Wyznacza maksymalną wartość z oscylujących wskazań
2	Wyznacza aktualną wartość z oscylujących wskazań			
3	Wyznacza średnią wartość dla automatycznego PRINT			
ENTER	Następny krok - F03			
UNIT	Zapisz i KONIEC			Przejsście do modu ważenia

LIVE-STOCK DELAY TIME – czas automatycznego PRINT

PRZYCISK	FUNKCJA	WYŚWIETLACZ	WAR-TOŚĆ	OPIS
▲ ○ ▼	Wybierz 1 do 9	F03	1	1 sekunda
			...	
9	9 sekund			
UNIT	Zapisz i KONIEC			

BACK-LIGHT– Podświetlanie wyświetlacza (tylko w NT201)

PRZYCISK	FUNKCJA	WYŚWIETLACZ	WAR-TOŚĆ	OPIS
▲ ○ ▼	Wybierz 0 do 3	F04	0	Zawsze wyłączony
			1	Włączony na 5 sekund od naciśnięcia przycisku
2	Włączony na 5 sekund od rozpoczęcia ważenia			
3	Zawsze włączony			
ENTER	Następny krok - F05			
UNIT	Zapisz i KONIEC			Przejsście do modu ważenia

BUZZER – Ustawienie sygnalizacji dźwiękowej wystąpienia błędu				
PRZYCISK	FUNKCJA	WYŚWIETLACZ	WAR-TOŚĆ	OPIS
▲ ○ ▼	Wybierz 0 lub 1	F05	0	Buzzer wyłączony
			1	Buzzer włączony
ENTER	Następny krok - F06			
UNIT	Zapisz i KONIEC			Przejsście do modu ważenia

SELECT LIMIT MODE – kontrola masy, limity ważenia				
PRZYCISK	FUNKCJA	WYŚWIETLACZ	WAR-TOŚĆ	OPIS
▲ ○ ▼	Wybierz 0 do 2	F06	0	Wyłączone
			1	Kontrola masy
ENTER	Następny krok - F07		2	Granice przedziałów ważenia
UNIT	Zapisz i KONIEC			Przejsście do modu ważenia

KONTROLA MASY – Sygnalizacja OK. dla masy w przedziale <1 PRÓG – 2 PRÓG>

MASA	ZERO	1 PRÓG	2 PRÓG	WYJŚCIE
Sygnal RS				
ZERO				1
1 PRÓG				0
2 PRÓG				1
OK				0

GRANICE PRZEDZIAŁU WAŻENIA – Sygnalizacja OK. po przekroczeniu 2 PRÓG (np. do dozowania: 1 PRÓG zamyka zawór dużego zasobnika i włącza wolne doważanie, 2 PRÓG kończy operację)

MASA	ZERO	1 PRÓG	2 PRÓG	WYJŚCIE
Sygnal RS				
ZERO				1
1 PRÓG				0
2 PRÓG				1
OK				0

METHOD OF ACCUMULATION –SUMOWANIE WAŻEŃ (tylko NT201)				
PRZYCISK	FUNKCJA	WYŚWIETLACZ	WAR-TOŚĆ	OPIS
▲ ○ ▽	Wybierz 0 do 2	F07	0	Po naciśnięciu PRINT
ENTER	Następny krok - F08		1	Automatyczny PRINT – tylko dla stabilnych wskazań
UNIT	Zapisz i KONIEC		2	Automatyczny PRINT – tylko dla wyników ważeń o statusie OK. w LIMIT MODE
				Przejdźcie do modu ważenia

KEY LOCK – blokada przycisków				
PRZYCISK	FUNKCJA	WYŚWIETLACZ	WAR-TOŚĆ	OPIS
▲ ○ ▽	Wybierz 0 lub 1	F08	0	Nie zmieniaj ustawień “KEY LOCK”
ENTER	Następny krok - F09		1	Ustaw zabezpieczenia pozycji < L01 – L10 >
F08 = 1 (Zabezpieczenia przycisków)				
	0: Nie zabezpieczaj przycisku	L01	0 lub 1	Przycisk ZERO
		L02		Przycisk TARE
		L03		Przycisk GROSS/NET (BRUTTO/NETTO)
		L04		Przycisk PRINT
		L05		Przycisk ENTER
	1: Zabezpiecz przycisk	L06		Przycisk UNIT
		L07		Przycisk ZERO (po 2s-3s)
		L08		Przycisk TARA (po 2s-3s)
▲ ○ ▽	Wybierz 0 lub 1	L09		Przycisk GROSS (po 2s-3s)
ENTER	Następny krok - F09	L10		Przycisk PRINT (po 2s-3s)
UNIT	Zapisz i KONIEC			Przejdźcie do modu ważenia

RANGE OF PASSWORD – USTAWIENIE Żądania hasła przy zmianie parametrów				
PRZYCISK	FUNKCJA	WYŚWIETLACZ	WAR-TOŚĆ	OPIS
▲ ○ ▼	Wybierz 0 lub 1	F09	0 1	Nie zmieniaj ustawień Zmień ustawienia
ENTER	Dla F09 = 0 – Następny krok (F10)			
ENTER	Dla F09 = 1 – ustawienie żądania hasła dla zmiany parametrów			
ENTER	Wprowadź hasło	___0 PASS (dobre) AgAln (powtórz)		Używaj przycisków: ▲ ▼ ◀ max 4 cyfry
▲ ○ ▼	Wybierz 0 lub 1	PASS 0 PASS 1		Nie żądaj hasła dla zmiany parametrów Żądaj hasła dla zmiany parametrów
ENTER	Następny krok – F10			
UNIT	Zapisz i KONIEC			Przejdźcie do modu ważenia

SELECT THE CHANGE OF PASSWORD – Zmiana Hasła				
PRZYCISK	FUNKCJA	WYŚWIETLACZ	WAR-TOŚĆ	OPIS
▲ ○ ▼	Wybierz 0 lub 1	F10	0 1	Nie zmieniaj Hasła Zmień Hasło
ENTER	Dla F10 = 0 – Następny krok (F11 - rezerwa)			
ENTER	Dla F10 = 1 – ustawienie nowego hasła			
ENTER	Wprowadź hasło	___0 PASS (dobre) AgAln (powtórz)		Używaj przycisków: ▲ ▼ ◀ max 4 cyfry
▲ ○ ▼	Wybierz 0 lub 1	PASS 1 ___0 PASS 2		Wprowadź nowe Hasło Powtórz nowe Hasło
ENTER		___0 SAVE		
UNIT	Zapisz i KONIEC			Przejdźcie do modu ważenia

15.3. DEVICE MODE – (współpraca z urządzeniami zewnętrznymi)

Menu	Description	Menu	Description
D01	Device ID	D08	Automatyczny PRINT
D02	COM1(RS-232) - użycie	D09	Ilość linii odstepu
D03	COM1 – metoda transmisji	D10	Wybór formatu wydruku
D04	COM1/2 – prędkość transmisji	D11	Drukowanie daty
D05	COM2 (RS-422) - użycie	D12	Drukowanie ID produktu
D06	COM2 – metoda transmisji	D13	Drukowanie komentarza
D07	Typ drukarki	D14	Ustawienie aktualnego czasu

DEVICE ID – Numer ID wagi				
PRZYCISK	FUNKCJA	WYŚWIETLACZ	WAR-TOŚĆ	OPIS
▲ ○ ▼	Zwiększaj lub zmniejszaj wartość	d01	00 ~ 99	01: ID=0, 99: ID=99 Jeżeli używasz systemu komputerowego, każda waga powinna mieć numer ID
ENTER	Następny krok			Jeżeli ustawisz ID=00 waga nie odpowiada na polecenia

COM1 (RS-232) Użycie portu				
PRZYCISK	FUNKCJA	WYŚWIETLACZ	WAR-TOŚĆ	OPIS
▲ ○ ▼	Wybór 0 ~ 3	d02	0	COM1 nieużywany
			1	CAS Protocol (22 bytes) – transmisja ciągła
ENTER	Następny krok		2	Limit Protocol (22 bytes) – transmisja ciągła
			3	Printer Mode – transmisja po PRINT

COM1 TRANSMISSION METHOD (Metoda transmisji)						
PRZYCISK	FUNKCJA	WYŚWIETLACZ	WAR-TOŚĆ	OPIS		
▲ ○ ▽	Wybór 0 ~ 3	d03	0	Nie transmituje danych		
			1	Transmisja danych stabilnych i niestabilnych		
2	Transmisja tylko danych stabilnych					
3	Command mode (komunikacja dwustronna)					
ENTER	Następny krok					
COM1/2 (RS-232/422) BAUD RATE (Prędkość transmisji)						
PRZYCISK	FUNKCJA	WYŚWIETLACZ	WAR-TOŚĆ	OPIS	WAR-TOŚĆ	OPIS
▲ ○ ▽	Wybór 0 ~ 4	d04	0	2400 bps	3	19200 bps
			1	4800 bps	4	38400 bps
ENTER	Następny krok			2	9600 bps	

COM2 (RS-422) USE (Użycie portu)						
PRZYCISK	FUNKCJA	WYŚWIETLACZ	WAR-TOŚĆ	OPIS		
▲ ○ ▽	Wybór 0 ~ 3	d05	0	COM2 nieużywany		
			1	Protokół CAS (22 bytes)		
2	Protokół Limit (22 bytes)					
3	Współpraca z drukarką					
ENTER	Następny krok					

COM2 TRANSMISSION METHOD (Metoda transmisji)						
PRZYCISK	FUNKCJA	WYŚWIETLACZ	WAR-TOŚĆ	OPIS		
▲ ○ ▽	Select 0 ~ 3	d06	0	Nie transmituje danych		
			1	Transmisja danych stabilnych i niestabilnych		
2	Transmisja tylko danych stabilnych					
3	Command mode (komunikacja dwustronna)					
ENTER	Następny krok					

PRINTER TYPE (Typ drukarki)						
PRZYCISK	FUNKCJA	WYŚWIETLACZ	WAR-TOŚĆ	OPIS		
▲ ○ ▽	Wybór 0 ~ 2	d07	0	Nieużywana		
ENTER	Zapisz i następny krok		1	DLP (Label printer) Drukarka etykiet		
			2	DEP (Roll printer) Drukarka szeregową		

AUTOMATIC PRINT (Wydruk automatyczny)				
PRZYCISK	FUNKCJA	WYŚWIETLACZ	WAR-TOŚĆ	OPIS
▲ ○ ▽	Wybór 0 ~ 2	d08	0	Nie używany
ENTER	Zapisz i następny krok		1 2	Gdy wynik ważenia jest stabilny Gdy wynik ważenia jest OK w „limit mode”

LINE FEED (odstęp – ilość linii)				
PRZYCISK	FUNKCJA	WYŚWIETLACZ	WAR-TOŚĆ	OPIS
▲ ○ ▽	Wybór 0,1,5	d09	0	Bez odstępu
ENTER	Zapisz i następny krok		1 5	1 linia odstępu 5 linii odstępu

SELECT the PRINT FORMAT (Wybór formatu wydruku)				
PRZYCISK	FUNKCJA	WYŚWIETLACZ	WAR-TOŚĆ	OPIS
▲ ○ ▽	Wybór 0 ~ 1	d10	0	Format 1
ENTER	Zapisz i następny krok		1	Format 2

Format 1		Total Format	
2004.06.24 14:32:54		-----	
001 ID_01: 120.52 kg		ID_01 TOTAL	
002 ID_01: 100.50 kg		-----	
003 ID_01: 50.28 kg		2004.06.24 14:32:54	
		COUNT 22	
		WEIGHT 4234.48kg	

Format 2		GRAND TOTAL	
2004.06.24 14:32:54		-----	
No. 001 ID_01		2004.06.24 14:32:58	
Gross : 120.52kg		COUNT 123	
Tare : 50.00kg		WEIGHT 23423.42kg	
Net : 72.52kg			

Note 1. Zakres numerów pomiaru 001 - 999.

Note 2. Jednostka miary zależna od modu pracy (kg/lb)

SELECT the FORMAT of DATE (Wybór formatu dla daty)				
PRZYCISK	FUNKCJA	WYŚWIETLACZ	WAR-TOŚĆ	OPIS
▲ ○ ▽	Select 0 ~ 2	d11	0	Nie drukuje daty
ENTER	Zapisz i następny krok		1	Zawsze drukuje datę
			2	Drukuj datę jednorazowo przy każdym sumowaniu.

SELECT the FORMAT of PRODUCT ID (Wybór formatu dla ID produktu)				
PRZYCISK	FUNKCJA	WYŚWIETLACZ	WAR-TOŚĆ	OPIS
▲ ○ ▼	Wybierz 0 ~ 1	d12	0	Nie drukuje ID produktu
ENTER	Zapisz i następny krok		1	Zawsze drukuje ID produktu

SELECT the FORMAT of USER'S Message Print (Komunikat użytkownika)				
PRZYCISK	FUNKCJA	WYŚWIETLACZ	WAR-TOŚĆ	OPIS
▲ ○ ▼	Wybierz 0 ~ 1	d13	0	Nie drukuje komunikatu użytkownika
ENTER	Zapisz i następny krok		1	Zawsze drukuje komunikat użytkownika

SELECT CLOCK (Ustawienie zegara)				
PRZYCISK	FUNKCJA	WYŚWIETLACZ	WAR-TOŚĆ	OPIS
▲ ○ ▼	Wybierz 0 ~ 1	d14	0	Zegar nie jest używany
ENTER	Następny krok		1	Zegar jest używany
(Zmiana daty / czasu (Np. 2007.03.31 14:28:47) [d14 = 1])				
PRZYCISK	FUNKCJA	WYŚWIETLACZ	OPIS	
▲ ○ ▼	Zwiększ lub zmniejsz	C1 : 07	Year : 2007 (Rok)	
		C2 : 03	Month : 03 (Miesiąc)	
◀	Przesuń o 1 cyfrę w lewo	C3 : 31	Day : 31 (Dzień)	
		C4 : 14	Hour : 14 (Godz)	
ENTER	Zapisz i przejdź do modu ważenia	C5 : 28	Minute : 28 (Minuta)	
		C6 : 47	Second : 47 (Sekunda)	

16. KOMUNIKACJA Z PC I DRUKARKĄ

16.1 Połączenie z PC (COM1)

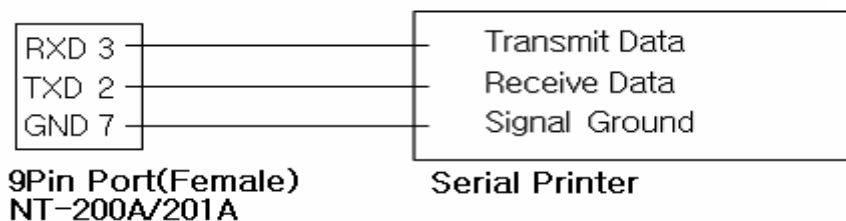
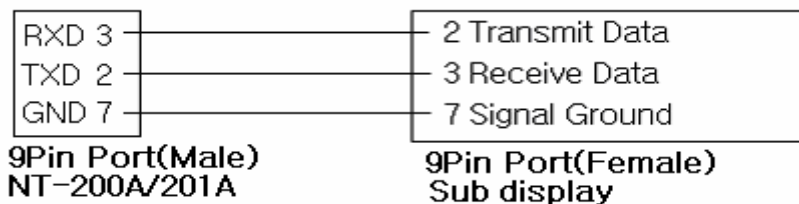
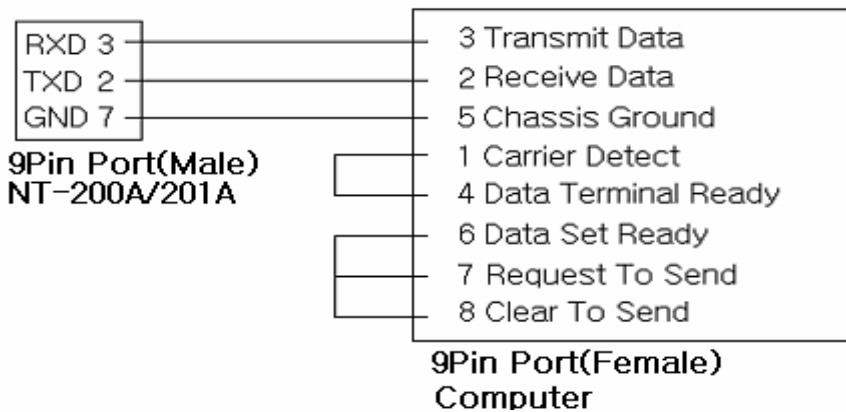
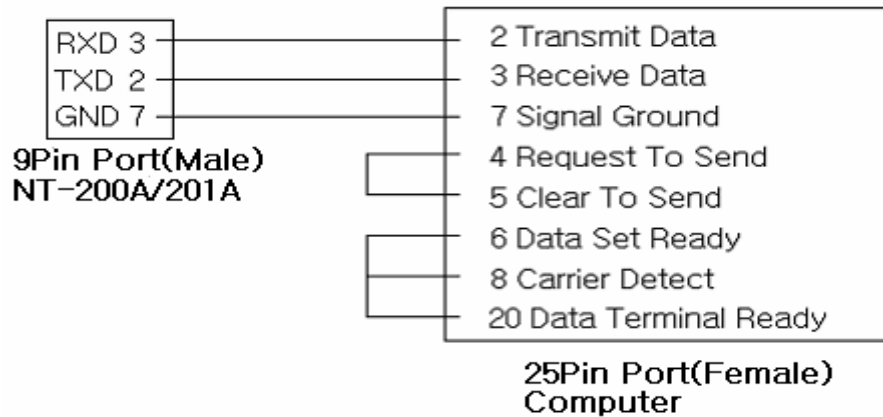

17. OPCJONALNY (RS-485/422 SERIAL INTERFACE :: COM2)

17.1 Połączenie do drukarki (COM2)

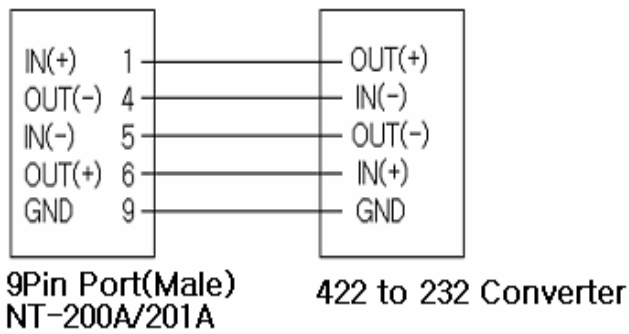
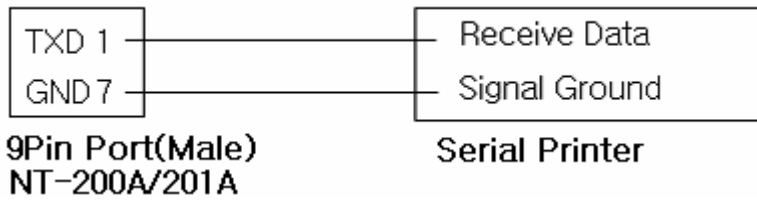

Signal	Pin No.	Description
IN(+)	1	COM2 (Input RS-422)
(RxD)	2	COM1 (Input RS-232)
(TxD)	3	COM1 (Output RS-232)
OUT(-)	4	COM2 (Output RS-422)
IN(-)	5	COM2 (Input RS-422)
OUT(+)	6	COM2 (Output RS-422)
Signal Ground	7	GND(RS-232)
(TxD)	8	COM2 (Output RS-232)
Signal Ground	9	GND(RS-232)

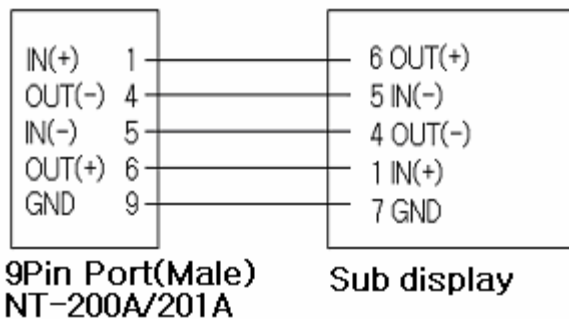

18. PARAMETRY METROLOGICZNE



18.1 WAGI PLATFORMOWE HFS i PALETOWE UFS Z MIERNIKIEM NT 200A (LED)

Typ wagi		NT200A/1,5HFS 1010	NT200A/1,5HFS 1212	NT200A/3,0HFS 1212	NT200A/1,5HFS 1515	NT200A/3,0HFS 1515	NT200A/5,0HFS 1515	NT200A 1,5UFS1 208
Obciążenie maksymalne	Max [kg]	1500	1500	3000	1500	3000	5000	1500
Obciążenie minimalne	Min [kg]	10	10	20	10	20	40	10
Działka legalizacyjna	e=d [kg]	0,5	0,5	1	0,5	1	2	0,5
Klasa dokładności		III						
Zakres tarowania	-T [kg]	-1500	-1500	-3000	-1500	-3000	-5000	-1500
Zakres temperatur pracy		-10°C +40°C						
Zasilanie		9V 600mA AC (z zasilacza sieciowego 230V/9V)						
Wymiary platformy	[mm]	1000 x 1000	1200 x 1200		1500 x 1500			1200 x 800
Sygnal wyjściowy		RS 232C, opcjonalnie RS 422 (RS 485)						

18.2 WAGI PLATFORMOWE HFS i PALETOWE UFS Z MIERNIKIEM NT 201A (LCD)

Typ wagi		NT201A/1,5HFS 1010	NT201A/1,5HFS 1212	NT201A/3,0HFS 1212	NT201A/1,5HFS 1515	NT201A/3,0HFS 1515	NT201A/5,0HFS 1515	NT201A 1,5UFS 1208
Obciążenie maksymalne	Max [kg]	1500	1500	3000	1500	3000	5000	1500
Obciążenie minimalne	Min [kg]	10	10	20	10	20	40	10
Działka legalizacyjna	e=d [kg]	0,5	0,5	1	0,5	1	2	0,5
Klasa dokładności		III						
Zakres tarowania	-T [kg]	-1500	-1500	-3000	-1500	-3000	-5000	-1500
Zakres temperatur pracy		-10°C +40°C						
Zasilanie		9V 600mA AC (z zasilacza sieciowego 230V/9V)						
Wymiary platformy	[mm]	1000 x 1000	1200 x 1200		1500 x 1500			1200 x 800
Sygnal wyjściowy		RS 232C, opcjonalnie RS 422 (RS 485)						

19. DEKLARACJA ZGODNOŚCI

	DEKLARACJA ZGODNOŚCI (DECLARATION OF CONFORMITY)	
MY (We)	CAS POLSKA Sp. z o.o. ul.Chrościckiego 93/105, 02-414 Warszawa www.CAS-Polska.com.pl	
oświadczamy na wyłączną odpowiedzialność, że wyrób : (declare that following product)		
Produkt (product)	: Waga nieautomatyczna (non-automatic weighing instrument)	
Producent (manufacturer)	: CAS CORPORATION	
Typ (type)	: HFS, UFS	
jest zgodny z następującymi dyrektywami : (conform to the following directives)		
EMC (Dyrektywa : 89/336/EEC; Rozporządzenie MI z 02.04.2003, Dz.U. 90 z 2003 poz. 848) – kompatybilność elektromagnetyczna (EMC (Directive : 89/336/EEC) – electromagnetic compatibility)		
wykonawca (carried out by)	: HUNDAI CALIBRATION & CERTIFICATION TECHNOLOGIES CD., LTD SAN 136-1, AMI-RI, BUBAL-EUP., ICHEON-SI, KYOUNGKI-DO 467-701, KOREA	
użyte standardy (standards used)	: EN 61326: 1997+A1:1998, EN 61000-3-2:1995+A1:1998+A2:2001, EN 61000-3-3:1995+A1:2001 EN 61000-4-2:1995+A1:1998+A2:2001, EN 61000-4-3:1996 +A1:1998 +A2:2001, EN 61000-4-4:1995+A1:2001, EN 61000-4-5:1995+A1:2001, EN 61000-4-6:1996+A1:2001, EN 61000-4-11:1994+A1:2001	
Test Report No.	HCT-C07-0202	
LVD (Dyrektywa : 73/23/EEC; Rozporządzenie MGIPS z 12.03.2003, Dz.U. 49 z 2003 poz. 414) – bezpieczeństwo elektryczne (LVD (Directive : 93/68/EEC) – electrical security)		
wykonawca (carried out by)	: TUV PRODUCT SERVICE GMBH, Zertifizierstelle, Ridlerstrasse 65, D-80339 Munchen, Germany	
użyte standardy (standards used)	: EN 60950:1992+A11:1997	
Raport z testów nr Test Report No.	: ITYZ0967492 dla zasilacza model CK - CHANGKEE TRANS CO : ITYZ0967492 for AC DC Adapter model CK - CHANGKEE TRANS CO.	
NAWI (Dyrektywa : 90/384/EEC; Rozporządzenie MGIPS z 11.12.2003, Dz.U. 4 z 2004 poz. 23) – zagadnienia metrologiczne wag nieautomatycznych (NAWI (Directive : 90/384/EEC) - metrological aspect of non-automatic weighing instruments)		
wykonawca (carried out by)	: NMI Certin B.V. Hugo de Grootplein 1, 3314 EG Dordrecht, Holland	
użyte standardy (standards used)	: EN 45501:1992 z wyłączeniem punktu 8.2	
nr zatwierdzenia typu: (EC Type approval)	miernika wagowego - TC 6779, wagi - T6780	
Nazwisko (name)	 : Piotr Dobruszek – Prokurent	Data : 19 lutego 2007 (date)

20. DYREKTYWY WEEE i ROHS



Warszawa, 15 grudnia 2006

OŚWIADCZENIE ZARZĄDU CAS POLSKA SP. Z O.O. W SPRAWIE DYREKTYW „WEEE” I „ROHS”

Rozwój techniki i technologii w zakresie sprzętu elektrycznego i elektronicznego powoduje powstanie w coraz krótszym czasie nowych generacji urządzeń. Konsekwencją tego jest powstawanie znaczących ilości odpadów, skracając się bowiem czas życia tego sprzętu jako aktywnego produktu.

W sprzęcie tym zawartych jest wiele substancji niebezpiecznych takich jak: rtęć, kadm, ołów, chrom sześciowartościowy lub środki zmniejszające palność. Powoduje to, że powstające z niego odpady są również niebezpieczne dla środowiska.

Unia Europejska podjęła kroki w zakresie prawodawstwa, aby wymusić działania zmierzające do zminimalizowania zagrożeń wynikających z tego faktu. W tym celu zostały powołane do życia stosowne Dyrektywy Rady:

- 2002/96/WE (WEEE) „w sprawie zużytego sprzętu elektrycznego i elektronicznego”, wdrożona do prawodawstwa polskiego Ustawą z dnia 29 lipca 2005 r. „o zużytym sprzęcie elektrycznym” (Dz.U. 180 z 2005 poz. 1495).
- 2002/95/WE (ROHS) „w sprawie ograniczenia stosowania niektórych niebezpiecznych substancji w sprzęcie elektrycznym i elektronicznym”, wdrożona do prawodawstwa polskiego Rozporządzeniem Ministra Gospodarki i Pracy z dnia 6 października 2004r., „w sprawie szczegółowych wymagań dotyczących ograniczenia wykorzystywania w sprzęcie elektrycznym i elektronicznym niektórych substancji mogących negatywnie wpływać na środowisko” (Dz.U. 229 z 2004 poz. 2310).

Wyżej wymieniona Ustawa, między innymi, określa zasady postępowania ze zużytym sprzętem elektronicznym w sposób zapewniający ochronę zdrowia i życia ludzi oraz ochronę środowiska. Firmy wprowadzające na rynek sprzęt elektryczny i elektroniczny, spełniając obowiązek wynikający z ustawy, mają obowiązek oznaczania tego sprzętu znakiem:



Wagi elektroniczne wprowadzane na rynek przez CAS Polska Sp. z o.o. podlegają Dyrektywie WEEE jako przyrządy do nadzoru i kontroli, wymienione w załączniku nr 1A, kategoria 9. Są one przewidziane do stosowania poza gospodarstwami domowymi.

Zaklasyfikowanie wyrobów jako *przyrządy do nadzoru i kontroli* nie nakłada na producenta obowiązku stosowania się do wymagań ograniczania ilości substancji niebezpiecznych stawianych przez Dyrektywę ROHS, tym niemniej CAS Corporation dokłada wszelkich starań aby produkty wprowadzane przez niego na rynek były maksymalnie bezpieczne dla użytkownika i środowiska.

O wagach zakupionych w CAS Polska Sp. z o.o., które ulegną zużyciu należy informować sprzedawcę. Użytkownikowi zostanie wskazany adres najbliższego punktu zbierającego zużyty sprzęt elektroniczny lub, w przypadku wag o masie powyżej 50kg, sprzęt zostanie odebrany przez CAS Polska.

Piotr Dobruszek

Prokurent
CAS Polska Sp. z o.o.

CAS Polska Sp. z o.o., ul. Chrościckiego 93/105, 02-414 Warszawa
tel.: +48 22 5719 470, fax: +48 22 5719 471

e-mail: biuro@wagiCAS.pl, www.wagiCAS.pl

REGON 016199377, NIP 524-23-33-481

Sąd Rejonowy m. st. Warszawy, XX Wydział Gospodarczy KRS 0000210580

Kapitał zakładowy 235 000,00 zł

Bank BPH S.A., nr rachunku 63 1060 0076 0000 3200 0094 6776



CAS POLSKA Sp. z o.o.
ul. Chrościckiego 93/105
02-414 Warszawa
Tel: 022 571 19 470
Fax: 022 571 94 71
e-mail: biuro@WagiCAS.pl
www.WagiCAS.pl